



• 61598

MODELO DE UTILIDAD

cuyo registro se solicita, por VEINTE años, por "UN JUEGO DE ARQUITECTURA", a favor de DON JOAQUIN VALERO SANTONJA, de nacionalidad española, domiciliado en IBI (Alicante), calle de San Blas número 3.

---

Memoria descriptiva

El presente Modelo de Utilidad se refiere a un juego de arquitectura.

Debido a los elementos de que se hablará más adelante, se consiguen unas edificaciones vistosas en extremo, pudiendose realizar edificios completos en



las formas más variadas, con una adecuada distribución de habitaciones, según la fantasía y habilidad del constructor al combinar tales piezas, con lo que se instruye jugando.

5 Aunque dichos elementos se fabrican preferentemente de plástico, ello no significa, en modo alguno, que no puedan realizarse en otros materiales, si bien como se dice anteriormente para el debido engarce de las piezas, es preferible fabricarlas en plástico.

10 Consiste el invento en la combinación, conjunta o separadamente, de una vigueta doble T para los transversales, otra vigueta para los verticales y unos paneles que simulan paredes con ventanas, puertas, lisas o techos.

15 La vigueta doble T lleva en sus extremos unos salientes con forma de cola de milano, para ser engarzados en las viguetas verticales, teniendo un saliente en sus mitades opuestas para ser engarzados en ellos los paneles por los agujeros de que, a tal efecto, van provistos, a fin de cubrir totalmente el edificio a construir.

20 La vigueta vertical, lleva en su parte superior cuatro escotaduras para introducir por ellas la cola de milano de las viguetas doble T, formandose así el entramado y tienen, por su parte inferior, un pivote para ser colocada en su caso, encima de otra, precisamente por el hueco que forman las cuatro viguetas por la extremidad  
25 de la cola de milano. Estas viguetas verticales llevan también, unos salientes para enquistar los paneles por sus caras verticales.

30 Para mayor comprensión del invento, se acompaña un dibujo en el que, a título ilustrativo, pero no limitativo, La Fig. I representa la vigueta doble T., siendo 1 el sa-



31 AGO 1950

en forma de cola de milano y 2 el saliente o tetón de empalme con los paneles.

5 La Fig. II muestra la vigueta vertical, siendo 3 las cuatro escotaduras, 4 el pivote para empalme con otra vigueta de este tipo y 5 los salientes de unión con los paneles.

La Fig. III representa el panel, siendo 6 y 7 los orificios.

10 Lo descrito será susceptible de modificación en todo lo que no afecte a la esencialidad de lo que se protege en la siguiente

- N O T A -

Se reivindican los puntos siguientes:

15 1.- Un juego de arquitectura, que se caracteriza por combinar, conjunta o separadamente, una vigueta doble T, para los transversales, una vigueta para los verticales y unos paneles. La vigueta doble T, lleva en sus extre-  
20 mos unos salientes con forma de cola de milano, que se engarzan en las viguetas verticales, teniendo un saliente en sus mitades opuestas en los que se engarzan los paneles por los agujeros de que están provistos.

25 2.- Un juego de arquitectura, según 1ª reivindicación, que se caracteriza porque la vigueta vertical lleva en su parte superior cuatro escotaduras para introducir en ellas la cola de milano de las viguetas doble T, formándose así el entramado, y tienen, por su parte inferior,

61598



- 4 -

un pivote para ser colocada, en su caso, encima de otra, precisamente por el hueco que forman las cuatro aletas por la extremidad de la cola de milano. Estas viguetas verticales llevan tambien, unos salientes para enquistar los paneles por sus caras verticales.

3.- UN JUEGO DE ARQUITECTURA.

Consta la presente Memoria de cuatro hojas, impresas por una sola de sus caras y de un dibujo.

Madrid, 31 AGO. 1957

P.A.

**JULIO DE PARLOS**  
P. P.

ESCALA VARIABLE.



Fig. 1

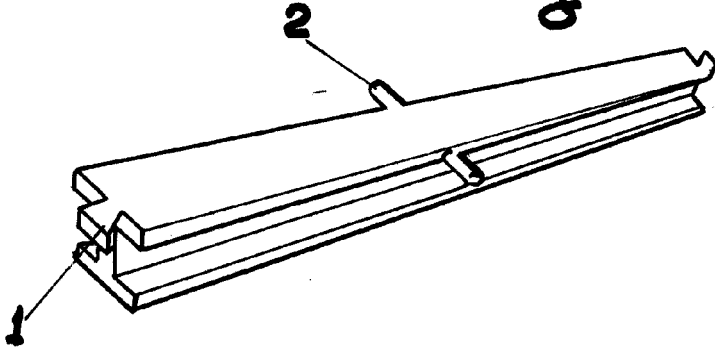
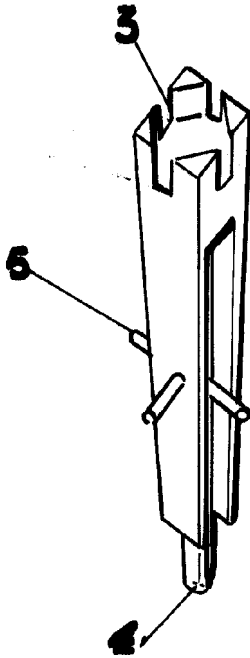
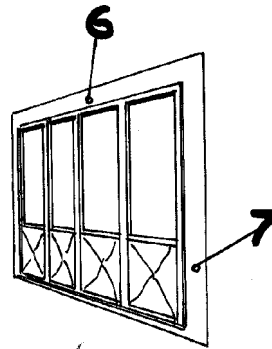

Fig. 2



61598

Fig. 3.



Madrid, 26 de Mayo de 1907

P. A. S.  
[Handwritten signature and scribbles]