



27 AG

• 61558

MEMORIA DESCRIPTIVA

que se acompaña a una solicitud de Modelo de Utilidad, por veinte años, para España y sus Posesiones, por "CAJA PORTATIL PARA EQUIPO DE SOLDADURA ELECTRICA AL ARCO" a favor de la razón social AUTOGENA MARTINEZ S.A., de nacionalidad española, residente en Madrid, Vallehermoso 15.

5

El modelo de utilidad de la caja que se desea proteger, corresponde a los transformadores de regulación mediante clavijas, para soldadura eléctrica al arco, estando incluido dentro de aquellos tipos de bajo amperaje, y destinados a equipos portátiles que, aunque por su peso puedan ser transportados fácilmente, posee este modelo un dispositivo de ruedas para facilitar más aún el transporte del equipo, sobre todo en pisos de fácil deslizamiento.

10

Consta esencialmente este modelo, de un bastidor, en el cual van montadas, en la parte inferior, las ruedas, para facilitar el desplazamiento, y atornillado a este bastidor, en la parte superior, el transformador de soldadura, y en la periferia de aquél, la caja o cubierta del transformador.

15

Para facilitar la descripción se acompaña una hoja de planos, que representan una ejecución cualquiera del modelo, citada a título de ejemplo explicativo, y en la cual,

La fig. 1 muestra un costado de la caja para el equipo
La fig. 2 es el frente de la misma en la parte corres-



• 61558

20 pondiente a las bornas de conexión.

Como ya se ha indicado anteriormente, consta este modelo, esencialmente, de un chasis formado por una serie de perfiles laminados, preferentemente PNL, formando un bastidor rectangular, yendo montado en los dos largueros de éste, el soporte (12) de ruedas, el cual es atravesado por el eje (14) girando sobre éste la rueda (13).

En la cabecera de este bastidor va montada una rueda giratoria, que consta de un soporte (15) unido al bastidor sobre el cual pivotea el soporte "U" (16) de la rueda, sobre el que gira la rueda (17).

El envolvente lateral está formado por dos chapas (2) con una serie de ranuras (20) en forma de persiana, destinadas a facilitar la ventilación del transformador. Estas chapas van montadas en los laterales del chasis, yendo unidas a éste mediante una serie de tornillos (6).

Los dos lados menores del rectángulo del bastidor están cubiertos, uno de ellos el frontal, por una chapa (3) que forma la parte inferior, y otra (4) que forma la parte superior, estando la chapa inferior (3) atornillada al bastidor por medio de los tornillos (7). Esta chapa inferior (3) está atravesada por tres bornas (18) aisladas de aquélla por medio de unas arandelas de material aislante (19). Estas tres bornas corresponden a las salidas de masa, para intensidades mínima, media y máxima.

La chapa prolongación de esta inferior (3), se encuentra ligeramente inclinada (4) y atravesada, asimismo, por una serie de bornas (18) aisladas de la citada chapa por medio de discos aislantes (19). Estas bornas corresponden a las distintas tomas para distintos amperajes de la pin-

27 AGO



1058

50 za portaelectrodos.

El lado opuesto al panel de clavijas, posee en la parte superior un manillar (11) destinado a facilitar el traslado del aparato.

55 En la parte media superior del citado panel, se encuentra la caja de conexiones formada por una envolvente rectangular (9) cubierta frontalmente por una tapa (10) estando sujeta a la caja por medio de una tuerca con rosca, sobre un espárrago solidario de aquélla.

60 La parte superior de la caja se encuentra cubierta por una tapa (5) curvada en toda su periferia, y unida a la envolvente lateral por medio de unos tornillos (8).

65 La ventaja que posee esta caja para equipos de soldadura es que una vez montado el transformador sobre el chasis o bastidor, se coloca en posición la caja sobre éste y se atornilla en la periferia del bastidor, no teniendo que introducirse, por consiguiente, el transformador, una vez colocada la caja, por lo cual se facilita enormemente su montaje.

70 Toda variante sobre este modelo de utilidad, que no desvirtúe por completo el espíritu constructivo del mismo, se encontrará protegida por este registro, pudiéndose varias las dimensiones y materiales de fabricación de éste, así como poder construir modelos en los que sean eliminadas las ruedas, y colocados en su lugar unos topes o patas
75 formado por tacos de goma u otro material.

- - - -

NOTA. - Descrito suficientemente cuanto antecede, sólo resta consignar que lo que se declara propio, nuevo y útil del solicitante, es lo contenido en las siguientes:

80 REIVINDICACIONES

1 - Caja portátil para equipo de soldadura eléctrica



85 al arco, caracterizada por estar formada por un bastidor
construido en perfiles laminados, en cuya parte inferior se
fijan unas ruedas y patas adecuadas, siendo a tornillada en
la periferia de este bastidor, una envolvente metálica de
caras planas, la cual posee una serie de ventanas laterales
así como las correspondientes bornas de conexión; poseyen-
do en una de las caras, una pequeña caja para las conexio-
nes de entrada, y en la parte superior de ésta, un manillar.

90 2 - Caja, según reivindicación 1ª caracterizada porque
consta de dos paneles laterales ranurados horizontalmente
en forma de persiana, destinados a facilitar la ventilación
y aireación del ventilador, teniendo los bordes laterales
curvados en ángulo recto, y teniendo, asimismo, éstos, for-
95 ma de trapecio rectángulo, combinados con un rectángulo.

3 - Caja, según reivindicaciones 1 y 2, caracterizada
porque uno de los cabezales posee caras laterales menores
de la caja vertical, formando ángulo recto con el plano del
bastidor, teniendo éste en la parte superior, un asa ade-
100 cuada, y en la parte media superior, una pequeña caja con
cubierta, unida por medio de unos espárragos con la tuerca
en el extremo, y destinada a las conexiones de cables de
entrada de corriente.

105 4 - Caja, según reivindicaciones de 1 a 3, caracteri-
zada por poseer un cuarto lado del bastidor, y por tanto, de
la caja, una pequeña plancha vertical, en la parte infe-
rior, con las conexiones de salida de masa, mientras que
en la parte media y superior, está ligeramente inclinada
hacia el interior de la caja donde se encuentran situadas
110 las conexiones para la pinza porta-electrodos, estando to-
das las clavijas aisladas por medio de arandelas de mate-
rial adecuado.

27 AG



115 5 - Caja, según reivindicaciones de 1 a 4, caracterizada porque posee una cubierta superior que tiene curvada todo su perímetro, para impedir que penetre el agua en el interior del transformador, estando unida por medio de soldadura y tornillos.

120 6 - Caja, según reivindicaciones de 1 á 5, caracterizada por ir montada sobre el bastidor, el transformador, y una vez efectuada la conexión de éste, se coloca en posición la caja por medio de tornillos roscados, estando toda la caja comstruída en metal, y unida por medio de soldadura, roblonado y tornillos.

125 7 - CAJA PORTATIL PARA EQUIPO DE SOLDADURA ELECTRICA AL ARCO.

- - - - -

Todo según queda descrito en la presente Memoria, que consta de cinco hojas foliadas y mecanografiadas por una sólo cara, con ciento veinticinco líneas y hoja de planos que se acompaña.

Madrid, 27 de agosto, 1957

P.A.

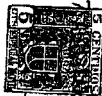

64558

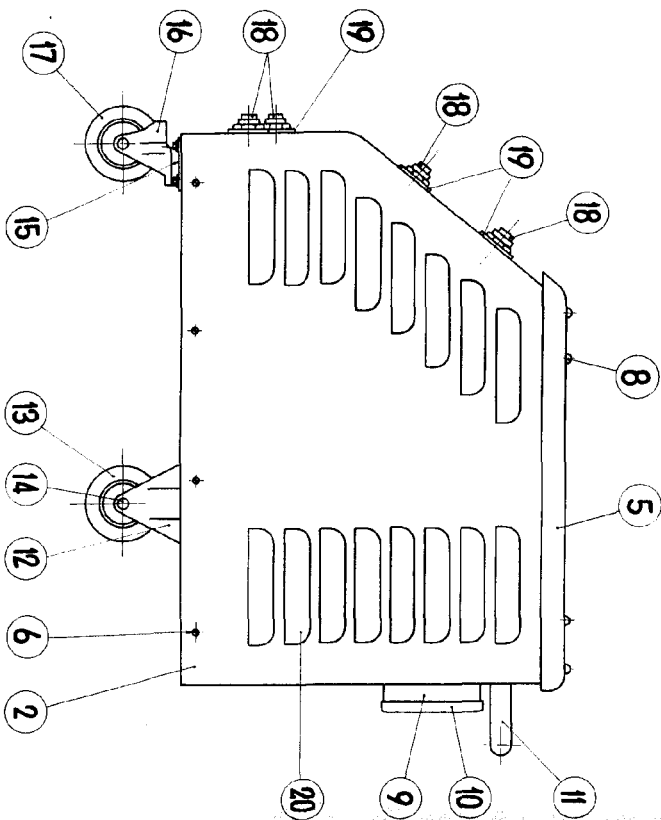

Figura, 1

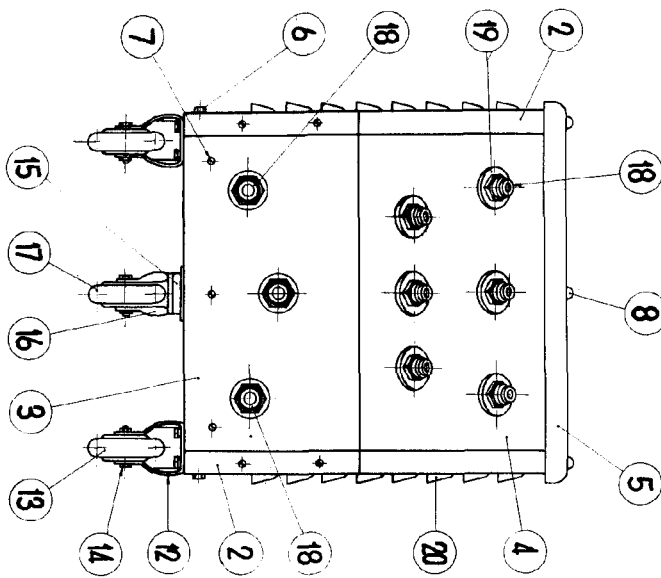

Figura, 2

64558

Modelo 21 Heuro 1957

Escala variable