

7 AGO.



• 61536

M O D E L O
D E
U T I L I D A D

a favor de FABRICA DE ARTICULOS DE MATERIAL AISLANTE, S.A., entidad española, domiciliada en Cornellá de Llobregat (Barcelona), calle Mártires de la Santa Cruzada, 125, por "CESTO COMPUESTO".

- . -

MEMORIA DESCRIPTIVA

La presente invención se refiere a un cesto compuesto, construido de materia plástica, caucho o similar, que se caracteriza esencialmente por presentar una fabricación y montaje sumamente simples.

5. Resulta mucho más higiénico y limpio el cesto de material plástico adecuado, dada la facilidad con que puede lavarse, siendo por otra parte muy resistente y de larga duración. Ahora bien, el problema reside en la confección de un molde de tales dimensiones, excepcionalmente
10. grande, para formar un cesto de cierta capacidad, molde

7 AGO.



que encarece la producción. **61536**

Mediante el cesto de la invención se reduce el tamaño de los moldes y se resuelven de manera satisfactoria los problemas señalados.

5. Esencialmente está constituido el aludido cesto por un conjunto de tres piezas acoplables entre sí, una de las cuales constituye el fondo del cesto, mientras las otras dos, iguales entre sí, y provistas de asas simétricas en los bordes que forman la boca del cesto, constituyen las paredes de dicho cesto, estando provistas todas las piezas en los bordes de yuxtaposición de elementos de engarce complementarios.

10. Para la mejor comprensión de cuanto queda descrito en la presente memoria descriptiva, se acompaña un dibujo en el que, tan solo a título de ejemplo, se representa un caso práctico de realización del objeto de la invención.

15. En dicho dibujo, la figura 1 es una vista en alzado de una de las piezas simétricas que constituyen las paredes del cesto; la figura 2 es una vista en planta del fondo del mismo; la figura 3 es una vista en perspectiva que muestra un detalle de unión entre las piezas que constituyen las paredes del cesto; la figura 4 muestra en planta la unión entre una de las piezas laterales y el fondo; y la figura 5 representa el cesto montado y en posición de uso.

20. El cesto compuesto descrito está constituido en el aludido dibujo por dos piezas -1- iguales entre sí, que

• 61536 7 AG



- constituyen las paredes laterales, las cuales presentan en los correspondientes bordes que forman la boca del mismo, sendas asas -2-, asimismo iguales y simetricas, estando constituido el fondo por una tercera pieza -3- de contorno adecuado, yendo provistas las piezas -1- en sus bordes de yuxtaposición entre sí de unos taladros -4- y salientes -5- con cabeza de mayor anchura que aquéllos, destinados a alojarse a presion en dichos taladros -4-, situados en forma alternada y correspondiente los de cada borde. Asimismo las piezas -1- presentan en su borde destinado a la retencion del fondo del cesto -3- una serie de salientes -6- con las correspondientes cabezas, destinados éstos a alojarse a presion en los ojales -7- practicados en el borde del fondo -3-.
5. El conjunto queda asi perfectamente encajado constituyendo el cesto completo, de gran resistencia y ligereza, con posibilidad de desmontaje fácil, y siendo necesarios tan solo dos moldes distintos: uno para las dos piezas -1- que constituyen las paredes (y que son identicas), y otro para el fondo -3-, ya que las asas -2- se moldean con la propia pieza -1- correspondiente. Se evita de este modo el uso de moldes de dimensiones y formas complicadas que encarescian la produccion.
10. Serán independientes del objeto de la invencion, los materiales empleados en la construccion de los distintos elementos que integran el cesto, formas y dimensiones de los mismos y cuantos detalles accesorios puedan presentarse, siempre y cuando no afecten a su esencialidad.
- 15.
- 20.
- 25.

• 61536 • 7 AGO



N O T A

Se reivindica como objeto del presente modelo de utilidad:

5. 1. Cesto compuesto, que consiste esencialmente en un conjunto de tres piezas acopladas entre sí, una de las cuales constituye el fondo del cesto, mientras las otras dos forman las paredes del mismo, quedando unidas las indicadas piezas a través de elementos complementarios de engarce previstos en los bordes yuxtapuestos de todas ellas.
10. 2. Cesto compuesto, según la reivindicación anterior, que se caracteriza por el hecho de que las dos piezas que constituyen las paredes del cesto son iguales entre sí y se disponen montadas contrapuestas una respecto a la otra en forma complementaria, quedando dotadas cada una de dichas piezas, sobre el borde que ha de constituir la boca del cesto, de sendas asas asimismo iguales y simétricas.
- 15.

3. Cesto compuesto.

La presente memoria consta de cuatro hojas foliadas, escritas a máquina por una sola cara.

Barcelona, a 17 de Agosto de 1957.

FÁBRICA DE ARTÍCULOS DE
MATERIAL AISLANTE, S.A.

p.a.

I. PONTI
P. P.



Fig. 1

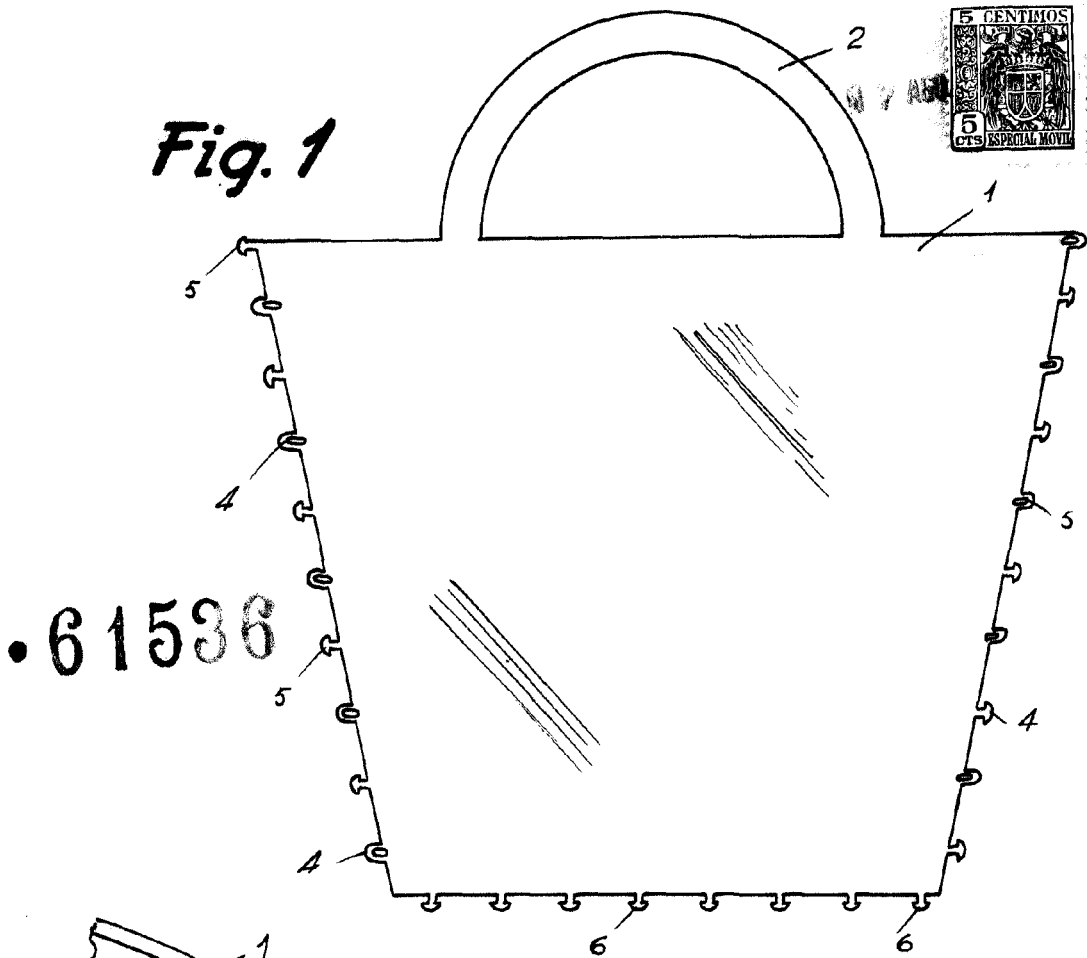

Fig. 2

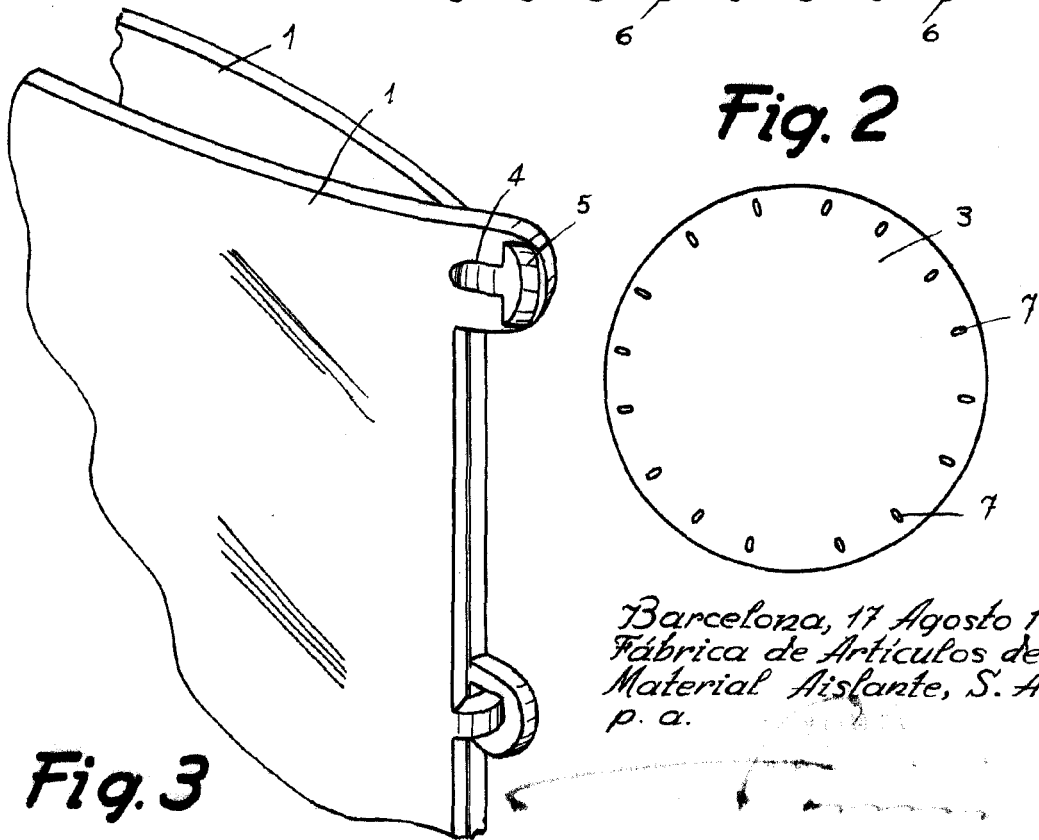

Fig. 3

Barcelona, 17 Agosto 1957
Fábrica de Artículos de
Material Aislante, S.A.
p. a.



17 AGO

Fig. 4

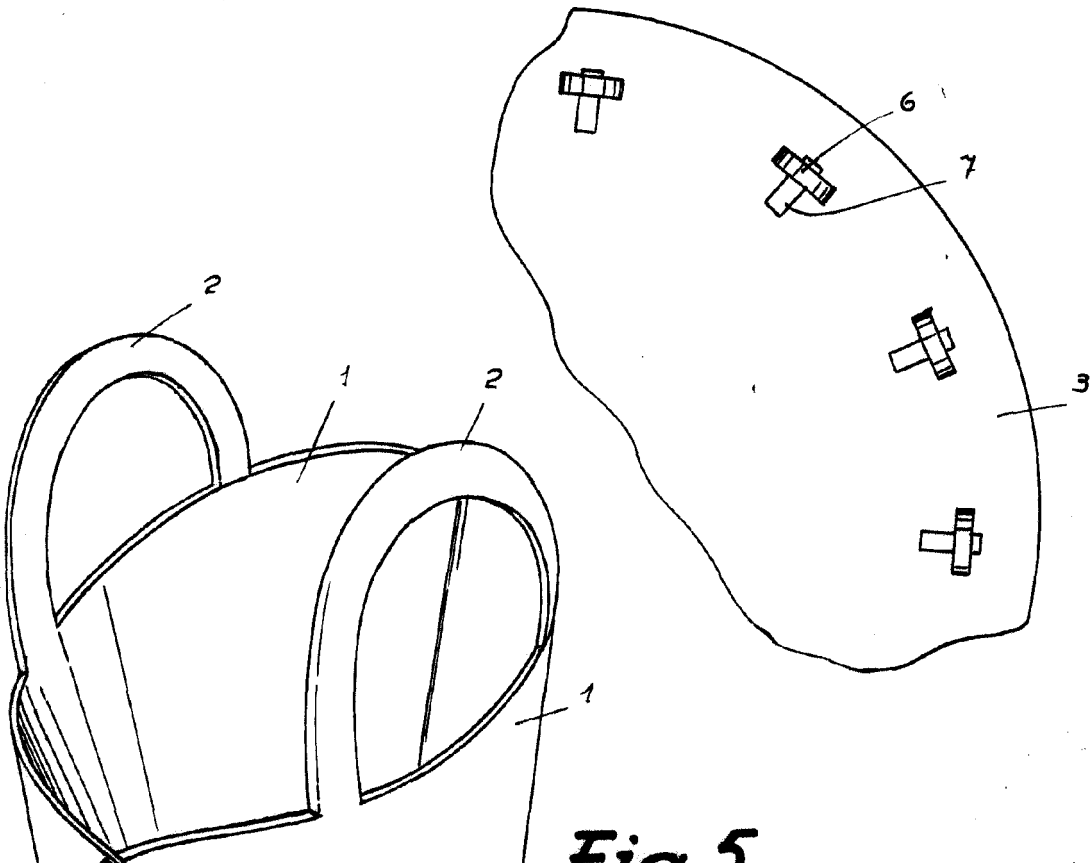

Fig. 5

• 61536

*Barcelona, 17 Agosto 1957
Fábrica de Artículos de
Material Aislante, S. A.
p. a.*

L. PONS