



4499  
.61529

MODELO DE UTILIDAD

por VEINTE años

cuyo privilegio se solicita para todo el territorio nacional y sus colonias a favor de:

DIFUSORA TERAPEUTICA S.A.

entidad española con residencia en Barcelona, calle Mallorca, númº 288, por:

"ENVASE MEJORADO, PARA PASTAS"

=====



MEMORIA DESCRIPTIVA 61529

5. Este Modelo de Utilidad se refiere, conforme indica su enunciado, a un envase mejorado especialmente ideado para contener pastas y líquidos pastosos, y con el que gracias a sus especiales características y organización se facilita la extracción del contenido con solo girar la base del recipiente, lo que hoy día no es posible lograr con el empleo de los envases conocidos, en los que para extraer las pastas y cremas que contengan es necesario utilizar una espátula o similar.

10. Este envase se caracteriza principalmente en quedar formado por un recipiente tubular cerrado parcialmente por una de sus bases mediante una tapa separable o no, y dotada de uno o varios orificios por lo que es expulsada la pasta o crema, para la cual la otra base se instala desplazable en sentido axial mediante un husillo o tornillo gobernable desde fuera del envase.

15. Otra característica del mismo envase es que el tornillo que produce los desplazamientos en la base móvil se fija axialmente, mediante un tope o arandela situada en el vástago y muy próxima a la cabeza, quedando interpuesta entre esta y el tope, una pieza que se fija sólidamente al cuerpo del recipiente, con lo que el tornillo tiene libertad total de giro pero no de desplazamientos axiales.

20. Otra característica del mismo envase es que la base desplazable, va enroscada al tornillo o husillo, dotán-

25.



30. dose de una guía que le impida movimientos giratorios pero sin impedir el desplazamiento axial, con lo que al girar el tornillo esta base o fondo móvil se des- plaza en el interior del recipiente.

35. Es por último característica del mismo objeto que la base superior del envase que está dotada del o de los orificios para salida de la pasta, se cubre con una tapa para conservar cerrado el envase, cuando no se utiliza, en perfectas condiciones.

40. Para facilitar la mejor comprensión de cuanto se ha indicado, se describen seguidamente las figuras de la adjunta hoja de dibujos en los que se han grafiado diversas vistas de un caso de posible realización que debe ser considerado como ejemplo ilustrativo sin carácter limitativo.

45. En dicha hoja la figura primera representa una vista en despiece y en perspectiva de todas las piezas que forman el envase, y la segunda es una vista en perspectiva del mismo envase.

50. En estas figuras se ha señalado por (1) la corona inferior de accionamiento que va grafiada por la superficie exterior en la que presenta la fecha indicadora (3), realizándose esta corona hueca por (4) para ser instalada en el conjunto. En el fondo de esta corona va pegada la cabeza (5) del tornillo o husillo (6) con lo que al girar aquella gira también éste, instalándose sobre este husillo (6) y embutida en (4), el plato (7) que es fijado por la pieza tope (8) que va enroscada y fijada por (9), con lo que el tornillo (6)

55.



60. puede girar libremente con relación al plato (7). Este mismo plato lleva practicada la ramura (10) en la que se enchufa y fija el borde inferior (11) del tubo (12) formándose así un conjunto sólido entre ambos y por ello la corona (1) y el husillo (6) pueden girar libremente dentro del tubo (12). Por la boca (13) se enchufa la pieza cilíndrica (14) con su ramura lateral (15) coincidente con el nervio (16) hasta que su orificio central (17) se enrosque en el husillo (6)
65. con lo que al girar éste, la pieza (14) que va ajustada dentro del (12) se desplaza hacia arriba o hacia abajo según el sentido en que se gire la corona (1), puesto que el nervio (16) le impide girar, lográndose así que esta pieza, que constituye el fondo del envase, pueda ocupar cualquier posición dentro de (12) lo que permite la expulsión de la pasta que pueda contener. Dicho tubo (12) se cubre por su base superior con la tapa (18) que está cerrada por el casquete (19) dotado de los orificios (20), constituyendo éstos el lugar de salida o evacuación del contenido. Por último el envase así constituido se cierra mediante la pieza (21) que va grafilada exteriormente como la corona (1).
- 70.
- 75.

80. Fácilmente se comprenderá que gracias a esta especial organización se logra la descarga o vaciado del envase con solo girar la corona (1) saliendo por los orificios (20) la pasta o crema en la cantidad deseada, pudiendo controlarse el contenido que resta por vaciar mediante la graduación (23) labrada en el borde inferior de (12) sobre la que discurre la flecha indicadora, (3).

85. Describas suficientemente las características fun-



damentales del objeto a que se contrae este Modelo de Utilidad, se hace constar que en el mismo se podrán introducir todas aquellas modificaciones que la experiencia y la práctica pudieran aconsejar siempre que con ellas no se cambie alter o modifique su idea fundamental que es la que se resume y concreta en la siguiente

N O T A

95. 1ª. - Envase mejorado para pastas que se caracteriza en quedar formado por una pieza tubular en cuyo interior va instalada una pieza ajustada con posibilidad de desplazarse axialmente quedando enroscada esta pieza sobre un husillo que atravesando la base inferior del tubo termina en una corona exterior por la que se puede hacer girar libremente, todo ello de tal suerte realizado que la pieza interior ajustada puede desplazarse en sentido axial pero no giratorio, y el tornillo puede girar pero no desplazarse axialmente.

105. 2ª. - Envase mejorado para pastas según la nota anterior que se caracteriza también en que el tornillo después de atravesar la base, se dota de un tope o arandela que le impide salirse pero le permite girar libremente, mientras que a la pieza interior se le practica una entalla en su periferia que se corresponde y acopla en un nervio longitudinal que presenta el tubo por su interior.

110. 3ª. - Envase mejorado para pastas según las notas



115.

anteriores que se caracteriza también en que la base superior del tubo se cierra con una forma de casquete que presenta unos orificios pasantes y el conjunto se cubre y cierra con una tapa de quita y pon.

4ª. - "ENVASE MEJORADO PARA PASTAS".

120.

Todo ello tal y como queda descrito y reivindicado en la presente memoria que consta de seis hojas foliadas y mecanografiadas por una sola de sus caras y una hoja de dibujos que la ilustra.

BARCELONA, 4 AGO. 1957

P. A.

Fig. 1

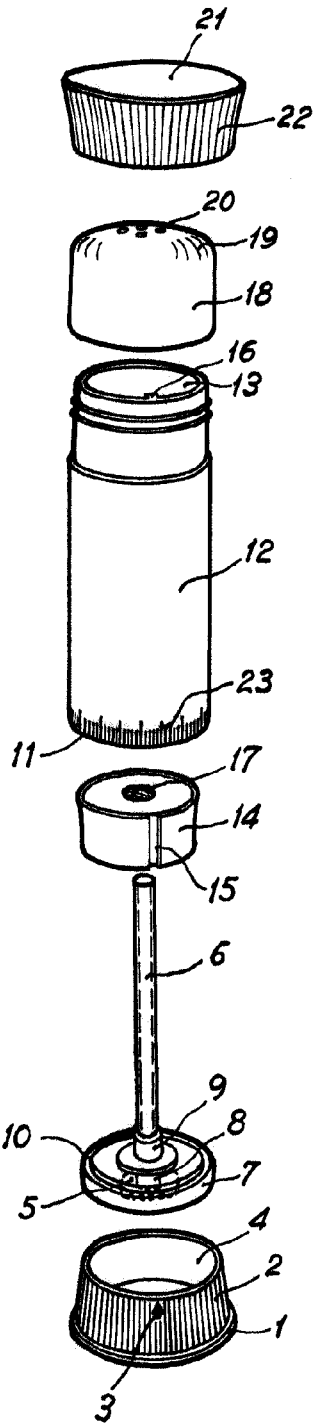
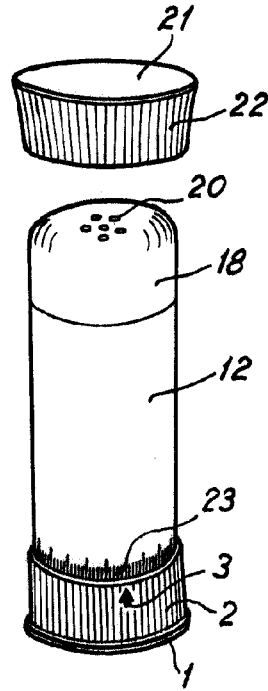

Fig. 2



• 61529

BARCELONA, 44 AGO. 1957

P. A.

Escala variable

