



2

• 61489

M O D E L O  
D E  
U T I L I D A D

para " UNA GRAPA PERFECCIONADA PARA TUBOS ", a favor de Don José GARRIGA GOMÁ, residente en TARRAGA (Lérida), Avenida Cataluña, núm. 110. -

= . =

MEMORIA DESCRIPTIVA

El presente modelo de utilidad se refiere a una grapa perfeccionada para tubos.

La mencionada grapa está prevista para disponer el tubo paralelo y separado de la pared, sin que por ello deje de quedar afianzado a presión por dicha grapa.

5.

Para este fin comprende la grapa una escuadra de hincado y al propio tiempo soporte frontal que actúa como respaldo del tubo, mientras que este tubo es abarcado por el lado exterior por una media abrazadera que se vincula al respaldo, por encaje y por presión merced a unas uñas en su zona superior y

10.

• 61489 21



a tornillo en la zona inferior.

Con el fin de facilitar la explicación se acompaña a la presente memoria una lámina de dibujos en la que se ha representado un caso de realización que se cita a título de ejemplo.

En el dibujo:

La figura 1, muestra en detalle la vista perspectiva de los elementos que componen la grapa, y

La figura 2, indica en alzado la vista lateral de la posición del tubo colocado en un paramento.

Consiste esencialmente en dos piezas -1- y -2- de las que la primera es una escuadra, con cola partida para entrar en el paramento -3- formando un frente soporte -4- con la parte a escuadra que lleva un orificio roscado -5- para un tornillo.

Como abrazadera se encuentra la pieza -2- que abarca al tubo -6- y con las uñas -7- se encaja en el borde rebajado -8- de la pieza soporte -4-, fijándose con el tornillo -9-, quedando así el tubo tal como se indica en la figura 2, separado del paramento.

Dentro de su esencialidad, puede el modelo llevarse a la práctica en otras formas que difieran en detalle de la indicado a título de ejemplo para la descripción a las cuales alcanzarán igualmente las protecciones que se recaban. Podrá pues, construirse en cualquier forma y tamaño, con los materiales mas adecuados por quedar todo ello comprendido en el espíritu de las reivindicaciones.



61489

NOTA

Descrito el objeto y utilidad de la invención, lo que se declara como no divulgado ni practicado en España, comprende las siguientes reivindicaciones:

5 1ª. - Una grapa perfeccionada para tubos, caracterizada esencialmente por el hecho de estar constituida por dos piezas, una de ellas formando escuadra de la que uno de sus brazos penetra en el paramento y el otro queda frontal al mismo constituyendo el soporte de apoyo posterior del tubo, mientras que la otra parte es una semi-abrazadera, que abarca al tubo y se fija a la pieza a escuadra mencionada.

10. 2ª. - Una grapa según la anterior reivindicación en la que, la fijación de la semiabrazadera sobre la placa soporte de la escuadra, es mediante unas uñas dispuestas en el arco superior de la abrazadera en relación con adecuada muesca en el borde del soporte, ajustándose abrazadera y soporte mediante un tornillo de presión dispuesto en la parte inferior de la abrazadera y de la placa soporte.

3ª. - Una grapa perfeccionada para tubos.

20. Según se describe y reivindica en la presente memoria descriptiva, que consta de tres hojas, foliadas y escritas á máquina por una sola cara, acompañadas de una lámina de dibujos.

Madrid, a 21 de Agosto de 1957.

JOSE GARRIGA GOMÁ.

P. a.

JAIME ISERN  
P. P.

214



Fig. 1

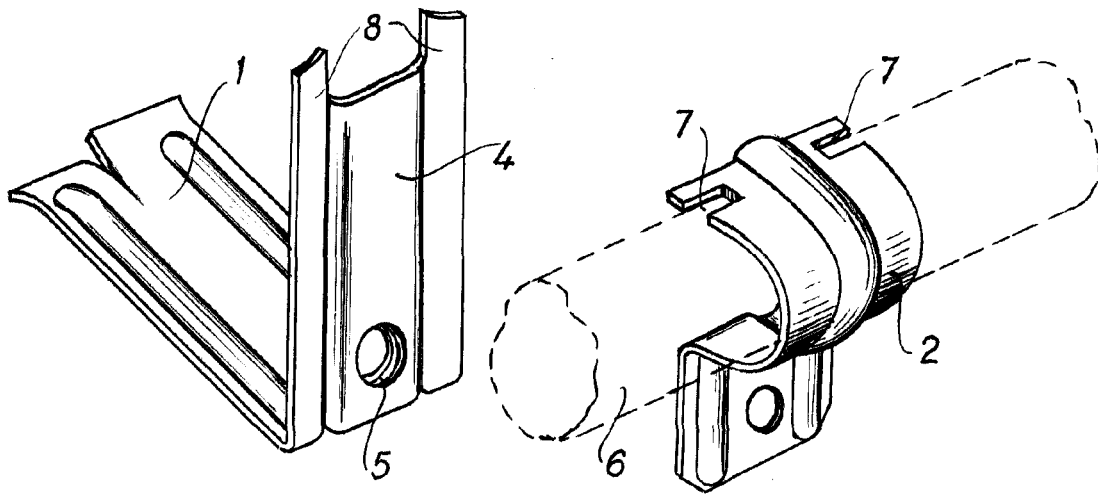
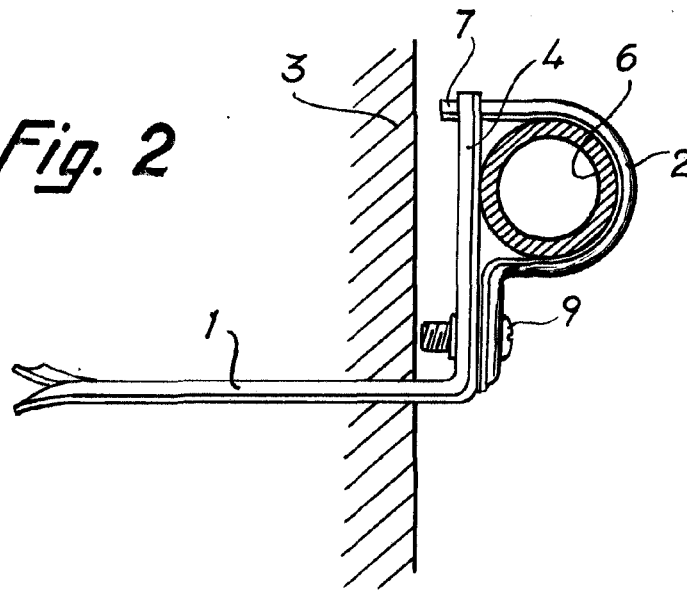

Fig. 2



Madrid, 31 AGO 1957  
pp. Jaime L. Fern  
*[Signature]*