

61478

• 61478

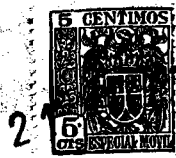

MEMORIA DESCRIPTIVA

que se acompaña a la solicitud de

UN MODELO DE UTILIDAD

a favor de Dn. José VERDES Rodríguez, de nacionalidad española, residente en MALAGA, Prolongación de Conde Ureña, letra D.

por:

"ASIDERO PERFECCIONADO APLICABLE A MOTOCICLETAS"

=====

Se refiere la presente Memoria a un asidero perfeccionado aplicable a motocicletas que, situado tras el primer asiento puede ser ocultado tras el mismo al no transportar viajero en el segundo, evitando así al conductor los golpes constantes que pudiera recibir contra



él a consecuencia de los saltos que sufre el vehículo al transitar por carreteras en condiciones deficientes.

10 La sencillez de su montaje, la facilidad de adaptación y el reducido costo lo harán fácilmente asequible y apto para utilizar en cualquier tipo de motocicletas, pudiéndose deducir en su descripción otras mejoras para los usuarios.

15 A continuación se hará una descripción completa, del aludido asidero, con referencia a los planos que se acompañan, en los cuales se representa a simple título de ejemplo no limitativo, una forma preferente de realización, susceptible de todas aquellas modificaciones de detalle que no alteren fundamentalmente sus características esenciales.

20 Según el ejemplo de ejecución representado, el asidero preconizado está constituido por un bastidor (1), de varilla metálica, abierto por su base y cuyos laterales (2) se elevan rectos, acodándose en su parte superior para formar, en su unión con el lado superior, ángulos salientes.

25 Los laterales (2) están introducidos en unos tubos-guías (5) y sus movimientos de ascenso y descenso quedan limitados por la acción de tope ejercida respectivamente por la parte superior acodada y unas tuercas (4) acopladas a los terminales roscados (3) de los referidos laterales.

30 Cada tubo-guía (5) lleva unida a su base una pletina (6) con orificio (7) susceptible de acoplarse a la parte apropiada del vehículo, comportando además este tubo otro orificio (11) donde, al ser elevado el bastidor (1),

35



encaja el elemento esférico (10) que, en unión del resorte (9) estan alojados en el cuerpo del lateral (2), logrando, así por la acción conjunta de ambos la inmovilización del mismo.

En los planos que se acompañan:

40

La única figura representada, muestra una perspectiva del bastidor, que permite ver la adaptación sobre el mismo de los elementos descritos.

45

La forma, dimensiones y materiales podrán ser variables y en general cuanto sea accesorio y secundario, siempre que no altere, cambie o modifique la esencialidad del objeto que se describe.

Los términos en que queda redactada esta Memoria son ciertos y fiel reflejo del objeto descrito, debiéndose tomar con caracter amplio y nunca en forma limitativa.

N O T A

50

El MODELO DE UTILIDAD que se solicita, recaerá sobre las particularidades características de las siguientes reivindicaciones:

55

1^a.- Asidero perfeccionado aplicable a motocicletas, caracterizado por un bastidor de varilla metálica, abierto en su base y con laterales que se elevan rectos, pudiendo si se desea, acodarse en su parte superior y formar, con el lado superior, ángulos salientes.

2^a.- Asidero perfeccionado aplicable a motocicletas, que según la reivindicación primera, está caracterizado por -



60 unos tubos-guías por donde discurren los laterales del basti-
 dor, hallándose limitados sus movimientos de ascenso y descen-
 so, bien por la parte superior acodada a los mismos, o bien
 por cualquier otro tope o muesca adecuados y unas tuercas -
 acopladas a los extremos inferiores libres de estos latera-
 65 les.

3^a.- Asidero perfeccionado aplicable a motocicletas,
 caracterizado de conformidad con las anteriores reivindicacio-
 nes, porque los tubos-guías llevan practicados unos orificios
 en los que, al elevarse el bastidor, encajan unos elementos -
 70 esféricos presionados por resortes los cuales están alojados
 en el cuerpo de los laterales, lograndose así la inmoviliza-
 ción del bastidor a la altura deseada.

4^a.- Asidero perfeccionado aplicable a motocicletas
 caracterizado, según la reivindicación tercera, porque los tu-
 75 bos-guías llevan sendas pletinas con orificios para adaptación
 al vehículo.

5^a.- "ASIDERO PERFECCIONADO APLICABLE A MOTOCICLETAS"

=====

Todo según queda expuesto en la precedente Memoria
 que consta de cuatro hojas foliadas y mecanografiadas por una
 sola cara y hoja de dibujos que a la misma se acompaña.

Madrid, 21 AGO. 1957

Jose Perdes

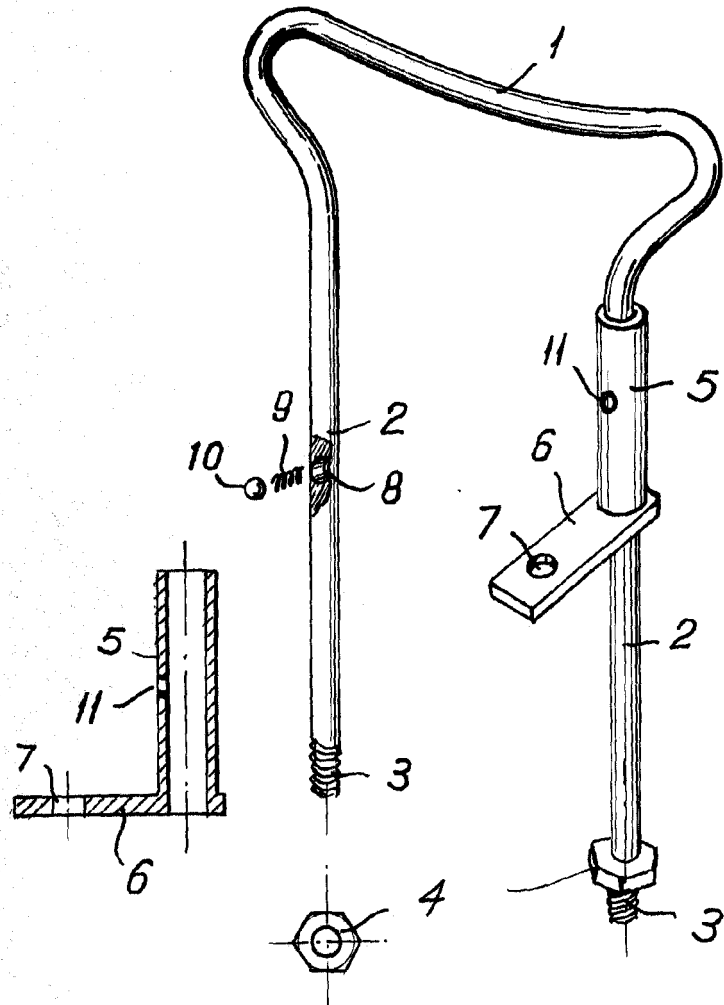

MADRID, 1957

Jose Verdes

ESCALA VARIABLE.

• 61478