



• 61470

M O D E L O
D E
U T I L I D A D

para "UNA NUEVA MALETA", a favor de Don EDUARDO MIRALTA SEIX,
domiciliado en BARCELONA, calle de Gomis, núm. 40.

= . =

MEMORIA DESCRIPTIVA

El presente modelo de utilidad se refiere a una nueva maleta.

Se ha perseguido con la realización de este modelo de maleta, una gran economía en el producto, dentro de su utilidad, una mayor eficacia en el cierre y una disminución del material propio para su fabricación.

5.

La economía del producto está relacionada con el mínimo de piezas propias para su fabricación toda vez que la maleta consta de dos piezas principales obtenidas en el mismo molde.

10.



20 A

• 61470

Cada pieza lleva su correspondiente asa, y estas asas quedan enfrentadas para ser asidas con una sola mano, cuando la maleta va cerrada. Con esta disposición nunca puede abrirse la maleta cuando es llevada por las asas, al fallar la cerradura, como ocurre actualmente con las conocidas. La maleta no se abre, pues queda sujeta por las dos asas reunidas en la mano del que la transporta.

5.

Bajo el asa va el cierre y su alojamiento está moldeado asimismo, exactamente igual en ambas mitades de la maleta.

10.

Con el fin de facilitar la explicación, se acompaña a la presente memoria, una lámina de dibujos en la que se ha representado un caso de realización que se cita a título de ejemplo.

En el dibujo:

15.

la figura muestra en vista perspectiva la maleta abierta.

Consiste en dos piezas principales 1 y 2 exactamente iguales, articuladas entre sí por las bisagras 3 y dotadas cada una en su parte frontal anterior, de la correspondiente asa 4,5 en posición tal que al cerrar la maleta quedan enfrentadas y a distancia precisa para poder ser cogidas con una sola mano.

20.

Bajo el puente de cada asa está el cierre, en el que su alojamiento 6,7 está moldeado asimismo, exactamente igual en ambas mitades de la maleta.

25.

Dentro de su esencialidad, puede el modelo, ser llevado a la práctica en otras formas que difieran en detalle de la indicada a título de ejemplo, a las cuales alcanzará igualmente la protección que se recaba. Podrá, pues, construirse en cualquier forma y tamaño, con los materiales más adecuados

30.

61470

20 AGO



3.

por quedar todo ello comprendido en el espíritu de las reivindicaciones.

= . =

N O T A

Descrito el objeto y utilidad de la invención, lo que se declara como no divulgado ni practicado en España, comprende las siguientes reivindicaciones:

5. 1. Una nueva maleta, caracterizada esencialmente por el hecho de estar constituida por dos piezas principales exactamente iguales, obtenidas en el mismo molde, articuladas entre si por juego de bisagras, presentando cada pieza en su borde frontal la respectiva asa, operativamente dispuestas para que, al estar cerrada la maleta queden las asas enfrentadas para poder ser cogidas con una sola mano.
10. 2. Una nueva maleta, según la anterior reivindicación en la que, bajo el puente de cada asa, se halla el cierre, del cual, el respectivo alojamiento se ha moldeado exactamente igual en ambas mitades de la maleta.
15. 3. Una nueva maleta.
Según se describe y reivindica en la presente memoria descriptiva, que consta de tres hojas foliadas y escritas a máquina por una de sus caras, acompañadas de una lámina de dibujos.
- 20.

Madrid, a 20 AGO. 1957

EDUARDO MIRALTA SEIX.

P. a. JAIME ISERN
P. a.

R/m.m.

61470



20

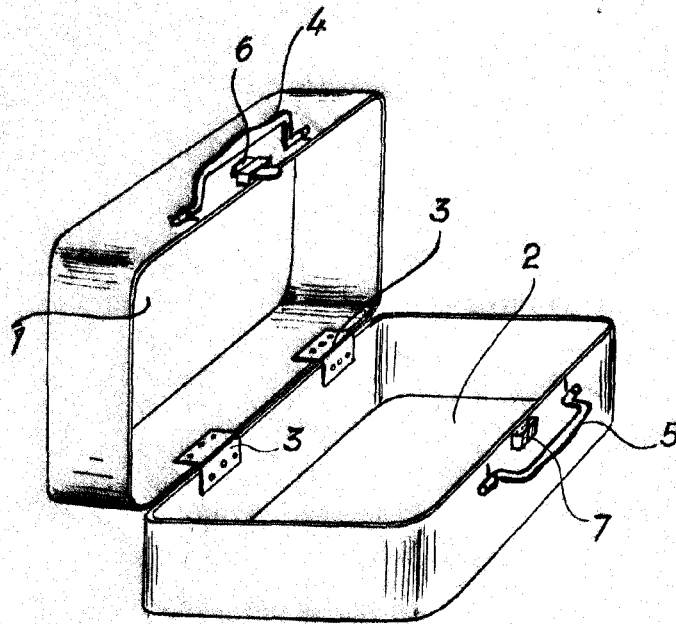

Madrid, 20 AGO 1957
pp. *Eduard Isern*
Eduard Isern