

61432

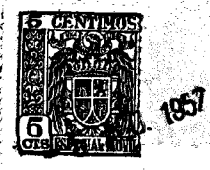

• 61432

MODELO DE UTILIDAD

por 20 años

por "UNA CIZALLA PERFECCIONADA DE CORTE ARTISTICO RIZADO",
a favor de D. Julián Jené Ortiz, de nacionalidad española,
domiciliado en Barcelona, Travesera de Dalt, 121.

=====

MEMORIA DESCRIPTIVA

La principal utilidad de la cizalla que se describe por este Modelo, consiste en lograr un corte artistico rizado, tal como es usual en los laboratorios fotograficos, por medio de una cuchilla en forma de barra de sección trapezoidal inclinada respecto la plataforma de la cizalla, teniendo la arista aguda de ataque un denticado en correspondencia con el del borde de corte de la cuchilla de la plataforma, es decir, que el brazo consta de una única pieza con su correspondiente mango sin ninguna



10 otra pieza aplicada para producir el corte rizado.

A título de ejemplo se adjuntan unos dibujos que permitirán dar una idea muy exacta de las características de esta cizalla.

15 En estos dibujos, se aprecia claramente que la cuchilla -1- vinculada al brazo móvil -2- está inclinada respecto a su trayectoria y que tanto dicha cuchilla -1- como la cuchilla fija -3- unida a ras con la platina -4-, en la que se apoyará y escuadrará la fotografía, son ambas de sección recta aplanada y presentan respectivamente
20 en sus ángulos o aristas agudas de incidencia -5- y -6- un dentado -7- y -8-, irregular, pero perfectamente encajable el de una con el de la otra; estos dentados afectarán a los respectivos cantos agudos de sus respectivas secciones rectas. En el detalle de la figura III se apre-
25 cia claramente la trayectoria -9- de la cuchilla móvil, las zonas -10- y -11- de encaje de los dientes de una y otra, coincidentes ambas con las alturas máximas de los respectivos dientes -8- y -7-.

30 Todo cuanto no afecte, altere, cambie o modifique la esencia de la cizalla aquí descrita, será variable a los efectos del actual Modelo.

N O T A .

Se reivindica como objeto de este registro por Modelo de utilidad:

35 1 - Una cizalla perfeccionada de corte artístico rizado, que se caracteriza porque su cuchilla móvil que se mueve perpendicularmente al plano de la platina de apoyo y centrado de la fotografía, presenta su sección recta inclinada respecto a esta platina y con su arista de ataque dentada en forma irregular pero perfectamente encajable con
40

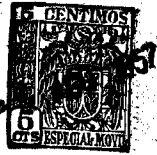

el canto agudo y más saliente de la cuchilla plana que
guarnece a aquella platina; afectando los respectivos
dentados de una y otra cuchillas a las zonas triangula-
res de incidencia de las secciones rectas de ambas cu-
45 chillas.

Sean cuales fueren las circunstancias que con-
curran en la esencialidad del Modelo de utilidad defini-
do en la anterior reivindicación, cual objeto es:

2 - "UNA CIZALLA PERFECCIONADA DE CORTE ARTISTICO RIZADO".

50 Consta la presente memoria de tres hojas folia-
das, mecanografiadas por una sola cara y del dibujo uni-
do a la misma.

Barcelona, cinco de agosto de mil novecientos
cincuenta y siete.

P.A. de D. Julián Jané Ortiz,

L. DURÁN
P. P.

61432

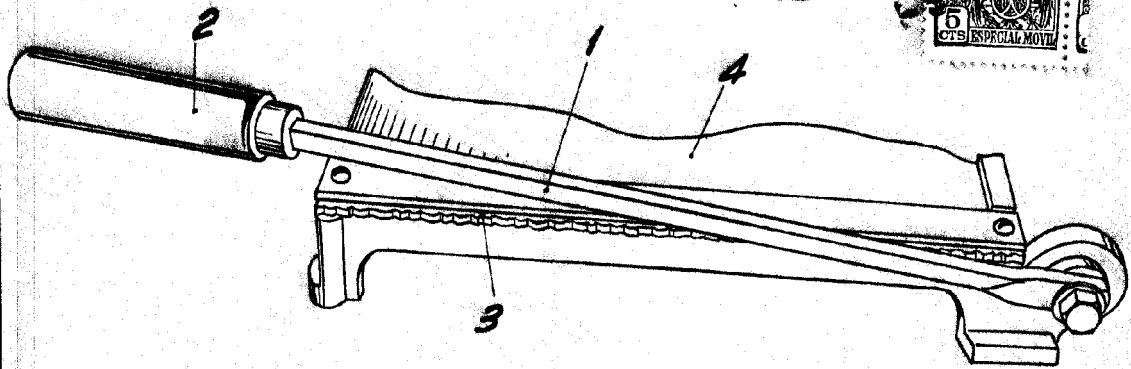

Fig. I

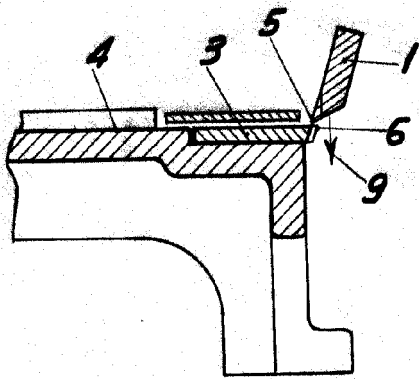

Fig. II

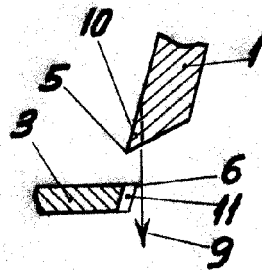

Fig. III

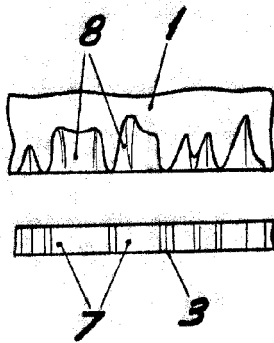

Fig. IV

BARCELONA, 5 AGOSTO DE 1957

L. DURAN
P.P.