



• 61415

PATENTE
DE
REGISTRO DE MODELO DE UTILIDAD

por "Un aparato pulverizador transportable accionado por motor de explosión" - - - - -

a favor de Don Vegter Juan HAKHOF, sin nacionalidad oficial, domiciliado en BARCELONA, calle Bigay, nº 7.

- - - - -

MEMORIA DESCRIPTIVA

La presente memoria descriptiva corresponde a una patente de registro de modelo de utilidad por un aparato pulverizador del tipo transportable a manera de mochila, que es accionado por un motor de explosión y presenta las plurales
5 ventajas que en el transcurso de la descripción quedan en evidencia.

Está caracterizado esencialmente el aparato que se registra como modelo de utilidad por el hecho de estar constituido por una armazón general, suspendible de los hombros en correspondencia con la espalda, en la cual está instalado un
10 pequeño motor de explosión accionador de un turbina impulsora de aire relacionada con una lanza de proyección, estando ins-

• 6 14 15⁷



- 2 -

talados en la parte alta de la armazón un depósito del combustible alimentador del citado motor de explosión, un recipiente contenedor del líquido destinado a la pulverización y otro contenedor de un producto, pulverulento, proyectable los
5 cuales recipientes pueden comunicarse, a través de una llave de paso y comutación, respectivamente en alternancia o conjuntamente, con la lanza proyectora del aire para que pueda incorporarse al chorro de éste lanzado uno u otro de dichos
10 productos pulverizados, o ambos a la vez estando dispuesto junto al lugar de proyección de la lanza una llave de gobierno y graduación de tal incorporación.

Como es natural a los que acaba de definirse como elementos esenciales y características del aparato podrá adicionarse
15 cuantos otros elementos secundarios se consideren adecuados para establecer las uniones, las comunicaciones, la suspensión u otros detalles de montaje que no produzcan alteración sensible de la constitución esencial, por lo cual ha de ser considerado tan solo como dado a título de ejemplo para facilitar la
20 comprensión de lo que se describe y dejar perfectamente determinado la estructuración general del modelo, el caso de ejecución del mismo que, haciendo referencia a su representación en el dibujo adjunto, es a continuación descrito.

En la figura 1 del dibujo está representado el aparato dado como ejemplo en perspectiva, en la figura 2 está representado en vista lateral.
25

Como queda perfectamente de manifiesto en el dibujo el aparato que se describe está constituido por una armazón 1, suspendible de los hombros y apoyada en la espalda con interpo-

• 6 14 15



- 3 -

sición de una colchoneta no representada, en la cual se hallan
acoplados un recipiente superior que tiene una porción 2
destinada a contener el combustible alimentador del motor
del aparato, separada por un tabique interno de otra porción
5 3 destinada a contener el líquido insecticida o que destinado
a otra finalidad ha de ser pulverizado, formando cuerpo tal
recipiente superior, en tal forma compartimentado, con otro
4 de forma especial que parcialmente lo envuelve y está des-
tinado a contener un polvo igualmente proyectable por el apa-
10 rato.

En 5 se halla situada una turbina productorande una co-
rriente de aire acoplada al motor de explosión 6, la cual co-
munica por medio de los tubos 7, 7 con los recipientes 3 y 4
para coadyuvar a la salida de su contenido el cual va a
15 pasar gradualmente a la lanza 8 de proyección directa del ai-
re de la turbina, pasando por el conducto 9 que arranca del
distribuidor 10 situado a la salida de los recipientes 3 y 4
y termina en una llave 11 que, situada al alcance de la mano
del operador, permite que este gradue a voluntad la cantidad
20 de insecticida o producto análogo que sea incorporada al cho-
rro de aire proyectado procedente del depósito 3, del 4 o de
ambos a la vez.

Como queda perfectamente de manifiesto, el aparato pul-
verizador además de ser poco voluminoso y fácilmente transpor-
25 table suspendido de los hombros permite efectuar de un modo
perfecto la pulverización del líquido incorporado al chorro
de aire proyectado por la manga, así como la dividida incorpo-
ración al mismo del polvo activo, por separado o conjuntamente

314 15⁷ AG



mediante dispositivos de mando sumamente sencillos.

Podrán ser variables sin que se altere la esencialidad del modelo las formas y las dimensiones generales del pulverizador o particulares de las partes constituyentes del mismo en cada caso especial de ejecución del modelo. También podrán variar los metales, aleaciones y otros materiales que puedan utilizarse en la construcción del pulverizador, los tipos de turbina y de motor de explosión, que será generalmente de dos tiempos, empleados, las maneras de empalmar y de relacionar unas piezas con otras, las colchonetas, correas de suspensión, llaves de paso, distribuidores y otros accesorios de que puedan dotarse los aparatos fabricados y cuantas otras circunstancias puedan concurrir en la producción o en la utilización de los mismos siempre que por ser de carácter secundario accidental o accesorio respecto a la esencialidad del modelo no determine sensible alteración de la misma.

N O T A

Por la patente de registro de modelo de utilidad a que se refiere la presente memoria descriptiva se REIVINDICA la propiedad y la explotación exclusiva:

- 1.- Un aparato pulverizador transportable accionado por motor de explosión, esencialmente caracterizado por el hecho de estar constituido por una armazón general, suspendible de los hombros en correspondencia con la espalda, en la cual está instalado un pequeño motor de explosión accionador de una turbina impulsora de aire relacionada con una lanza de proyec-



- 5 -

oión, estando instalados en la parte alta de la armazón un depósito del combustible alimentador del citado motor de explosión, un recipiente contenedor del líquido destinado a la pulverización y otro contenedor de un producto, pulverulento
5 proyectable los cuales recipientes pueden comunicarse, a través de una llave de paso y conmutación, respectivamente en alternancia o conjuntamente, con la lanza proyector del aire para que pueda incorporarse al chorro de éste lanzado uno u otro
10 de dichos productos pulverizados, o ambos a la vez estando dispuesta junto al lugar de proyección de la lanza una llave de gobierno y graduación de tal incorporación.

2.- "Un aparato pulverizador transportable accionado por motor de explosión".

Consta la presente memoria de cinco hojas foliadas, escritas por una sola cara.

Barcelona, 7 de agosto de 1957.

P. p. de Don Vegter Juan HAKHOF,

FIG. 1

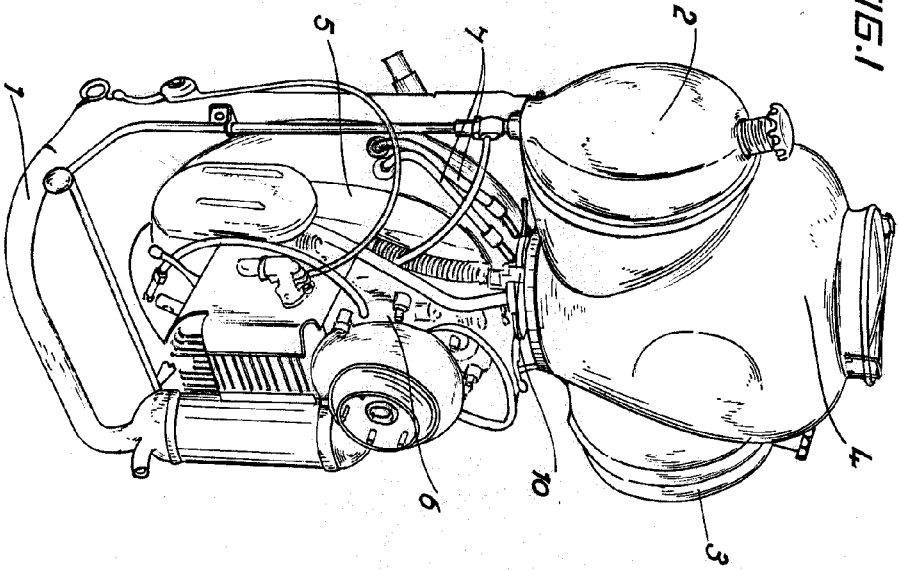
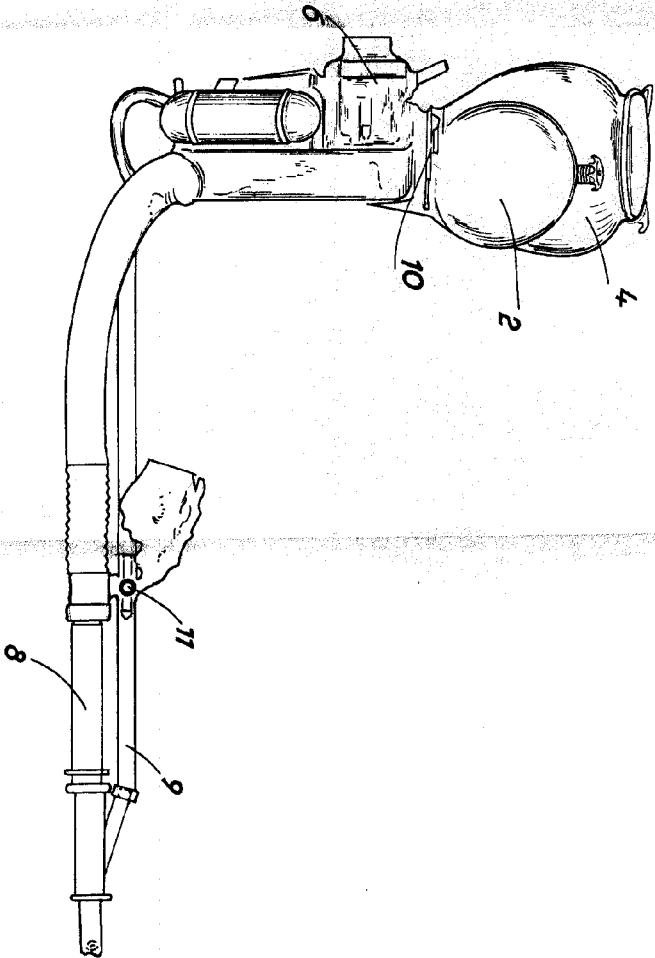

FIG. 2



ESCALA VERTICAL
Barridos 1/20

61415

