

61362

14 AGO 1951



• 61362

MEMORIA DESCRIPTIVA.

MODELO DE UTILIDAD.

PAIS : ESPAÑA.

DURACION : 20 AÑOS.

OBJETO : "RACORD O CODO DE UNION PARA LA
"FORMACION DE ESTANTERIAS DIVERSAS" =

=====

A nombre de : DON JUAN ARTAMENDI ARLUCIAGA.

Residente en : EIBAR (Guipúzcoa).

Nacionalidad : ESPAÑOLA.

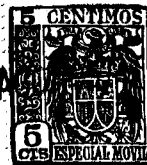

• 61362

Tiene por objeto este Modelo de Utilidad, la protección en España y Colonias, de un racord o codo de unión para formación de estanterías.

5.- Se ha formado este racord sencillamente de una placa metálica A a la que previamente se le han redondeado las aristas, arquearla en la distancia media semejando a una U (véase la fig.1) y perforadas las dos alas B con las canales rectangulares C a modo de chavetero.

10.- Tanto la forma curvada como las perforaciones mencionadas, se han estudiado de manera que a través de ellas se ajusten los diámetros de los tubos en posición horizontal uno y vertical otro, para que, al introducir la cuña D atravesando las canales presionen contra la periferia de los tubos hasta que éstos sean solidamente fijados.

15.- Ya una vez montados los tubos en los records pueden ir colocándose escalonadamente las plataformas o estanterías que son necesarias sobre los mismos.

20.- Descrita suficientemente la naturaleza del invento y el modo de llevarlo a la práctica, se hace constar que las disposiciones anteriormente indicadas son susceptibles de modificaciones de detalle sin que por ello se altere la esencia del invento.

14 AGO.



REIVINDICACIONES.

61362

1^a.-- Racord o codo de unión para formación de estanterias
25.-- diversas, caracterizado por una placa metálica con las aristas redondeadas y arqueada en la distancia media semejante a una U.

2^a.-- Racord o codo de unión para formación de estanterias
30.-- diversas, caracterizado por llevar perforadas las dos alas y practicadas unas canales para la introducción de unas cuñas de fijación.

3^a.-- Racord o codo de unión para formación de estanterias
35.-- diversas, según reivindicaciones anteriores, caracterizado por que tanto la forma curvada como las perforaciones, permiten que a través de ellas se ajusten los diámetros de los tubos en posición horizontal unos y verticalmente otros, a fin de que al introducir la cuña por las canales puedan ser fijados los tubos pudiendo ser montados diversos tubos escalonadamente formando una base para la colocación o montaje de estanterias.

4^a.-- "RACORD O CODO DE UNION PARA LA FORMACION DE ESTANTE-
40.-- RIAS DIVERSAS".

Madrid, 14 AGO. 1957

JUAN ARTAMENDI ARLUCIAGA.

P. A.

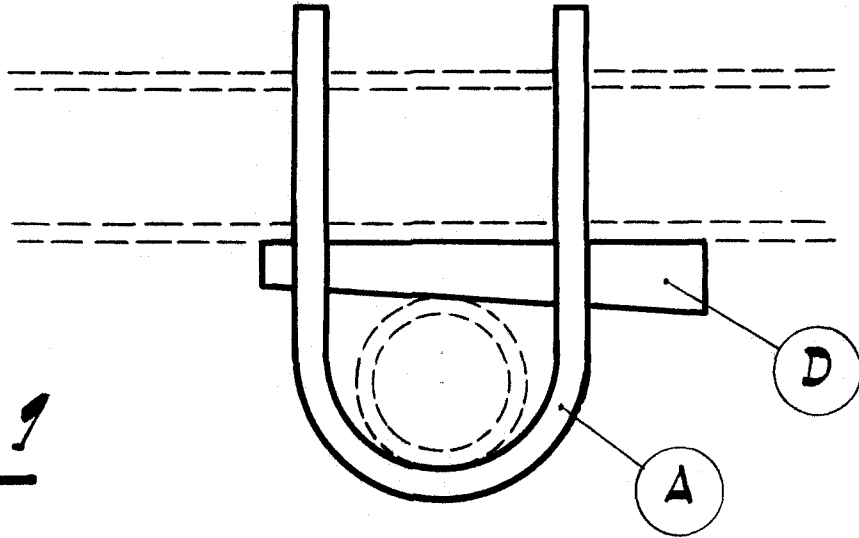

Fig. 1

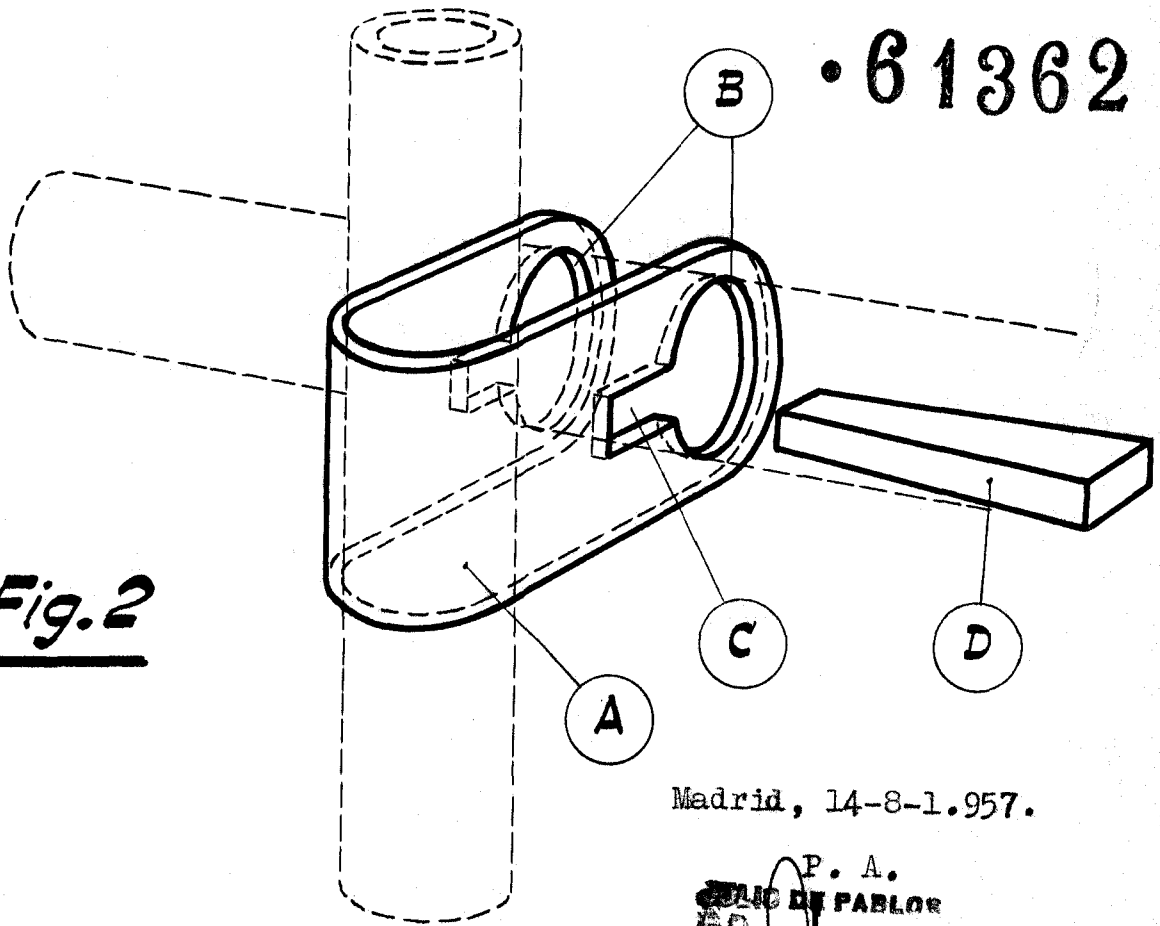

Fig. 2

• 61362

Madrid, 14-8-1.957.

P. A.
PABLO DE PABLO
ED

ESCALA VARIABLE

Handwritten note: 20/10/57