

110274

12



61339

M O D E L O
D E
U T I L I D A D

para " JUEGO DE ASIEN TO Y TAPA PARA INODOROS, PERFECCIONADO ",
a favor de Don EDUARDO MIRALTA SEIX, residente en BARCELONA,
calle de Gomis, núm. 40. -

= . =

MEMORIA DESCRIPTIVA

El presente modelo se refiere a un juego de asiento y
tapa, para inodoros, perfeccionado.

- Actualmente, se vienen fabricando juegos de asiento y
tapa para inodoros en material plástico, dentro de las normas
generales del moldeo, operando para mantener una resistencia
compatible con un mínimo de material. Ello da lugar a piezas
de poco relieve, con el reverso en hueco donde van los topes
de goma o similares para evitar el choque brusco contra el
borde del inodoro.
- 5.
10. Con el modelo que se reivindica en la presente memoria,



= 2 =



12

• 61339

- se consigue un asiento para inodoro con el relieve y comodidad que los antiguos de madera, comprendiendo para ello un contorno moldeado en resina plástica, en forma aproximadamente de media caña, con o sin nervaduras interiores de refuerzo,
5. y provista, como novedad característica de un aplique formado por una pieza plana, de igual contorno que se adapta al borde de la zona hueca, cerrando la misma a manera de tapa, consiguiéndose así dar el mismo grosor a estos asientos de inodoro, que el hasta ahora empleado en los fabricados de madera.
10. Como complemento se han previsto en la periferia interior del asiento unas oquedades, cuya misión es recibir a respectivos salientes de la tapa, a fin de que ésta no oscile lateralmente y ocasione la rotura de la bisagra.
- Con el fin de facilitar la explicación se acompaña a
- 15 la presente memoria una lámina de dibujos en la que se ha representado un caso de realización que se cita a título de ejemplo.
- En el dibujo:
- La figura 1, muestra en sección y en planta, una zona
- 20 de la pieza que forma el asiento, y
- La figura 2, indica en perspectiva y trazado convencional el conjunto de asiento y tapa, para mostrar las muescas de encaje para ajuste de ambos elementos en posición cerrada.
25. Consiste esencialmente en un asiento -1- formado por media caña -2- la cual es cerrada en su contorno inferior por un aro plano -3- sobre el cual, aquella forma puente, tal como se hace notar en la figura 1.
- En el contorno interior de la media caña del asiento,
30. existen las muescas -4- adecuadas para recibir en ellas a las

114074 = 3 = 61339



12

protuberancias -5- que lleva la tapa propiamente dicha -6-, que de esta manera al abatirse contra el asiento queda encajada y ajustada contra todo juego en sentido transversal.

5. En esta forma queda la tapa completamente asentada en la superficie del asiento aventajando con ello a la actual disposición superpuesta simplemente.

10. Dentro de su esencialidad, puede el modelo llevarse a la práctica en otras formas que difieran en detalle de la indicada á título de ejemplo en la descripción, a las cuales alcanzará igualmente la protección que se recaba. Podrá pues, construirse en cualquier forma y tamaño, con los materiales mas adecuados por quedar todo ello comprendido en el espíritu de las reivindicaciones.

= . =

NOTA

15. Describo el objeto y utilidad de la invención, lo que se declara como no divulgado ni practicado en España, comprende las siguientes reivindicaciones:

20. 1ª. - Juego de asiento y tapa para inodoros, perfeccionado, caracterizado por el hecho de que el asiento está constituido por un cerco en forma aproximada de media caña moldeado en plástico o similar, en el que como característica entra

110074

= 4 =

813392



plana ajustada al contorno del mismo y unida a él cerrando por completo la parte hueca, permitiéndole así que el relieve de la pieza moldeada sea más acentuada sin debilitar su organización, y dejando una superficie lisa sin nervaduras ni relieves que dificultan la limpieza.

5.

2ª. - Juego de asiento y tapa, según la anterior reivindicación en el que, el ajuste de la tapa en su abatimiento contra el asiento tiene lugar mediante la combinación de unas muescas que presenta al contorno interior del relieve del asiento en dependencia con unas protuberancias que en correspondencia lleva la tapa en el reverso de su borde, haciendo así un ajuste que elimina todo movimiento en sentido transversal.

10.

3ª. - Juego de asiento y tapa para inodoros, perfeccionado.

15.

Según se describe y reivindica en la presente memoria descriptiva, que consta de cuatro hojas, foliadas y escritas a máquina por una sola cara, acompañadas de una lámina de dibujos.

Madrid, a 12 de Agosto de 1957.

EDUARDO MIRALTA SEIX.

p. a.

EDUARDO MIRALTA SEIX
Eduardo Miralta Seix

Fig. 1

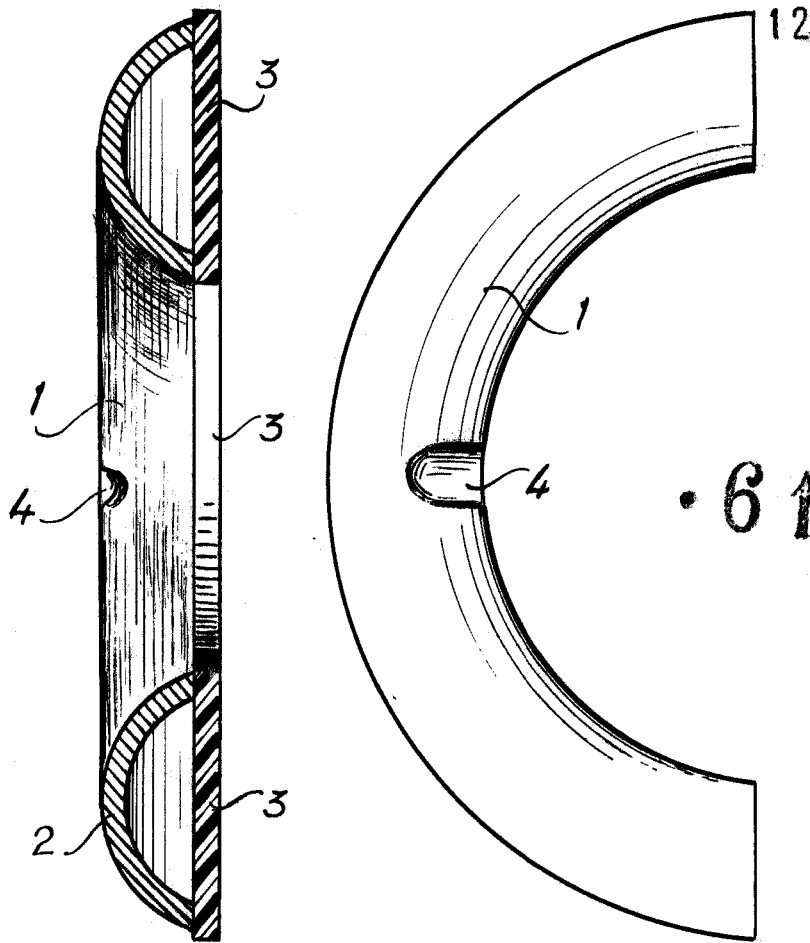

• 61339

Fig. 2

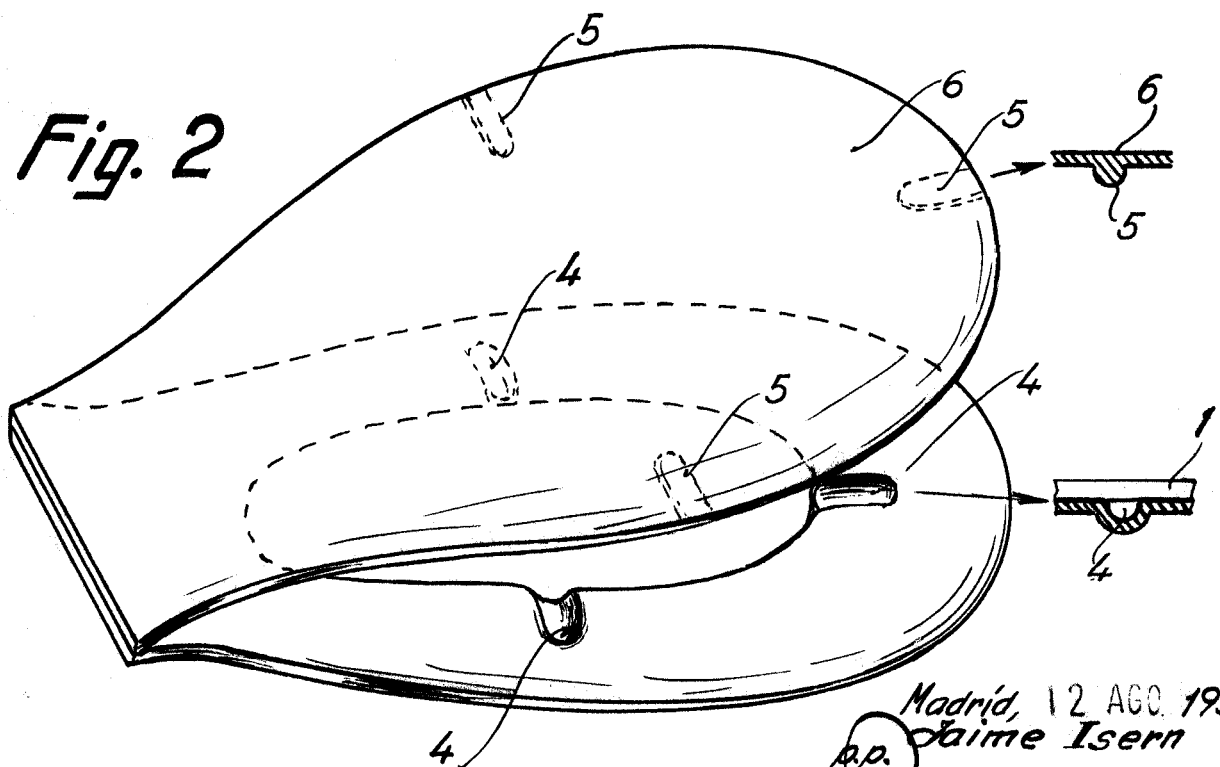

Madrid, 12 AGO. 1957

pp. Jaime Isern

(Handwritten signature)