

JE.



• 61274

MODELO DE UTILIDAD

a favor de

FUNDICION DALIA, S. A., de nacionalidad española,
domiciliada en Calle Angeles, nº 18 - BARCELONA,

por:

"Juguete moldeado representativo de un moto-carro".

=====

Descripción.

El presente registro de modelo de utilidad tiene por objeto un juguete obtenido preferentemente en un material moldeado, tal como metal fundido inyectado a presión, que representa un moto-carro o cochecito de reparto de tres ruedas, del tipo que tiene una rueda pos-



terior y dos ruedas delanteras, tales como del tipo Lambretta u otros análogos.

El objeto del presente modelo de utilidad se caracteriza esencialmente por estar formado por dos piezas acoplables entre sí, siendo una de ellas un bastidor que forma una plataforma unida al soporte de la rueda posterior y la otra pieza un cajón para mercancías, que se fija a la parte delantera de la plataforma, de tal manera que, al mismo tiempo, queda fijado, por medio de encajes convenientemente dispuestos, un eje provisto de dos ruedas que puede girar libremente en los apoyos formados entre ambas piezas.

La pieza representativa del bastidor del vehículo, constituye, como se ha dicho, una plataforma sensiblemente horizontal, que se prolonga hacia atrás formando el conjunto del grupo motor o de propulsión, presentando dicha plataforma un encaje acanalado transversal, destinado a recibir un eje provisto de dos ruedas, mientras que la otra pieza que constituye el cajón de reparto del vehículo, está provista de medios para fijarse a la plataforma antes citada, así como de unas patas laterales con sendos encajes que sujetan el eje delantero de dos ruedas entre la caja y la armazón, de modo que dichos encajes actúan de cojinetes en los cuales puede girar el eje. La citada plataforma, en un punto central conveniente, está provista de un vástago que se extiende verticalmente hacia arriba y que está provisto en su extremo superior de un manillar de dirección, solidarizado con dicho vástago.

En el plano adjunto se representa únicamente a título de ejemplo, una forma preferida de ejecución del

• 61274

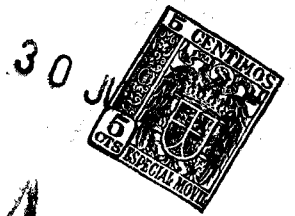

moto-carro de juguete objeto de este registro.

La figura 1, es una vista de lado del moto-carro, con la caja desacoplada.

La figura 2, es una planta del mismo, y

5 La figura 3, una vista de la parte delantera o frente.

El citado juguete se compone de una pieza que comprende una plataforma -10- que se prolonga por uno de sus lados, formando una barra -11- que termina en una horquilla de soporte para soportar una pequeña rueda -13-, que constituye la rueda trasera del vehículo. La barra -11- presenta una expansión superior central -14-, que representa la armazón tubular que sostiene el motor o grupo mecánico del vehículo, estando dicha armazón tubular rematada por un saliente que adopta la forma del sillín -15- del conductor, continuándose esta parte posterior de la pieza para formar una concavidad -16- representativa del guarda-barro trasero que cubre la rueda posterior. La citada pieza en su parte central, está provista de un vástago -17- que se eleva verticalmente, representando la barra de dirección, rematada por un manillar -18-.

La parte anterior de la plataforma -10- presenta un encaje transversal -19- de forma sensiblemente acanalada, destinado a recibir un eje -20- provisto de dos ruedas delanteras -21-. La segunda pieza que compone el juguete, lo constituye un cajón representativo de la caja de reparto de mercancías -22- que es preferentemente de forma rectangular y que tiene en su parte media, dos salientes laterales en forma de patas -23-

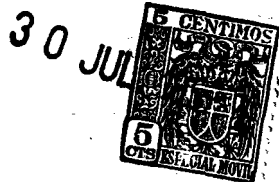

que se proyectan hacia abajo, con los encajes centrales -24-, los cuales al aplicar la caja sobre la plataforma, abrazan al eje por su parte superior, permitiendo, no obstante, que gire libremente. Los salientes -23 son también solidarios de unas aletas cóncavas -25- representativas de los guardabarros delanteros. La citada caja -22- se fija convenientemente a la plataforma por cualquier medio apropiado, con lo cual queda sujeto el eje de las ruedas y el juguete convenientemente montado.

10 La descripción que antecede, se refiere únicamente a una forma preferida de construcción del juguete objeto de este registro y se comprenderá que pueden introducirse todas aquellas variaciones de detalle o de ejecución, que no alteren las características esenciales, las cuales se resumen a continuación.

N O T A

=====

Se reivindica como objeto de este registro de modelo de utilidad:

20 1) Juguete moldeado representativo de un motorcarro, caracterizado esencialmente por estar constituido por dos piezas una de las cuales constituye un bastidor, que comprende la plataforma anterior del vehículo, la cual se prolonga por uno de sus lados, formando una barra sensiblemente horizontal terminada en una horquilla, y que sostiene un eje que lleva una rueda constitutiva de la rueda posterior del vehículo, presentando la citada barra del bastidor, una expansión superior representativa de una armazón tubular, que comprende el grupo motor



y está rematada por un saliente que adopta la forma del sillín del conductor.

2) Moto-carro de juguete según la reivindicación anterior, caracterizado porque de la parte central del bastidor se eleva un vástago o barra cilíndrica, re-
5 matada por una pieza transversal en forma de manillar, representando a la barra de dirección del vehículo.

3) Moto-carro de juguete según cualquiera de las reivindicaciones anteriores, caracterizado en que
10 la parte anterior de la plataforma está provista de dos porciones laterales que presentan unos encajes transversales, cóncavos hacia la parte superior, y dispuestos para recibir un eje transversal provisto de dos pequeñas
15 ruedas, que constituyen las ruedas anteriores del vehículo.

4) Moto-carro de juguete, según cualquiera de las reivindicaciones anteriores, caracterizado en que sobre la plataforma se aplica una caja en forma de
un cajón rectangular de baranda baja, estando dicho ca-
20 jón provisto de dos patas o salientes laterales que se proyectan hacia abajo, y presentan, a su vez, un encaje en forma de puente, que se aplica encima del eje de las
ruedas, formando así un cojinete para el citado eje y
25 quedando éste sujetado con facultad de poder girar por el acoplamiento de ambas piezas y por los mismos medios dispuestos para fijar el cajón de reparto sobre el bastidor.

5) Juguete moldeado representativo de un moto-carro.

Esta memoria

- 6 -

61274

30 JUL



consta de seis páginas escritas por una sola cara.

BARCELONA, 30 JUL. 1957

P. A.

[Handwritten signature]



FIG. 1

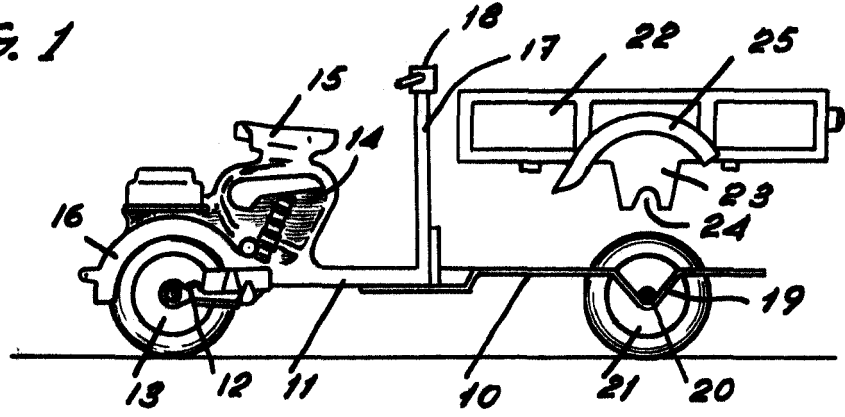

FIG. 2

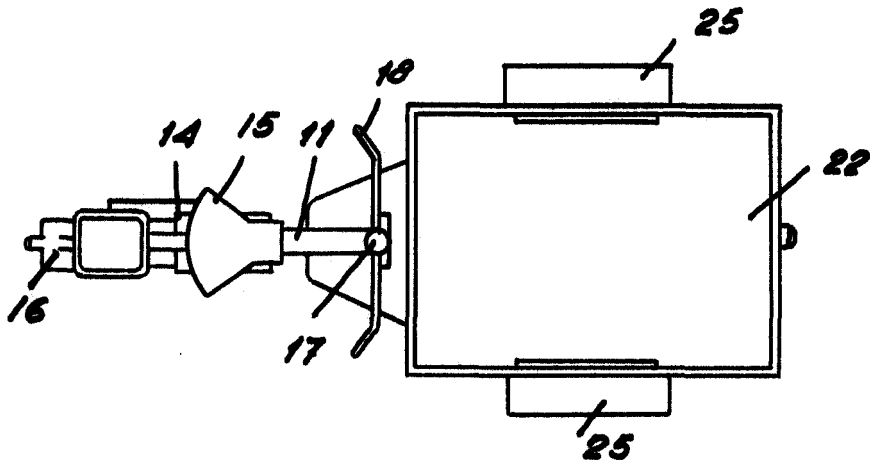
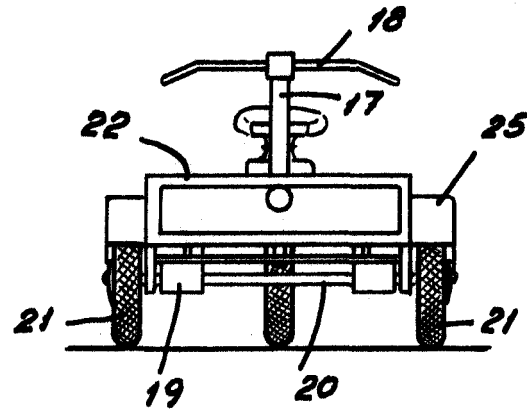

FIG. 3



61274

M. M. M. M.