

JE.

• 61250

23 JU



MODELO DE UTILIDAD

a favor de

F. y F. MARIMON, S. A., de nacionalidad española, domiciliada en Avenida Jacquard, nº 35 - T A R R A S A,

por:

"Envase plegable de cartón".

=====

D e s c r i p c i ó n .

El presente registro de modelo tiene por objeto un envase plegable de cartón, utilizable como envoltorio de diversos productos, y que se caracteriza por presentar una forma prismática triangular y estar provisto en sus extremos, de un dispositivo de tapas de cierre, que asegura el encaje y ajuste de la tapa y



su fácil apertura repetidas veces.

La forma prismática triangular aludida, ofrece la ventaja de que los envases, tanto vacíos como llenos, pueden apilarse según líneas bien definidas en espacios  
5 mucho menores que los que requieren otros envases similares.

Por otra parte, el desarrollo del envase y la forma de las tapas de cierre, resultan sumamente simplificadas, estando el cuerpo formado por cuatro porciones  
10 rectangulares sucesivas, separadas por líneas convenientes de doblado, y ofreciendo los extremos la característica de estar formados por tapas triangulares, cuyos dos lados adyacentes libres están provistos de sendas pestañas que se prolongan por el extremo correspondiente al  
15 vértice, formando unas patillas que, al doblar la tapa, se yuxtaponen una contra otra y se introducen en unas ranuras o cortes de magnitud conveniente, practicados en los extremos de la arista o dobléz opuesta a las tapas, sirviendo de tope para que dichas tapas queden correcta-  
20 mente en su posición cerrada, y permitiendo esta disposición abrir fácilmente el envase mediante una ligera acción digital.

En el plano adjunto se representa, únicamente como ejemplo una forma preferida de ejecución del envase  
25 objeto de este registro.

La figura 1, muestra una vista en perspectiva de un envase de cartón de acuerdo con el referido modelo.

La figura, representa el desarrollo total del envase, mostrando como se forma el dispositivo de cierre.

30 La figura 3, es un ejemplo de una de las formas

23 JUN



en que resultan apilados los envases.

La realización representada en el plano se obtiene partiendo de una lámina de cartón o de otro material conveniente, la cual se corta y dobla en forma adecuada para formar cuatro rectángulos sucesivos de los que, el rectángulo extremo -1- es algo más estrecho que los restantes, al objeto de quedar cubierto por el solapado del rectángulo del extremo opuesto -2-, el cual a su vez está provisto en sus extremos de dos porciones triangulares -3-, cuyos dos lados adyacentes libres llevan las pestañas -4- que se hallan separadas a dicha parte triangular -3- por las respectivas líneas de plegado -5-.

En el lado mayor externo del cuadrilátero o rectángulo -2- y separadas del mismo por las líneas de plegado -6-, se encuentran dos patillas -7- que forman un talón -8- estando dispuestas estas patillas para introducirse y quedar retenidas después del plegado del envase en las rendijas respectivas -9- dispuestas en alineación sobre la línea de plegado -10- existente entre el rectángulo del extremo -1- y el rectángulo adyacente, formándose con este plegado el cuerpo triangular del envase.

Asimismo, en los extremos de la línea central de plegado -12- se practican unos cortes o ranuras -13- de profundidades correspondiente al ancho de las pestañas -4- de las tapas triangulares, destinándose dichas ranuras, al alojamiento de las patillas salientes -14- que resultan yuxtapuestas al efectuar el plegado de las tapas y las cuales por propia reacción elástica, mantienen la tapa convenientemente cerrada, mientras que las cita-



das ranuras sirven de tope que la mantiene en posición correcta.

Los envases constituidos en la forma descrita aparte de su simplicidad de fabricación, ofrecen la particular ventaja de que tanto llenos como vacíos, pueden  
5 apilarse o agruparse en mayor o menor cantidad, según disposiciones, de las cuales como ejemplo, se indica una de ellas en la figura 3.

La descripción que antecede se refiere únicamente a una forma preferida de realización del envase  
10 objeto de este registro y por lo tanto, debe sobreentenderse que pueden introducirse todas aquellas variaciones de detalle o de ejecución que no alteren las características esenciales que se resumen a continuación.

15

N O T A  
=====

Se reivindica como objeto de este registro de modelo de utilidad:

1) Envase plegable de cartón caracterizado por presentar un cuerpo de forma prismática rectangular y  
20 estar provisto, en sus extremos, de un dispositivo de tapas de cierre que asegura el encaje y ajuste de las tapas triangulares, rebatibles alrededor de uno de sus lados unido a una de las caras del cuerpo y cuyos otros dos lados adyacentes libres están provistos de sendas  
30 pestañas dobladas que se prolongan por el extremo correspondiente al vértice, formando unas patillas que, al doblar las tapas, se yuxtaponen una contra otra y se introducen en cortes parciales de magnitud conveniente, practicados en los extremos de la arista central opues-

• 61250

23 JUL.



ta a las tapas, sirviendo de tope para que dichas tapas queden correctamente en posición cerrada.

5           2) Envase plegable de cartón según la reivindicación anterior, caracterizado en que el cuerpo del envase se obtiene partiendo de una porción de material laminar cortada y doblada en forma adecuada para formar cuatro rectángulos sucesivos de los cuales, al montar la caja, quedan superpuestos el primero y el último, formando el cuerpo triangular.

10           3) Envase plegable de cartón según las reivindicaciones anteriores, caracterizado en que uno de los rectángulos extremos del cuerpo, está provisto de dos patillas salientes que forman un talón lateral, las cuales después del plegado del cuerpo, se introducen en respectivas rendijas dispuestas en alineación sobre la arista existente entre los dos rectángulos adyacentes del extremo opuesto del cuerpo.

15           4) Envase plegable de cartón.  
20           Esta memoria consta de cinco páginas escritas por una sola cara.

BARCELONA, 23 JUL. 1957

P. A.

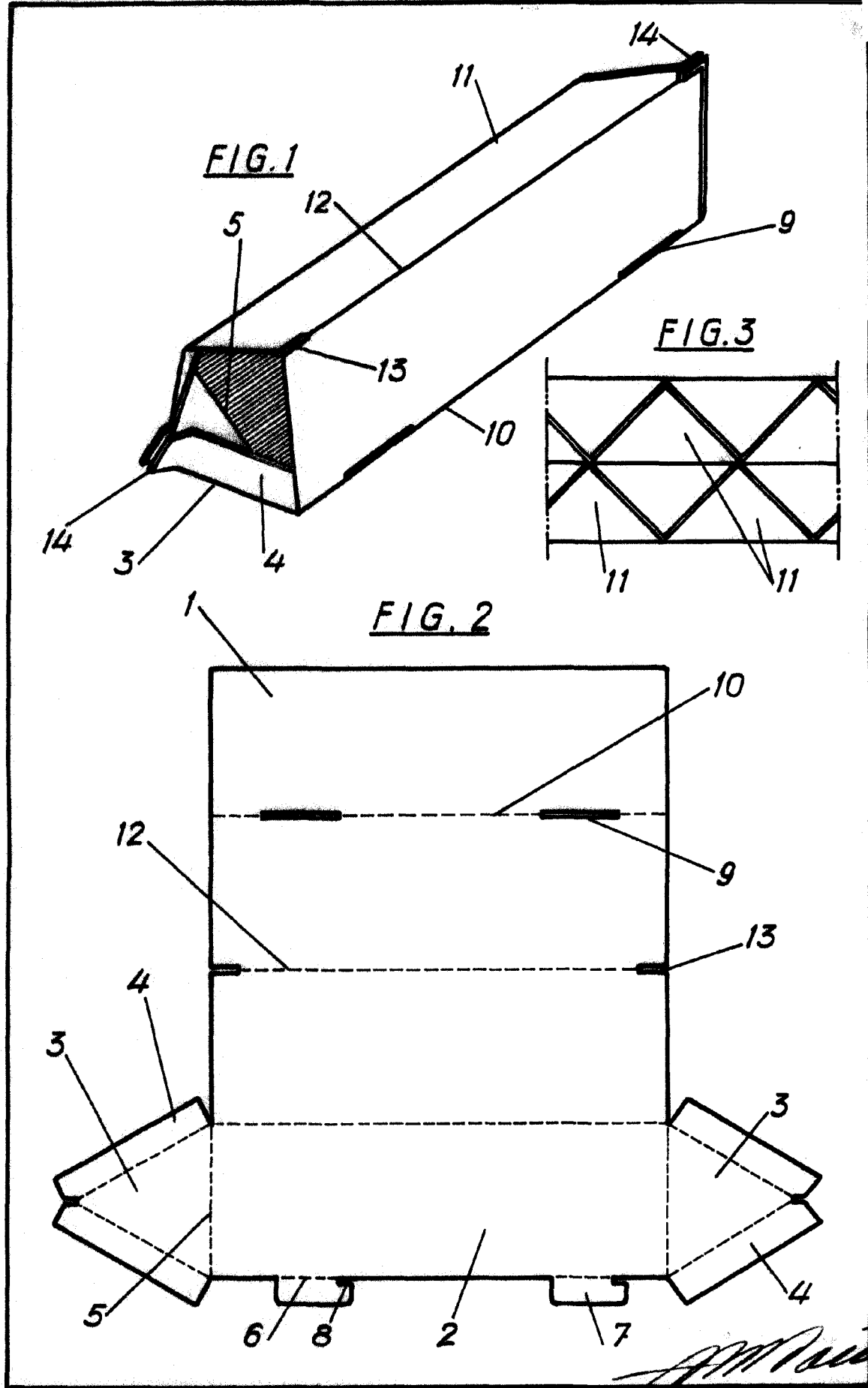

*F. y F. Marimon*