

• 61240



1957

MEMORIA DESCRIPTIVA

Correspondiente a la solicitud de registro de un Modelo de Utilidad que, por veinte años se solicita para España y sus Colonias, a favor de Don Mauricio ALDAMIZ ECHEVARRIA, domiciliado en SANTURCE (Vizcaya), calle General Mola, 8.-

p o r

“ BANDEJA PARA TRANSPORTE DE PESCA ”

El transporte de la pesca desde las neveras de los barcos pesqueros de arrastre hasta los puntos de consumo crea una serie de cambios de envase y de transbordos que dañan y merman la mercancía y alargan el tiempo de alteración del pescado.

El objeto del presente Modelo de Utilidad solicitado es el registro de una caja en forma de bandeja, construida de plástico reforzado cuyas características vienen a resolver el problema arriba apuntado, ya que la bandeja puede ser utilizada desde la propia nevera del barco hasta el lugar de ventas al por mayor en los mercados de distribución.

5

10



• 61240

En esta memoria se describe un dibujo que muestra la realización sin carácter limitativo de una bandeja de acuerdo con el invento.

15

Tres figuras completan las explicaciones.

La figura 1 presenta una perspectiva de la bandeja;

La figura 2 muestra la bandeja en planta, parte vista por arriba y parte en corte según la línea I-I de la figura 3, y

20

La figura 3 muestra la bandeja en alzado, según el corte II-II de la figura 2.

25

De la perspectiva se deduce enseguida la forma y demás detalles de la caja. En el ejemplo se trata de una pieza rectangular, de medio metro de ancho por setenta y siete centímetros de largo, con una altura de once centímetros. Está construida de plástico con un espesor adecuado al trabajo que ha de soportar, y para ello además se halla reforzada con un cuadrículado de nervios (1) de sección acanalada. La superficie de los cuadrados resultantes en el fondo del cruce de las canales se halla perforada con taladros (2) de drenaje. Las paredes laterales, por las que continúan las canales, llevan un pequeño reborde (3) superior, de refuerzo.

30

Este reborde se halla en sus cuatro esquinas suplementado con una escuadra (4) que cumple el cometido de ampliar el apoyo de unas cajas sobre otras durante el almacenamiento y los transportes; el de servir para agarrar las bandejas más fácilmente y el de darlas mayor rigidez en los ángulos.

35

En las diversas realizaciones caben las variantes de inclinación de paredes para permitir la inclinación de unas bandejas en otras cuando se trata de retornos de cajas vacías; caben asimismo el cruce de las canales del fondo en forma distinta

40



• 61240

de la rectangular y otros detalles de la técnica de fabricación con plástico o con otros materiales equivalentes en el servicio de que se trata.

N O T A

45

EN RESUMEN: El presente Modelo de Utilidad que, por veinte años se solicita para España y sus Colonias, deberá recaer sobre las siguientes reivindicaciones:

50

1ª.- BANDEJA PARA TRANSPORTE DE PESCA, caracterizada por su forma rectangular reforzada con nervios que se cruzan en el fondo y continúan por las paredes laterales; porque las superficies del fondo comprendidas entre los cruces de nervios van perforadas con taladros de drenaje, y porque las paredes laterales, que son bajas respecto a las dimensiones lineales del fondo, presentan un pequeño reborde de refuerzo en su arista superior.

55

2ª.-BANDEJA PARA TRANSPORTE DE PESCA, según el número 1, caracterizada porque en los cuatro ángulos, sobre el pequeño reborde de la arista superior y formando suplemento de este reborde, va unida solidaria a una escuadra que queda de plano y en diagonal en la región interior de la bandeja.

60

3ª.-BANDEJA PARA TRANSPORTE DE PESCA, de acuerdo con los números precedentes, caracterizada porque los nervios del fondo y paredes laterales presentan una sección acanalada con la concavidad hacia el interior de la caja

65

4ª.-Por último se reivindica como objeto sobre el que ha de recaer el presente Modelo de Utilidad que, por veinte años se solicita para España y sus Colonias.- - - - -

• 61240



" BANDEJA PARA TRANSPORTE DE PESCA "

Todo conforme queda expresado en la presente Memoria Descriptiva que, consta de cuatro hojas foliadas y escritas a máquina por una sola cara y plano que se acompaña.

Madrid, 5 de Agosto de 1.957.-

P. A.,

PEDRO FELIX MORA
E. S.

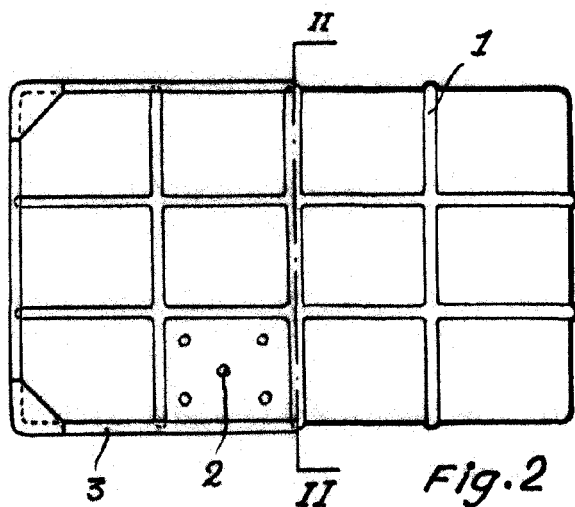

Fig. 2

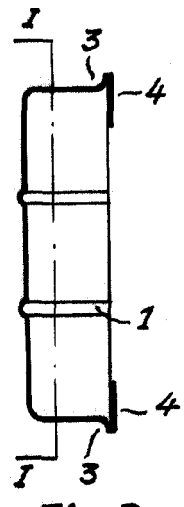

Fig. 3

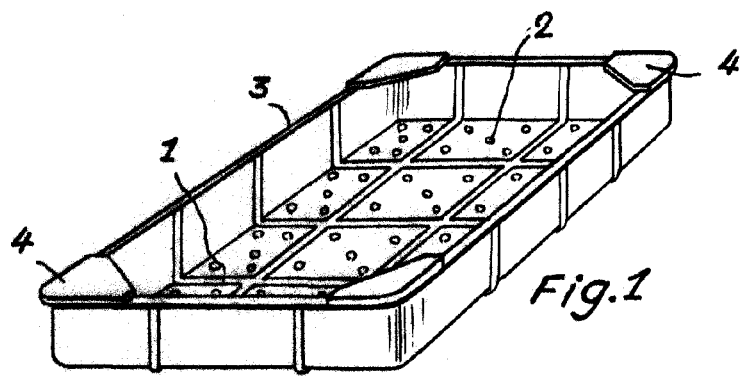

Fig. 1

• 61240

ESCALA VARIABLE
MADRID, E 5 MAR. 1957
R.A., PEDRO FELIX GARA,
P.P.