



• 61163

M O D E L O
D E
U T I L I D A D

a favor de Don PABLO BLOCH GOESTCHEL, de nacionalidad francesa, residente en Barcelona, calle Buenos Aires, 25, por " PLATO DE FONDO INTERCAMBIABLE ".

— . —

MEMORIA DESCRIPTIVA

La presente invención se refiere a un plato, bandeja o similar, de fondo intercambiable, de presentación atractiva y perfecto acabado, el cual, debido a su estructura particular, permite que su fabricación resulte en extremo favorecida y sea susceptible de admitir una gran variedad de colorido entre sus dos partes constitutivas, con lo que se logra satisfacer las combinaciones que, respecto a aquél, se deseen.

El indicado plato se caracteriza esencialmente por estar compuesto por dos piezas de material plástico, una

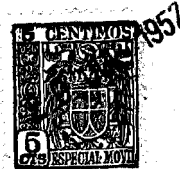

• 61163

de las cuales, de mayor consistencia y rigidez, constituye el fondo y está dotada periféricamente de un reborde o encaje en el que se acopla a presión y asienta el hueco central y borde correspondiente de la segunda de las piezas de que forma el alero del plato.

5.

Para la mejor comprensión de cuanto se indica en la presente memoria descriptiva se acompaña un dibujo en el que, tan solo a título de ejemplo, se representa un caso práctico de realización de un plato de características iguales al del objeto de la invención.

10.

En dicho dibujo la figura 1 muestra una vista en perspectiva con el despiece de las partes que componen el plato y la forma en que se acoplan; y en la figura 2 se observa una vista en alzado lateral del plato, estando este seccionado diametralmente.

15.

El plato aludido está constituido por dos piezas -1- y -2-, de material plástico y contorno circular, determinativas del fondo y alero, respectivamente, de aquél, siendo la primera de superficie continua y adoptando la segunda una superficie con calados de trazado arbitrario. El fondo -1-, de material más rígido y con mayor consistencia, presenta periféricamente un reborde -3- del que parten, hacia la cara inferior de aquél, una pestaña -4- y en sentido radial otra -5-, ambas circulares.

20.

25.

El alero -2- presenta, enmarcado su hueco central -6- que es de diámetro adecuado al de la pestaña -4- del fondo, un cuerpo -7- cilíndrico, cuyas paredes son de sección decreciente, presentando en su arranque un ligero re-

• 61163



bajo -8- en el que, una vez acopladas ambas piezas -1- y -2- para constituir el plato por introducción a presión de la pestaña -4- en el cuerpo -7-, asienta la pestaña -5-.

5. Como se deduce de la descripción hecha y por la observación del dibujo la ventaja principal que ofrece el plato objeto de la invención en virtud de estar compuesto por dos piezas acoplables es la de facilitar extraordinariamente la fabricación independiente de cada una de ellas, por lo que, y en consecuencia, se deducen las restantes
10. ventajas que ofrece dicho plato, a saber: dar colorido diferente a las piezas y permitir que el plato esté constituido con los colores que se deseen, por intercambio del fondo. Debe tenerse en cuenta que según su dimensión y forma el elemento descrito podrá considerarse como plato
15. propiamente dicho, o como bandeja o similar.

20. Se comprende que serán independientes del objeto de la invención los materiales empleados en las piezas constitutivas del plato, siempre que los mismos respondan a las características reseñadas a fin de que su acoplamiento sea seguro, así como la forma y dimensiones, tanto absolutas como relativas, de las mismas y, en general, todo cuanto no afecte a su esencialidad.

- . -

N O T A

Se reivindica como objeto del presente modelo de

• 61163



1957

utilidad:

1. Plato de fondo intercambiable, que se caracteriza esencialmente por estar compuesto por dos piezas de material plástico, una de las cuales, de mayor consistencia y rigidez, constituye el fondo del mismo y está dotada periféricamente de un encaje en el que asienta y ajusta a presión el hueco central y borde correspondiente de la segunda de las piezas, que es la que forma el alero del plato.

2. Plato de fondo intercambiable.

La presente memoria consta de cuatro hojas foliadas, escritas a máquina por una sola cara.

Barcelona, a 20 de Julio de 1957.

Pablo BLOCH GOESTCHEL

p.a.

I. PONTI

p. p.

• 64163

5 Fig. 1

20 JUL 1957

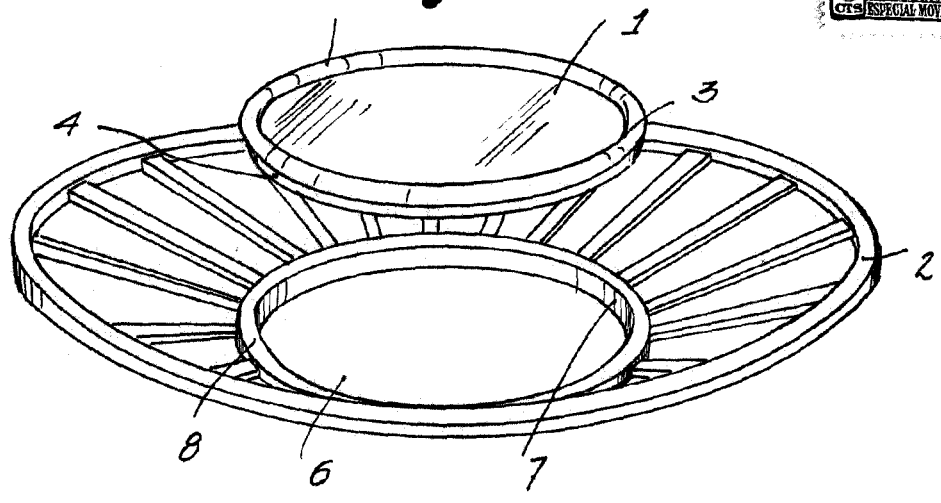
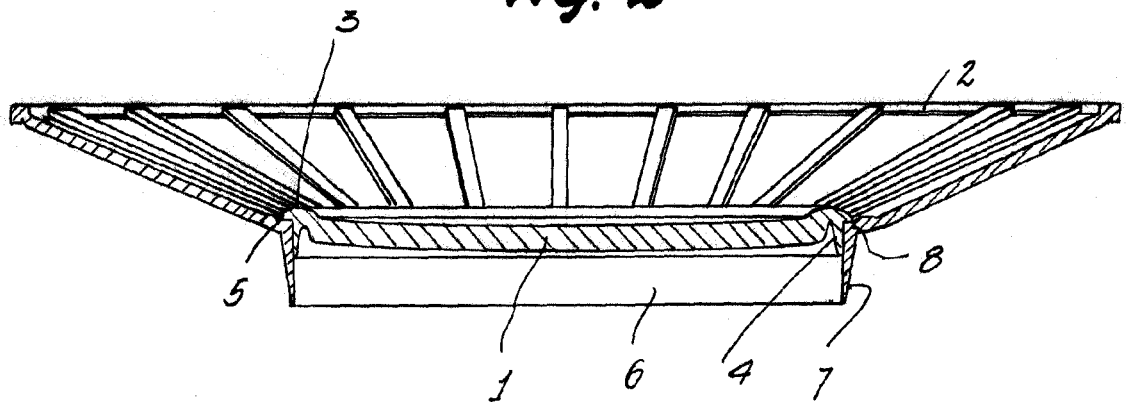

Fig. 2



Barcelona, 20 Julio 1957
Pablo Bloch Goestchel
p.a.

L. PONTI

[Handwritten signature]