

17 JUL



MODELO • 61156
DE
UTILIDAD

a favor de Doña JOSEFA SÁBAT SALINAS, de nacionalidad española, residente en Barcelona, calle Balmes, 226, por "ROMPECABEZAS".

- . -

MEMORIA DESCRIPTIVA

La presente invención se refiere a un rompecabezas, que por su peculiar y original estructura aumenta considerablemente la capacidad instructiva propia de tal clase de juguete, constituyendo un eficaz elemento para la enseñanza práctica de múltiples materias, por lo que su empleo resulta muy eficiente.

El indicado rompecabezas consiste esencialmente en una caja de conformidad apropiada, cuyo hueco o vaciado interno adopta un contorno semejante al de la figura que se desea representar, sea cual fuere el motivo o naturaleza de

• 61156



la misma. En dicho vaciado y acopladas en capas sucesivas yuxtapuestas, van alojadas una pluralidad de piezas, correspondientes y representativas de los diferentes planos que de la figura conjunta deba representar cada capa, ya sea por partes de la misma o bien por secciones, órganos o sistemas en que aquella pueda subdividirse o ser considerada para su mejor conocimiento.

Para la mejor comprensión de cuanto se indica en la presente memoria descriptiva se acompaña un dibujo en el que, tan solo a título de ejemplo, se representa un caso práctico de realización de un rompecabezas de características iguales al del objeto de la invención.

En dicho dibujo la figura 1 muestra una vista en perspectiva; la figura 2 una vista en alzado lateral seccionado; la figura 3 una vista en planta con el despiece de los elementos constitutivos de la primera de las tres capas que contiene la caja; la figura 4 una vista en planta de la caja mostrando la segunda de las capas; la figura 5 una vista en perspectiva con el despiece de los elementos que constituyen la segunda de las capas; en la figura 6 se observa la vista en planta del rompecabezas presentando visible la tercera de las capas; la figura 7 muestra la vista en planta del conjunto de piezas que forman la tercera de las capas; y por último en la figura 8 se representa una vista en perspectiva de la caja vacía en la que se observa uno de los planos de la figura que representa el rompecabezas, que como todas las anteriores corresponde a los diversos aspectos que ofrece una vivienda.

17 JUN



• 61156

El aludido rompecabezas está constituido por una caja circular -1-, provista de un achaflanado -2- para permitir su asiento vertical, en la que el hueco interior -3- adopta el contorno correspondiente al del corte vertical de una casa y todo él simula el detalle de la casa correspondiente a la chimenea, para lo cual su fondo lleva representado el hogar -4- y del mismo, por sobre éste, sobresalenormalmente una repisa -5-.

Acopladas en el vaciado -3- y dispuestas en tres capas sucesivas -6-, -7- y -8- (fig. 2) van alojadas una pluralidad de piezas constitutivas de diversos aspectos de una casa y que del exterior al interior, son, respectivamente, los siguientes: fachada, comedor y dormitorio, rincón de sala con los ocupantes de la casa y como fondo de la caja, como ya se dijo anteriormente, la chimenea con su repisa. La fachada de la casa está compuesta por una sola pieza -9- en la que hay practicadas las correspondientes aberturas para la puerta -10-, ventanas -11- y lleva simulada una tubería o canal de vertida de agua -12- y un recipiente colector -13-. El comedor y dormitorio de la segunda capa comprende dos piezas -14- y -15- con los vaciados correspondientes a la mesa -16- y sillas -17- y para la cama -18- y tocador -19-, respectivamente, estando separadas las piezas -14- y -15- por la repisa -5-, que actúa en este caso y para la capatercera, de suelo del dormitorio y de la habitación vacía. Por último el rincón de sala con la habitación vacía está compuesto asimismo por dos piezas -20- y -21-, la primera de las cuales lleva practicados sen-

• 61156



dos vaciados para los ocupantes de la casa -22- y para el reloj de pie -23-, siendo eventualmente maciza la pieza -21-.

5. Como se deduce de la descripción hecha y por la observación del dibujo la manipulación del rompecabezas objeto de la invención es en un todo igual a la de sus similares:

10. Considerado el juguete como un instrumento de enseñanza se manifiesta a primera vista su utilidad, desde el momento que la figura representada en el rompecabezas reuna las características para ello necesarias y así se comprende que el rompecabezas objeto de la invención presentará diferentes realizaciones, entre las cuales se prevén la figura correspondiente al cuerpo humano y consecuentemente la representación del sistema óseo, circulatorio y otros, así como las de máquinas y otras de características similares.

15. Se comprende que serán independientes del objeto de la invención los materiales empleados en el rompecabezas, así como la forma y dimensiones, tanto absolutas como relativas, de sus elementos constitutivos y, en general, todo cuanto no afecte a su esencialidad.

- . -

N O T A

Se reivindica como objeto del presente modelo de utilidad:

61156^{17 JUL}



1. Rompecabezas, que se caracteriza esencialmente por estar constituido por una caja de conformidad apropiada, cuyo hueco o vaciado interno adopta un contorno semejante al de la figura que se desea representar, sea cual fuere su naturaleza, en cuyo vaciado y acopladas en capas sucesivas yuxtapuestas van alojadas una pluralidad de piezas, las cuales representan correspondientemente los diversos planos o aspectos que de la figura conjunta deba representar cada capa, por las partes de la misma en que aquella pueda subdividirse o ser considerada para su mejor conocimiento.
- 5.
- 10.

2. Rompecabezas:

La presente memoria consta de cinco hojas, foliadas escritas a máquina por una sola cara.

Barcelona, a de julio de 1957

Josefa SÁBAT SALINAS

P.a.

• 61156

Fig. 4

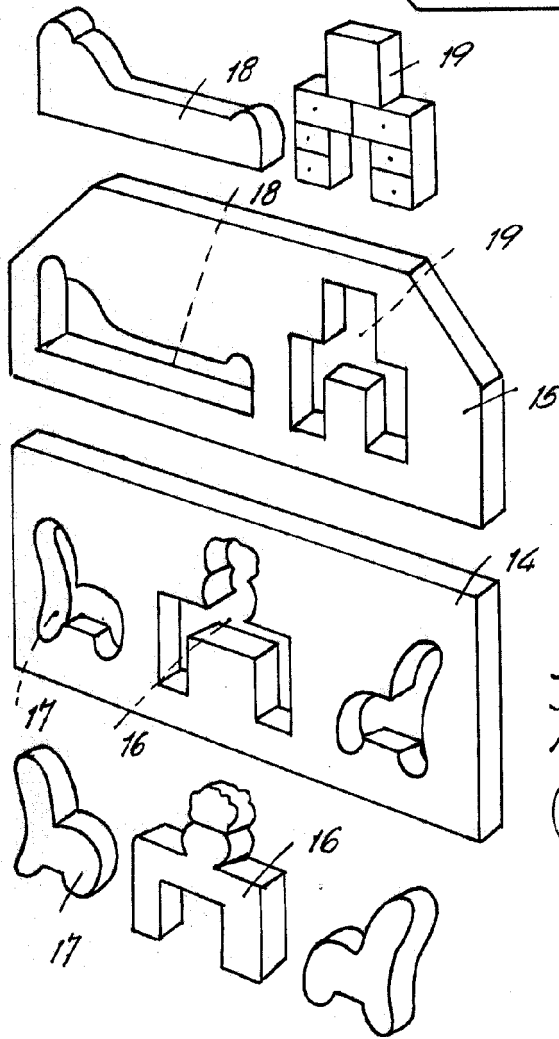
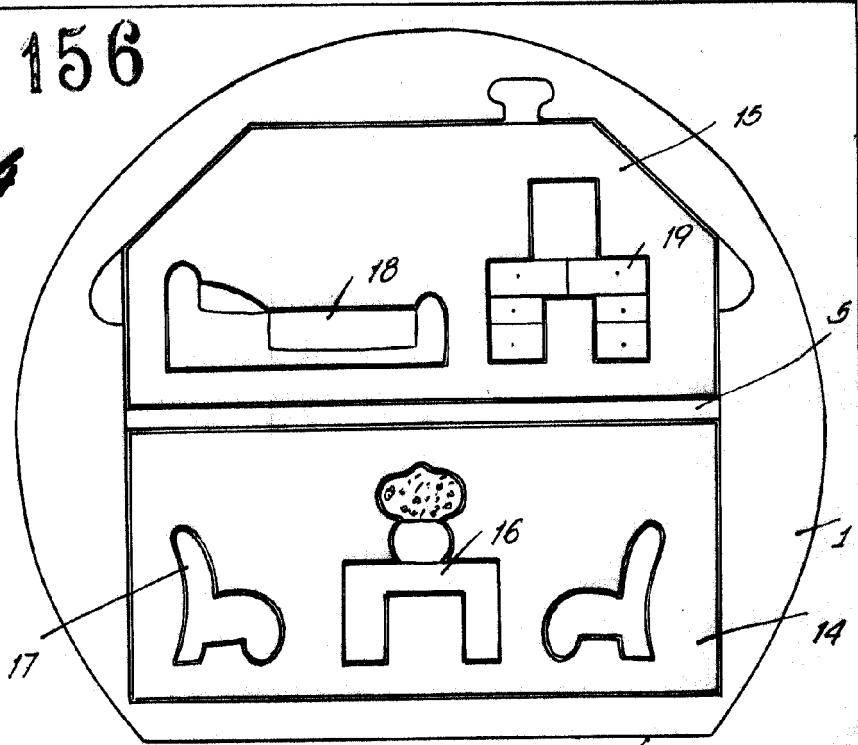
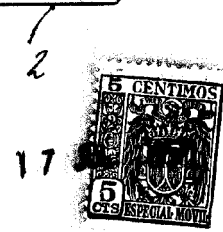
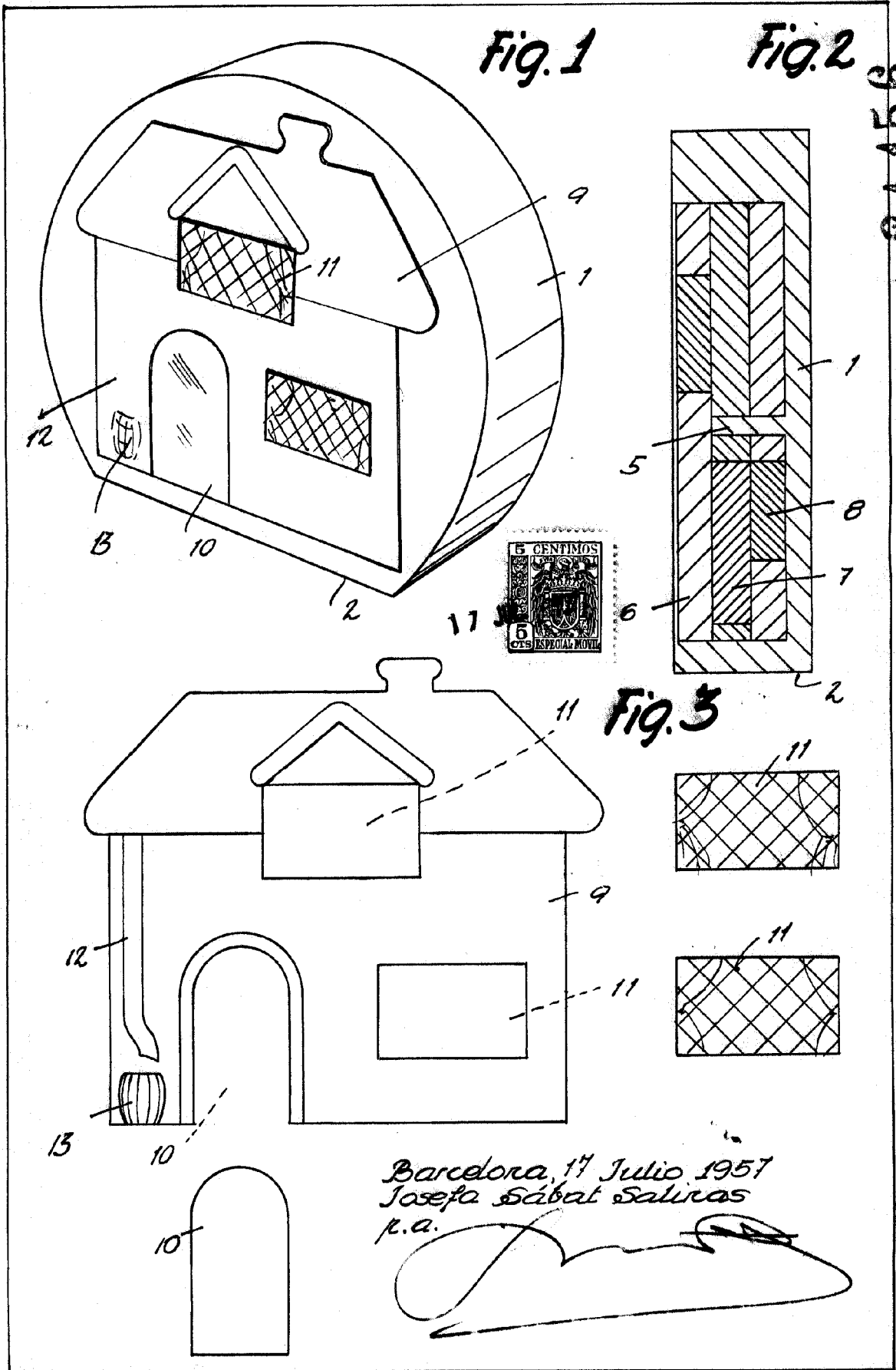

Fig. 5



Barcelona, 17 Julio 1957
Josefa Sabat Salinas
r.a.



61156

• 61156

Fig. 6

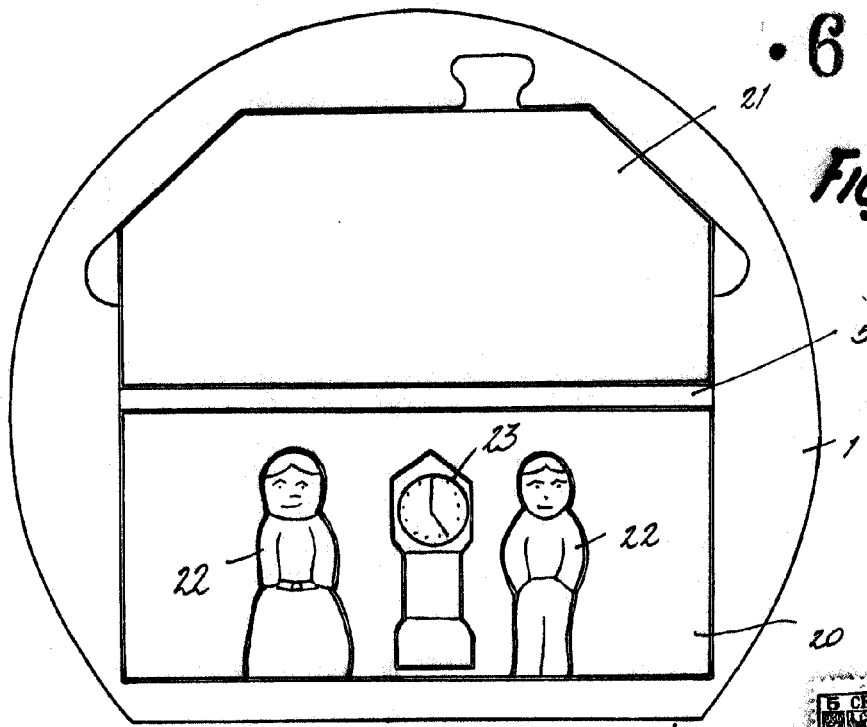
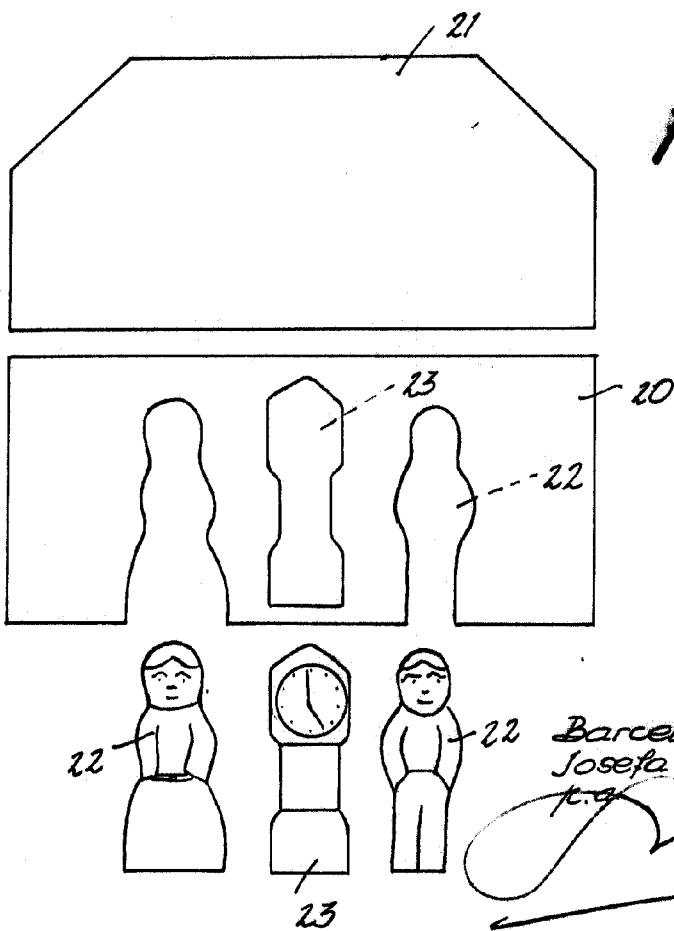

Fig. 7



Barcelona, 17 Julio 1957
Josefa Sabat Salinas

DA JOSEFA SÁBAT SALINAS

Cuatro hojas
hoja n.º 4

• 61156



Fig. 8 17 JUL.

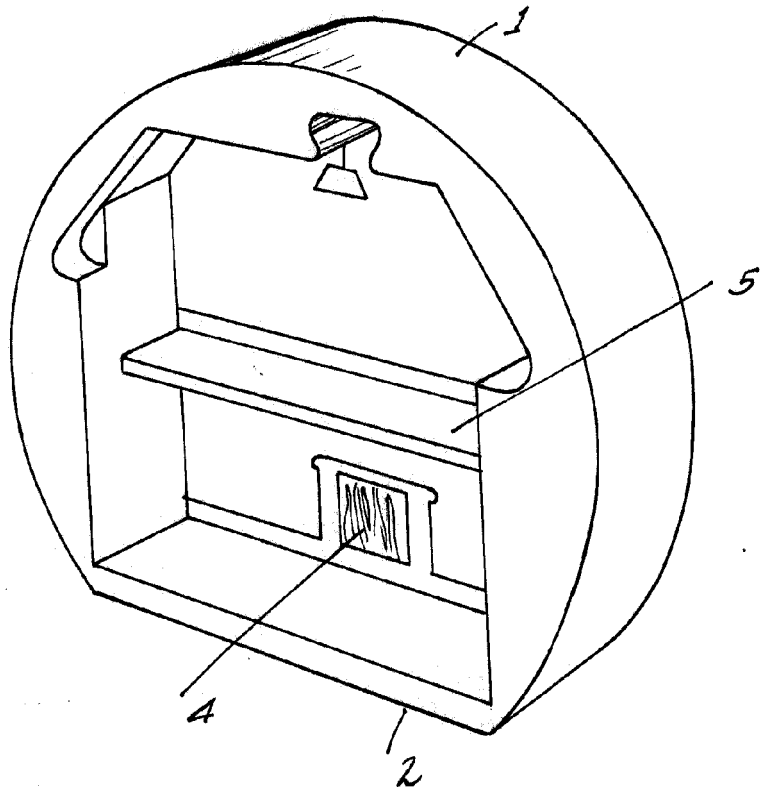

Barcelona, 17 Julio 1957
Josefa Sabat Salinas
r.a.