

•61134

MEMORIA DESCRIPTIVA

sobre:

"Colector de aspiración, para vehículos automóviles"

-----

Solicitantes : NARDI ESPAÑOLA, S.L., entidad española,

domiciliada en Zaragoza, Atares, 2.

-----

El presente Modelo de Utilidad tiene por objeto un colector de aspiración, para sustituir el colector de admisión de origen, permitiendo la aplicación de un carburador de mayor diámetro y la alimentación a los cilindros del motor de una forma mucho mas directa.

5.

En los dibujos adjuntos, a título de ejemplo no limitativos, se ilustra una forma de ejecución del invento, y en ellos:

10.

Fig. 1, es una vista en corte del colector. y

• 61134 26 JUN



- 2 -

Fig. 2, es una vista, en corte de la pieza complementaria.

Con referencia a dichos dibujos, en la abertura , 1, es la que indica el lugar donde vá el carburador, siendo, 2, el salvadero de la canal, y 3, el canal en el que se deposita la gasolina sobrante.

En la culata de los cilindros, se hacen dos orificios, en sustitución del único central que trae de origen, y que han de bifurcarse por dos veces, hasta alimentar los cuatro cilindros.

La invención comprende una pieza complementaria, 4, que sirve para obturar el canal central existente en la culata , innecesario al poner este colector, y cuya pieza presenta dos escotaduras entrantes y opuestas, 5 y 6 , así como un rebaje, 7, en el que se aloja la cabeza de uno de los tornillos de fijación de la culata al bloque del motor.

#### N O T A

Descrita sucientemente la naturaleza del invento así como la manera de realizarlo en la práctica, debe hacerse constar que las disposiciones anteriormente indicadas son susceptibles de modificaciones

26 JUL

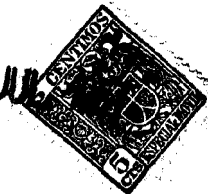

de detalle, en cuanto no alteren su principio fundamental, siendo lo constituye la esencia del referido invento y por lo que se solicita Modelo de Utilidad por 20 años en España: "Colector de aspiración, para vehículos

5. automóviles"., caracterizándose por lo siguiente:

10. 1ª.- Colector de aspiración, para vehículos automóviles, que se caracteriza porque en su acoplamiento, origina dos orificios en la culata de los cilindros, que se bifucan dos veces, hasta alimentar los cuatro cilindros.

15. 2ª.- Colector de aspiración, según reivindicación precedente, que se caracteriza porque comprende una pieza complementaria, que obtura el canal central existente en la culata, que presenta dos escotaduras entrantes y opuestas y un rebaje en el que aloja la cabeza de uno de los tornillos de sujeción de la culata al bloque del motor.

20. 3ª.- Colector de aspiración, para vehículos automóviles, tal y como queda substancialmente descrito en la presente memoria, e ilustrado en los adjunto dibujos.

Esta memoria consta de tres hojas escritas a máquina por una sola cara.

26 JUL 1957  
Madrid,  
NARDI ESPAÑOLA, S. E.  
J. GOMEZ ACEBO Y MODE  
P. P.

81134

26 JUL



FIG. 1

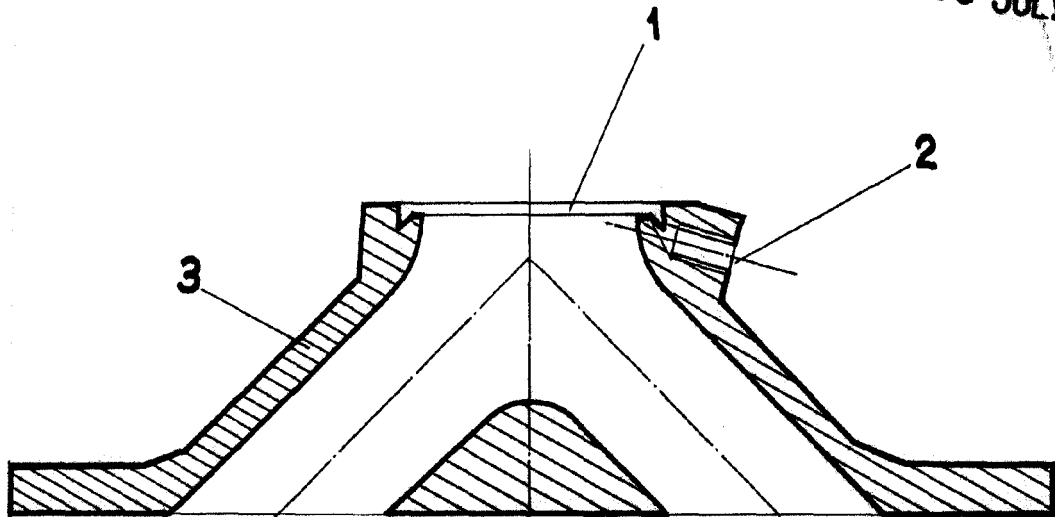
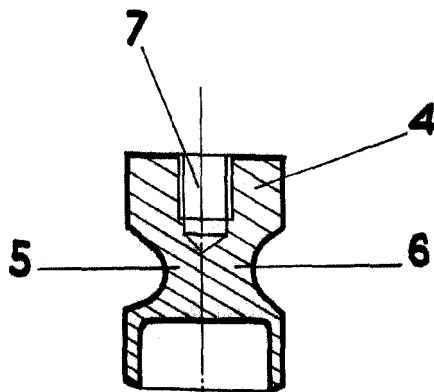

FIG. 2



26 JUL. 1957

MADRID DE 1957  
NARDI ESPAÑOLA. S.L.

P. P.

J. GÓMEZ AGERO Y WIDDET  
P. P.

ESCALA VARIABLE.