



61115

MEMORIA DESCRIPTIVA

que se acompaña a la solicitud de un

MODELO DE UTILIDAD

por veinte años en España

a favor de

DON MIGUEL BELENGUER TORRRES

Residente en Madrid, calle de Lopez de Hoyos num. 210

consistente en un

SOPORTE DE BARRA ATORNILLADO "MONTALAB"

El objeto a que se refiere la presente Memoria, constituye una novedad merecedora del privilegio de explotación que por ella se solicita, de acuerdo con las prescripciones del Estatuto vigente de la Propiedad Industrial de 26 de Julio de 1929, texto refundido, publicado en 30 de Abril de 1930.

La finalidad que se persigue con este Modelo de Utilidad, en primer lugar, es proporcionar al comercio de este SOPORTE DE BARRA ATORNILLADO "MONTALAB", que sirve para fijar barras de laboratorio a mesas o paredes.

Con objeto de explicar mas claramente el funcionamiento de este SOPORTE DE BARRA ATORNILLADO "MONTALAB" que a continuación se describe, se acompaña un dibujo en el que se señalan con números las diferentes partes de que consta.

El num. 1, es el soporte propiamente dicho; el num. 2, es la media tensora; el num. 3, es el tornillo de presión.

Su funcionamiento es como sigue:

Se atornilla el soporte de barra propiamente dicho (num. 1) mediante tres tornillos sobre una superficie deseada. Se acopla la media tensora (num. 2) sobre el soporte propiamente dicho (num. 1)

20 tensando la barra entre ambas figuras (Num. 1 y 2).

Se presionan ambas figuras (num. 1 y 2) mediante el tornillo de presión (num. 3).

NOTA REIVINDICATORIA

25 1º.- SOPORTE DE BARRA ATORNILLADO "MONTALAB", caracterizado por-
que consta del soporte propiamente dicho con una media tensora
con taladro roscado.

2º.- Soporte de barra atornillado "Montalab", según reivindica-
ción anterior, caracterizado porque lleva tres taladros en la ba-
se para su atornillado en una superficie deseada.

30 3º.- Soporte de barra atornillado "Montalab", según reivindicacio-
nes anteriores, caracterizado porque lleva una media tensora con
taladro para paso del tornillo de presión.

35 4º.- Soporte de barra atornillado "montalab", según reivindica-
ciones anteriores, caracterizado porque lleva un tornillo que pre-
siona la media tensora con la del soporte propiamente dicho.

5º.- Soporte de barra atornillado "Montalab", según reivindicacio-
nes anteriores, caracterizado por su eficacia y fácil manejo en la
composición de réticulas de laboratorio.

40 6º.- Se reivindica por último, como objeto sobre el que ha de re-
caer el Modelo de Utilidad que se solicita de SOPORTE DE BARRA
ATORNILLADO "MONTALAB".

Todo conforme queda descrito en la presente Memoria, que consta
de dos páginas escritas a máquina a dos espacios y por una sola
cara y dibujos que se acompañan.

Madrid, 24 de Julio de 1957.

M. Delgado



81115

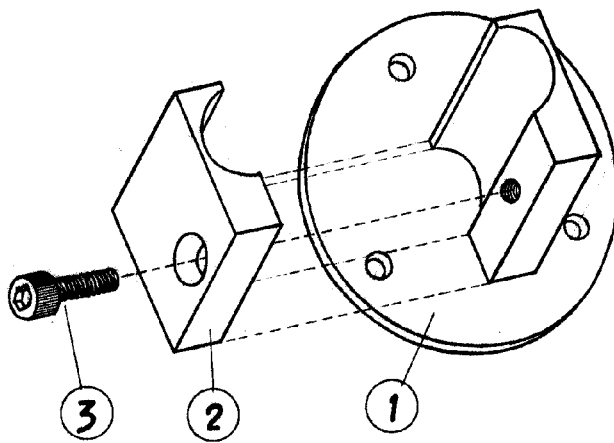

M. Belenguier