



• 61113

## MEMORIA DESCRIPTIVA

que se acompaña a la solicitud de un

MODELO DE UTILIDAD

por veinte años en España

a favor de

DON MIGUEL BELENGUER TORRES

Residente en Madrid, calle de López de Hoyos nº 210

consistente en un

NUDETE 90º "MONTALAB"

El objeto a que se refiere la presente Memoria, constituye una novedad merecedora del privilegio de explotación que por ella se solicita, de acuerdo con las prescripciones del Estatuto vigente de la Propiedad Industrial de 26 de Julio de 1929, texto refundido, publicado en Abril de 1930.

La finalidad que se persigue con este Modelo de Utilidad, en primer lugar, es proporcionar al público de un NUDETE 90º "MONTALAB", que colocado sobre una barra fija a la altura que se desee, permite colocar en angulo de 90º un soporte de barra horizontal.

Con objeto de explicar mas claramente el funcionamiento de este NUDETE 90º "MONTALAB" que a continuación se describe, se acompaña un dibujo en el que se señalan con números las diferentes partes de que consta.

El num. 1, es el nudete propiamente dicho; el num. 2, es la media tensora de la barra vertical; el num. 3, es la media tensora de la barra horizontal y el num. 4, es el tornillo de presión.

El funcionamiento es como sigue:

20 Se acopla la media tensora (num. 2) sobre el nudete propiamente dicho (num. 1), aprisionando la barra fija vertical mediante los tornillos de presión.

Se acopla la media tensora (num. 3) sobre el nudete propiamente dicho (num. 1) tensando la barra horizontal mediante la presión del tornillo (num. 4).

25 Los materiales empleados en la fabricación de este NUDETE 90º "MONTALAB" pueden ser de distintas materias.

NOTA REIVINDICATORIA

1º.- NUDETE 90º "MONTALAB", caracterizado porque consta de un nudete propiamente dicho con dos profundidades semi-cilíndricas opuestas a 90º y tres taladros roscados.

30 2º.- Nudete 90º "Montalab", según reivindicación anterior, caracterizado porque lleva una media tensora con dos taladros de paso para tornillo de presión y una profundidad semi-cilíndrica.

35 3º.- Nudete 90º "Montalab", según reivindicaciones anteriores, caracterizado porque lleva una media tensora con taladro de paso de tornillo de presión, una profundidad semi-cilíndrica y una línea de apoyo.

40 4º.- Nudete 90º "Montalab", según reivindicaciones anteriores, caracterizado porque lleva tres tornillos de presión.

5º.- Se reivindica por último, como objeto sobre el que ha de recaer el Modelo de Utilidad que se solicita de NUDETE 90º "MONTALAB" Todo conforme queda descrito en la presente Memoria, que consta de dos páginas escritas a máquina a dos espacios por una sola cara y dibujos que se acompañan.

Madrid, 24 de Julio de 1957.

*M. Belaguer*



61113

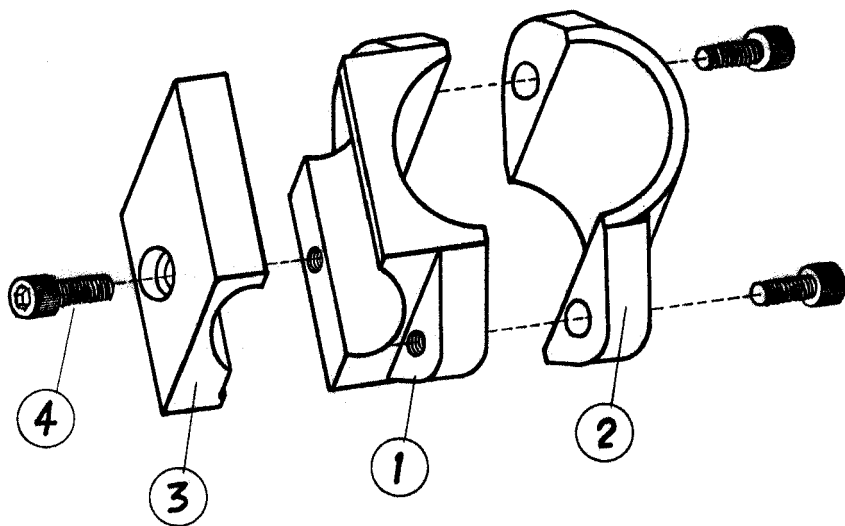

M. Belenguer