



• 61100

MEMORIA DESCRIPTIVA
para solicitar
M O D E L O D E U T I L I D A D
e n
E S P A Ñ A
por VEINTE años
por "MAQUINA Y CUCHILLA DE AFEITAR PER-
FECCIONADAS"

A nombre de:

Don José GUTIERREZ GALLARDO, de nacionalidad
española,

domiciliado en:

MALAGA, Plaza de San Francisco, 8

El objeto de la presente solicitud de modelo de uti-
lidad se refiere a una máquina y cuchilla de afeitar per-
feccionadas, cuyas características de novedad la confieren
la cualidad de aportar a la función a que se destina la ven-
taja de que presenta cuatro filos lo que determina el bene-

5

• 61100



ficio de que se duplica la duración eficaz de cada cuchilla sin que por ello resulten recargados los precios de la máquina ni de la cuchilla.

10 En el adjunto plano se ha representado una forma de ejecución del modelo de que se trata.

La figura 1 representa la cuchilla.

La figura 2 representa el peine visto por debajo.

La figura 3 es una vista correspondiente en alzado.

15 La figura 4 representa la plancha vista por debajo.

La figura 5 es la correspondiente vista en alzado, y

La figura 6 representa el mango o asidero.

20 Como puede apreciarse, el peine (1) es de forma cuadrada, está dotado de dientes en sus cuatro lados y posee en su centro inserta una espiga roscada (2) y unos pitones de anclaje (3) cerca de sus vértices, roscando en la espiga (2) el mango (5) por una parte meca roscada (6).

25 Aplicada al peine se adapta la hoja o cuchilla (11) que es asimismo cuadrada con sus cuatro lados afilados y cortantes y que lleva un orificio central (13), para dar paso a la espiga (2), y unos orificios o hendiduras prolongadas (14) para anclaje con los pitones (3).

30 La plancha (8) está perforada en su centro (10) para paso de la espiga (2) y cerca de sus vértices (9) para paso de los pitones (3) de anclaje.

El peine y la plancha poseen una curvatura periférica para comunicar rigidez a la cuchilla.

35 Este modelo es realizable en cualesquiera tamaños

61100



40 y materiales adecuados, siendo susceptible de modificaciones en la forma y dimensiones de los pivotes, hendiduras de la cuchilla, paso de rosca, etc., y, en general serán variables todas aquellas características que no alteren su fundamento.

-:- N O T A -:-

Los puntos de invención propia y nueva que se presentan para que sean objeto de este Modelo de Utilidad, en España, por veinte años, son los siguientes:

45 1ª.- Máquina y cuchilla de afeitar perfeccionadas, caracterizadas por que consta de un peine de forma cuadrada y bordes dentados dotado de una espiga central roscada y de cuatro pitones de anclaje cerca de sus vértices, en combinación con una placa de aprieto dotada
50 de un orificio central para paso de la espiga roscada y de cuatro orificios cerca de los vértices para paso de los pitones de anclaje, estando, tanto el peine como la placa, ligeramente curvados periféricamente para comunicar rigidez a la cuchilla que es cuadrada, con sus
55 cuatro lados afilados, con orificio central para paso de la espiga y con hendiduras u orificios cerca de los vértices para paso de los pivotes de anclaje, realizándose el montaje por medio de un mango que posee un extremo hueco roscado en correspondencia con la espiga central
60 del peine.

2ª.- "MÁQUINA Y CUCHILLA DE AFEITAR PERFECCIONADA".

Tal y como se ha descrito en la memoria que antecede, representado en el dibujo que se acompaña y para los fines que se han especificado.

Consta la presente memoria descriptiva de tres hojas escritas a máquina por una sola cara.

Madrid, 23 de Julio de 1957

64100

23 JUN



Fig. - 1

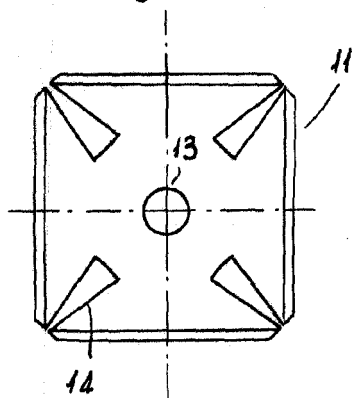

Fig. - 2

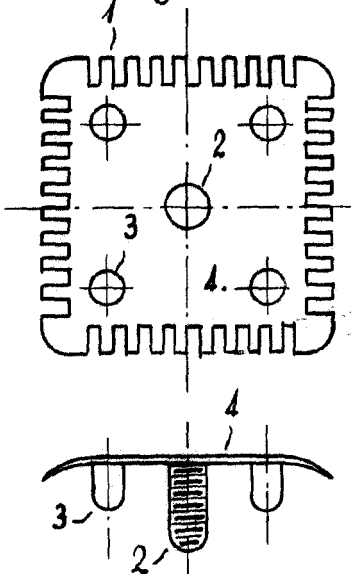

Fig. - 4

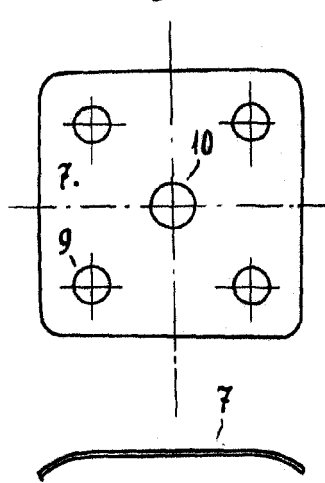

Fig. - 3



Fig. - 5

Escala Variable.

Fig. - 6

