



61094

• 61094

M O D E L O D E U T I L I D A D

por "UN ABANICO CON FUNDA", a favor de Don Pablo JOVER VIVES y Doña Pilar SANTINA BUSQUETS, de nacionalidad española, residentes en Barcelona, Paseo de San Juan, 50. - - - -

M E M O R I A D E S C R I P T I V A

5 El presente modelo hace referencia a un abanico con funda, concebido con miras concretas a ser transportables en los bolsillos de los hombres o en los bolsos de las mujeres, por revestir su envolvente externo, la forma y aspecto de una pluma estilográfica.

10 La característica esencial del abanico, es la de que, a causa de su estructura, el cuerpo del abanico es arrollable sobre sí mismo, valiéndose de su propio eje, para ser introducido en el interior de una funda cilíndrica cuyo diámetro interior coincide con el del arrollamiento.

Otra particularidad del mismo modelo es la de que, la citada funda cilíndrica que reviste el aspecto de un bolígrafo o pluma estilográfica, compuesta de una base o caja de una altura equivalente a la del eje arrollador del aba-



• 61094

nico más la correspondiente tapadera capuchón, que de acuerdo con la indicada semejanza a la pluma fuente, es portadora de los medios de fijación naturales, relacionados con el borde del bolsillo.

5 Como ampliación aclaratoria a lo expuesto, se adjunta un gráfico en el que se representa un caso de realización práctica del modelo, mostrándolo a título de ejemplo sobre el que referirse en la descripción consiguiente.

10 En la Fig. 1, se representa convencionalmente el abanico a medio desplegar, encarándolo a la caja base de la funda. Y, en la Fig. 2, se repite en corte seccional, parcial, arrollado y enfundado, con el capuchón o cubierta colocado y a punto de transporte.

15 Por lo tanto, con arreglo a lo diseñado, vemos que el abanico está constituido por una pieza -3-, de material dúctil y susceptible del arrollamiento que se indica, en cuyas dos costuras opuestas se sitúan: en una de ellas -4- a modo de asta, la varilla -5-, que es el eje de giro, y en la opuesta, otra varilla -6-, análoga a la anterior, tam-
20 bién metálica, que es la que trabaja de contrapeso manteniendo la superficie del abanico, tensa, a causa de la fuerza centrífuga que actúa sobre ella.

25 La varilla eje -5-, se halla inserta en una pieza -7-, que le sirve de peana y cuenta con un cuello roscable -8-, que corresponde a la rosca -9-, existente en la cara interna de la boca -10-, de la funda, que simula ser la base -11-, de la pluma portadora.

Una vez enroscada dicha pieza -7- en la base, y desplegada la tela del abanico, éste queda afianzado en una



sola pieza o conjunto, del que la funda -11-, pasa a ser el mango para su accionamiento. Por el contrario, para su plegado y transporte, basta arrollar la tela sobre la varilla extrema -6-, juntando el rollo formado, paralelamente a la varilla eje, que por esta razón está colocada con un desplazamiento excéntrico (como puede observarse en la Fig. 1), y después de desenroscar la peana, se invierte e introduce en el espacio interior de la base -11-, donde queda contenida por su propia presión y por la de la cubierta o capuchón -12-, quien a su vez ostenta el correspondiente clip -13-, para la retención del borde del bolsillo donde se coloca para su acarreo.

Así, las dos varillas y la tela arrollada, tienen aproximadamente el volumen necesario para llenar sin exceso, el lugar que se le destina. Tal es la posición de la Fig. 2.

Cabe advertir después de su descripción, que al ser llevado a la práctica, lo mismo sus dimensiones que los múltiples aspectos de forma, colorido y decoración de la funda envolvente que pueda adoptar, quedarán comprendidos en la línea general del modelo, sin alterar la base del mismo.

- N O T A -

Se reivindica como objeto del modelo descrito:

1º.- Un abanico con funda, caracterizado por estar esencialmente constituido por un fragmento de material dúctil y maleable, pero impuro, dotado de dos costuras extremas paralelas, en cuyo interior se incluyen con liber-

61094



5 tad de giro, dos varillas metálicas análogas, de las que, una, actúa de eje de giro y la opuesta de contrapeso, hallándose la primera vinculada a una pieza o peana, dotada de un cuello con rosca, apto para ser enroscado a la boca de una funda cilíndrica, para ser ésta utilizada como mango o asidero de abanico.

10 2º.- Un abanico con funda, según la reivindicación anterior, caracterizado porque la funda indicada, constituye la caja envolvente que, compuesta de base y tapadera o capuchón, adopta la semblanza de un bolígrafo o pluma estilográfica, complementando con los medios usuales mecánicos, de fijación a los bolsillos.

15 3º.- Un abanico con funda, según la reivindicación 1ª, caracterizado porque la varilla eje del abanico, tiene una altura equivalente a la de la base funda, y además se halla inserta en su pieza de base, con una acusada excentricidad a fin de dar lugar a que ambas varillas, después de arrollada la tela, tengan espacio suficiente en la base de la pluma simulada, que es obturada por el correspondiente capuchón.

20

4º.- UN ABANICO CON FUNDA.

Madrid, 23 de Julio de 1957

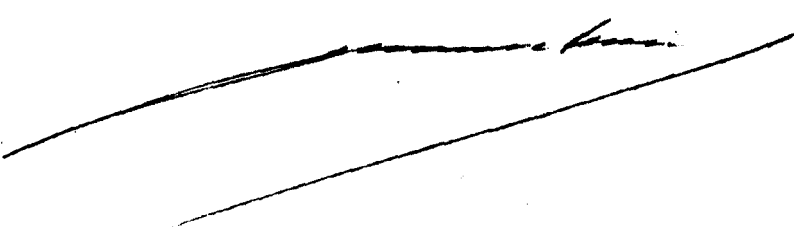

• 61094

Fig. 1

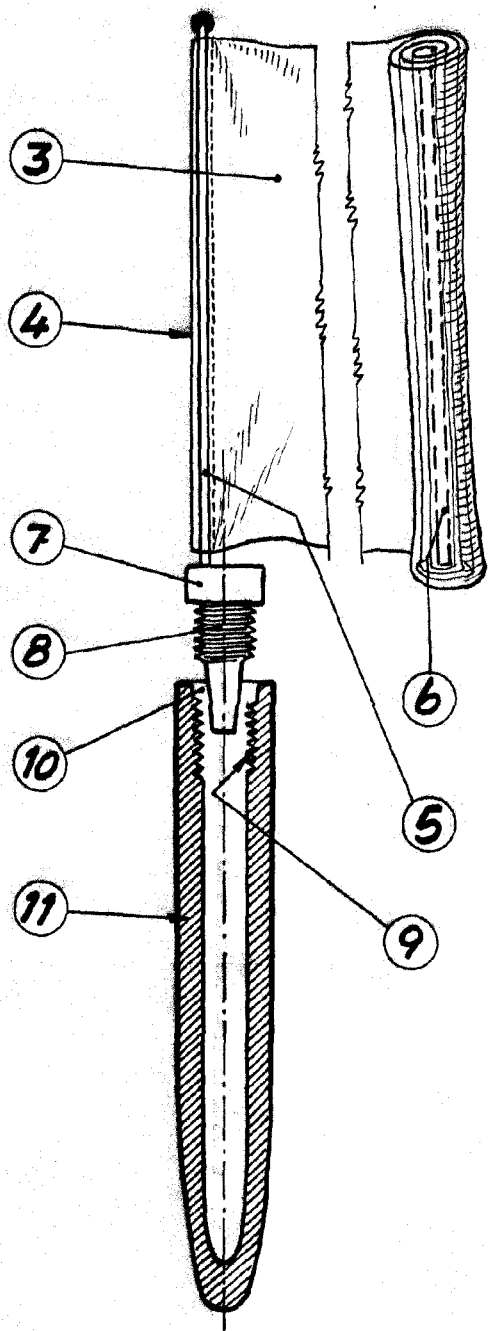
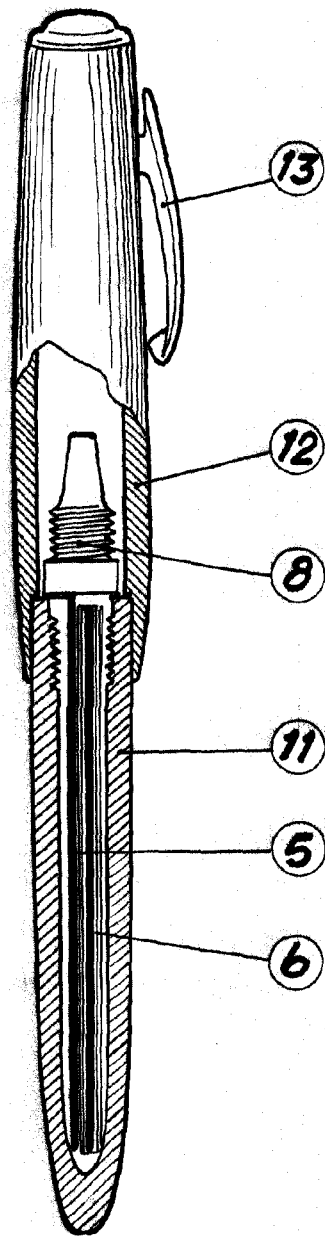

Fig. 2



P.A.
Fernando Peraire

Escala variable