

- 1 -

23 JUL



61093

Memoria Descriptiva

para

un Modelo de Utilidad por veinte años,

a favor de

don José PARIENTE MIGUEL

-nacionalidad española-

residente en

Bilbao - Vizcaya -

Luis Brifias, 9

por:

-Soporte para planchas eléctricas con conector
extensible--.

Bat.



• 61093

El presente modelo de utilidad se refiere a un soporte para planchas eléctricas con conector extensible, que además de servir para colocar la plancha, en los intervalos de trabajo, está dotado de un dispositivo que permite que el cable de conexión se recoja automáticamente, en la parte que no es necesario, para evitar el conocido inconveniente de que esté sobre la mesa de plancha arrastrandose mientras se realiza el planchado.

Esencialmente el dispositivo que se reivindica está constituido por una abrazadera en U con tornillo mariposa de sujeción, para fijar el soporte en la mesa de plancha, sobre cuya abrazadera va montada la plataforma para la plancha, y un brazo vertical, que a altura conveniente se dobla en ángulo recto, al lado contrario de dicha plataforma, y lleva en su extremo el eje de giro para un carrete destinado al cable de conexión.

El tambor va dotado de un resorte, que tiende a recoger la parte de cable que se conecta a la plancha, cuyo cable, por un lado, termina en la clavija de conexión a la red, y, por el otro, pasa por un carrete de deslizamiento guía para unirse a dicha plancha.

Dentro de las reivindicaciones que se establecen pueden construirse soportes con conector extensible de las formas, tamaños y materiales que se juzguen adecuados para la aplicación concreta de que se trate, sin que tales variaciones, así como las que puedan hacerse en detalles de pre-



61093

5 sentación u organización, afecten a la esencialidad reivindicada, por lo que los dispositivos que dentro de la idea general reseñada se fabriquen con cualquiera de esas modificaciones, no serán sino variantes, igualmente comprendidas y protegidas por el presente registro.

En esta idea, las adjuntas figuras corresponden únicamente a una forma de ejecución, sin carácter alguno limitativo, que se presenta a título de ejemplo de realización, para concretar cuanto se dice en esta memoria descriptiva.

10 En la parte superior de la lámina se presenta la proyección en alzado del conjunto del soporte sobre un plano paralelo a las piezas principales de su armadura; en la parte inferior se ilustra la proyección en planta del dispositivo vista por la parte superior.

15 con referencia a dichas figuras y a los números que sobre ellas designan las partes y detalles del soporte representado, que interesan a los fines de esta memoria, la descripción del mismo es como sigue:

20 Sobre la manta -9- o dispositivo para planchar descansa la parte superior de la abrazadera, con tornillo de mariposa -2-, que sirve de base a la armadura -1- del soporte, la cual lleva a un lado la plataforma -10-, destinada a recibir la plancha, y en la parte superior se dobla en ángulo recto en el brazo -11-, que en su extremo presenta el alojamiento de giro para el eje -6- del carrete -5-, en que va enrollado el cable -12-.

25



1093

N O T A

Este registro consta de las siguientes reivindicaciones:

5 1ª.- Soporte para planchas eléctricas con conector extensible, caracterizado porque está constituido por una armadura que, en la parte inferior, va unida a una abrazadera en U con tornillo de mariposa, para sujeción al tablero de plancha, y presenta, a un costado, la plataforma destinada a recibir la plancha, y a continuación un brazo vertical, que a altura conveniente se dobla en ángulo recto, al lado contrario de dicha plataforma, y lleva en su extremo el eje de giro para un carrete destinado al cable de conexión.

10

15 2ª.- Soporte para planchas eléctricas con conector extensible, según el punto anterior, caracterizado porque el tambor va dotado de un resorte, que tiende a recoger la parte de cable que se conecta a la plancha, cuyo cable pasa por un rodillo guía de deslizamiento montado en la armadura, mientras que en el otro extremo lleva la clavija de conexión; yendo el tambor protegido por una cubierta.

20 3ª.- Soporte para planchas eléctricas con conector extensible.

25 Según se describe y reivindica en esta memoria descriptiva. Se detalla e ilustra con los planos que a la misma se acompañan. Y que consta de 5 hojas, foliadas y escritas a máquina por una sola de sus caras.

Madrid, a 25 Julio 1957.
GULLERMO FOES

• 61093

23 JUL

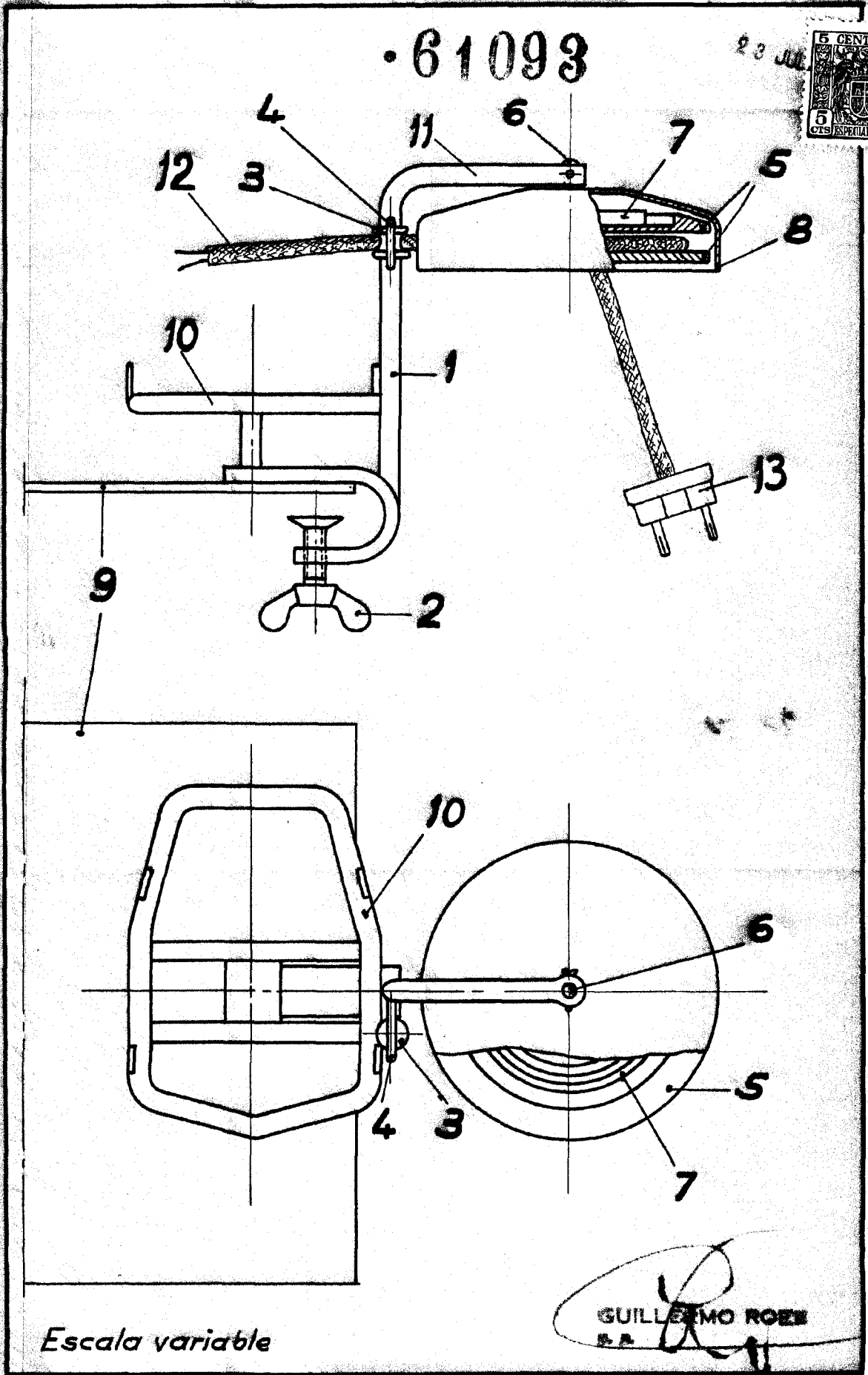

Escala variable

GUILLEMO ROEY

17427