

61028

JE.



• 61028

MODELO DE UTILIDAD

a favor de

D. ALBERTO PONS DOMENECH, de nacionalidad española,
domiciliado en C. Provenza, 192-194 - BARCELONA,

por:

"Aparato manual para masajes".

=====:=====

Descripción.

El objeto del presente registro es aplicable a fines terapéuticos y consiste en un aparato manual para masajes cuya particularidad radica en el hecho de que el amasamiento o fricción de la región deseada del cuerpo se realiza por aplicación y rotación sobre ella de



una cantidad conveniente de bolas pulidas y calibradas, fabricadas en material adecuado.

Dicho aparato está constituido por una caja o recipiente hueco, de dimensiones convenientes para poder ser asida con la mano como si se tratase de un cepillo, presentando dicha caja, preferiblemente, forma de cubeta, cerrada por una tapa provista de varios orificios circulares por los que asoman parcialmente al exterior sendas bolas o esferas alojadas en el interior de la caja y apoyadas contra una superficie interna suficientemente rígida y paralela a la tapa de manera que sobresalen al exterior los casquetes de dichas bolas y estas giran libremente al frinccionar el cuerpo mediante el aparato, produciendo una acción de masaje o amasamiento de los músculos.

En el plano adjunto se representa únicamente como ejemplo, una forma preferida de realización del aparato de masaje objeto de este registro.

La figura 1 muestra una vista perspectiva del conjunto del nuevo aparato.

La figura 2 indica una sección longitudinal del mismo, que corresponde a un corte practicado por el plano II-II indicado en la figura 1.

La realización representada en el plano adjunto comprende una armadura externa -1- fabricada en material conveniente y preferentemente moldeada, definida con la forma de una cubeta oblonga en cuyo borde continuo levantado -2- figuran una cantidad variable de nervaduras externas -3- cuyo objeto es el de facilitar el asido efectivo del conjunto e impedir que éste resbale

61028⁹UL



de la mano al ser utilizado.

5 A la superficie frontal descubierta de la cubeta -1- y en correspondencia con un encaje continuo -4- de su borde superior -5-, se aplica y fija por medios convenientes, tales como soldadura o engarce elemental del propio borde -5-, una placa -6- en la que se hallan uniformemente repartidos una cantidad conveniente de orificios -7- de bordes -8- abocardados, dispuestos para retener las bolas o esferas -9- alojadas en el interior de la cubeta -1-, y que descansan sobre una placa intermedia -10- de superficie lisa.

10 La citada placa intermedia -10- se halla afianzada por sus bordes contra unas patillas o faja continua -11- situada a altura conveniente en la parte interna de las paredes -2-, sobresaliendo asimismo de la superficie interna mayor de la propia cubeta -1-, unas nervaduras -12- cuya situación y altura es la adecuada para que contra ellas se apoye por diversos puntos o zonas la placa intermedia -10- evitando esta disposición accidentales flexiones o deformaciones de la citada placa que pudieran dar lugar a huelgos exagerados e inconvenientes de las bolas -9-.

15 El aparato así constituido proporciona un medio fácil y excelente para la práctica de una acción de masaje sobre cualquier región del cuerpo que interese, y es útil especialmente para la eliminación de serosidades fijadas en los tejidos subcutáneos, así como para otros tratamientos tales como reeducación de reflejos intestinales por fricciones sobre el abdomen, descongestiones nerviosas por fricción sobre la columna ver-

20

25

30

61028



tebral activando la circulación de la sangre, etc., obteniéndose estos efectos por la presión ejercida a través de las bolas y por el rodamiento de las mismas sobre las partes afectadas.

5 La descripción que antecede se refiere únicamente a una forma preferida de ejecución del aparato objeto de este registro y se comprenderá que pueden introducirse todas aquellas variaciones de detalle o de construcción que no alteren las características esenciales,
10 las cuales se resumen a continuación.

N O T A
=====

Se reivindica como objeto de este registro de modelo de utilidad:

15 1) Aparato manual para masajes, constituido esencialmente por una caja o recipiente hueco, de material adecuado y de dimensiones convenientes para poder ser asida con la mano, presentando preferentemente, dicha caja, forma de cubeta cerrada por una tapa provista de varios orificios circulares por los que asoman par-
20 cialmente sendas bolas o esferas alojadas en el interior de la caja y apoyadas contra una superficie interna suficientemente rígida y paralela a la tapa, de manera que sobresalen al exterior porciones de las bolas en forma de casquetes esféricos, pudiendo dichas bolas girar li-
25 bremente al friccionar el cuerpo mediante el aparato, lo que produce una acción de masaje o amasamiento de los músculos.

2) Aparato según la reivindicación anterior caracterizado en que los orificios dispuestos en la tapa

- 9 JUL



10928

de cierre de la cubeta, presentan sus bordes levantados hacia afuera y abocardados constituyendo un aro de apoyo para el casquete saliente de las bolas.

5 3) Aparato según las reivindicaciones anteriores caracterizado en que la superficie interna de apoyo de las bolas está constituida por una placa lisa, apoyada por sus bordes y por diversos puntos intermedios, sobre nervios adecuados formados en las paredes internas de la caja, constituyendo una superficie sensiblemente
10 plana y rígida.

4) Aparato manual para masajes.

Esta memoria consta de cinco páginas escritas por una sola cara.

BARCELONA, - 9 JUL. 1957

P. A.



FIG. 1

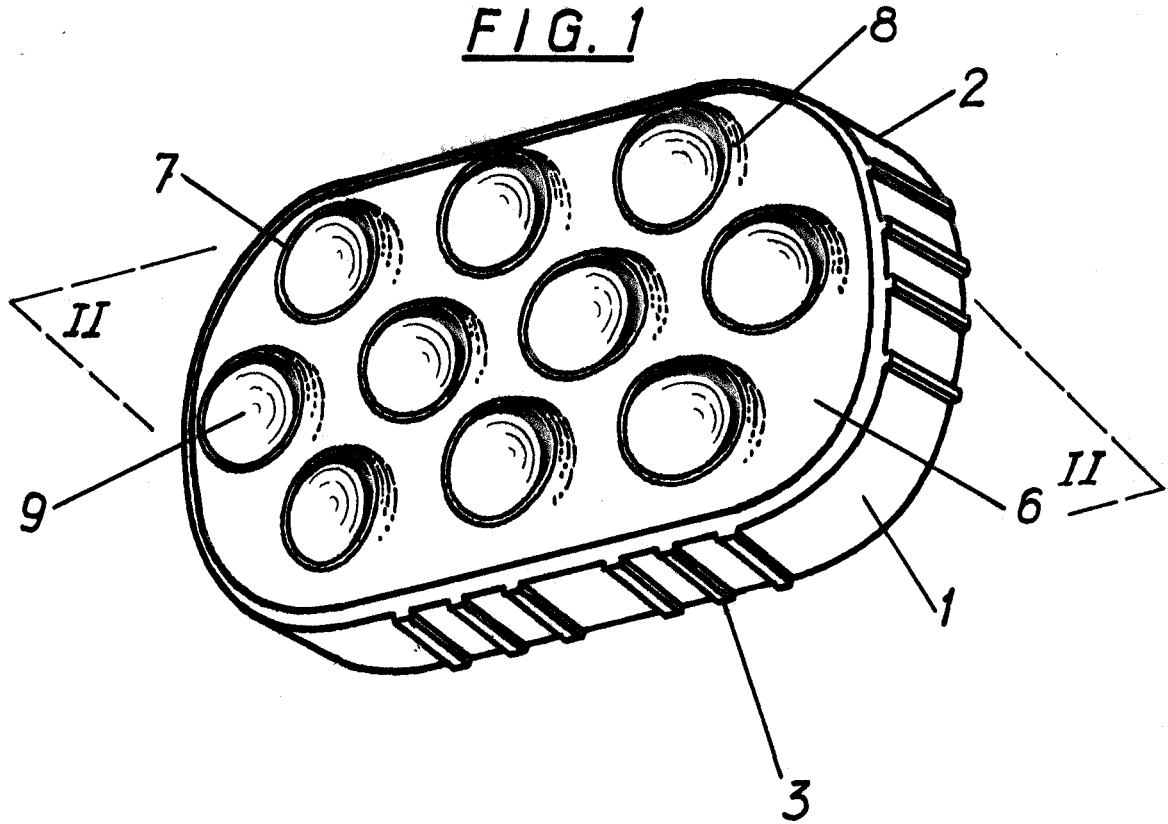
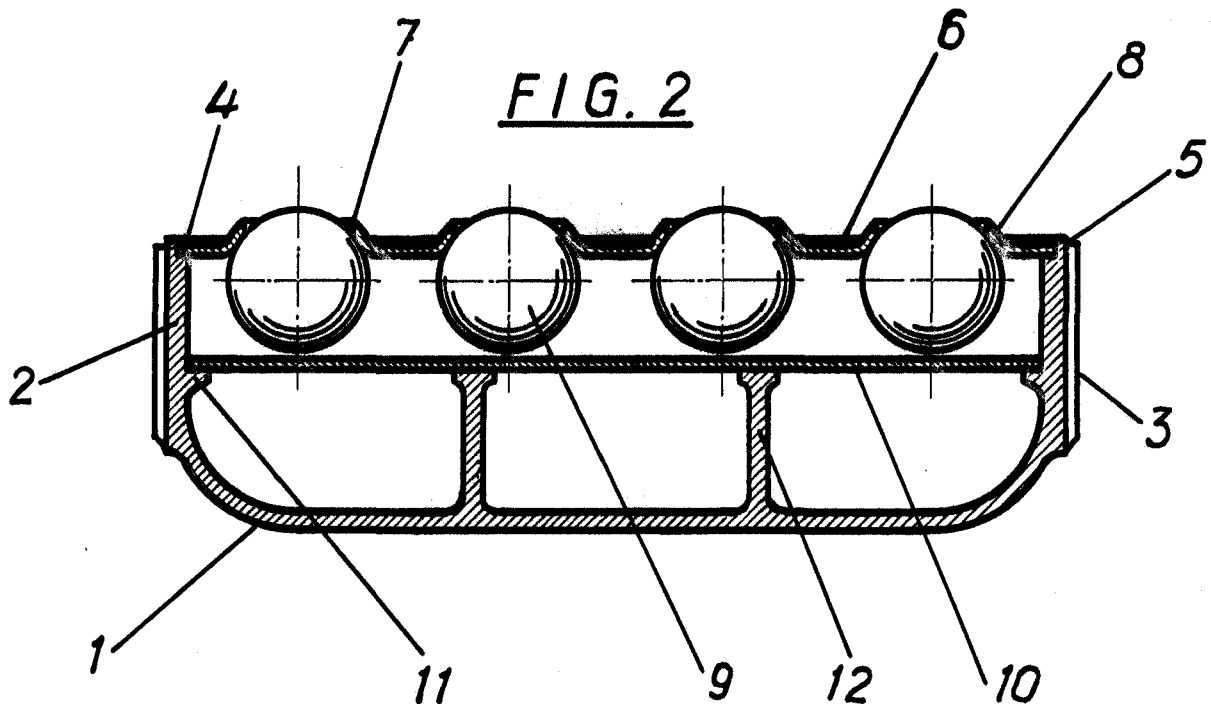

FIG. 2



Alberto Pons Domenech