

610171



•610171

M O D E L O

d e

U T I L I D A D

a favor de don Bernabé Marín Roig, de nacionalidad español,
residente en Valencia, calle Albors, número 25,

p o r

ENVASE PARA FRUTAS



MEMORIA DESCRIPTIVA

5 El solicitante de este Modelo de Utilidad, desde hace mas de veinte años se viene dedicando a la fabricación de envases para frutas, construyéndolas en sus mas diversas formas y con elementos, ya consistentes, ya livianos, segun sea el fin a que se destinen.

10 La constante observación en la fabricación de cierto tipo de envase, de forma rectangular y de escasa alzada, -- que está ideado --y así se viene utilizando por multitud de exportadores y comerciantes del ramo--, para ser apilado sin deterioro ni perjuicio de los frutos que alberga, ha llevado al solicitante a idear un sistema de sujeción de unos a otros que, manteniendo su capacidad para ser apilados, están a la vez unidos por un elemento que esencialmente constituye el objeto de la protección que se solicita.

15 Es evidente que los que el solicitante viene fabricando desde hace mas de veinte años para distintos y numerosos comerciantes exportadores, con una pieza macho de forma piramidal triangular alojada en cada uno de los ángulos del envase, no cumplen plenamente su finalidad, pues si bien dichos machos o vástagos se alojan con cierta elemental precisión en los ángulos de la caja envase, es indudable --y la reiterada observación lo viene demostrando--, que no alcanzan a alojarse con exactitud en las hendiduras-hembra, tanto porque los envases no son piezas de precisión, cuanto por
20 que el material de que están constituidos tales envases, es menos consistente en proporción a su liviandad. Ello hace -- que las hendiduras-hembra que se han venido haciendo en la parte inferior de los envases, hubieran de tener gran holgura, al extremo de dejar las esquinas abiertas, con lo que
25 únicamente cada uno de los cuatro vástagos-macho tenía un punto de sujeción.

30 Los apuntados inconvenientes se traducen en la prácti-



35

ca en que aunque sea perfecta la hechura y proporción de las cajas-envase, al ser apiladas en alguna cantidad, adolecen de la falta de auténticos puntos de unión o nexos que teórica y prácticamente sean robustos.

40

El estudio detenido de tales deficiencias, ha motivado la creación del Modelo de Utilidad objeto de esta Memoria, cuyas ventajas se expondrán con algun detalle mas adelante, por lo que al cumplir los requisitos exigidos en la ley, - tanto de novedad como de utilidad, se hace acreedor a los beneficios de protección y explotación exclusivos, que conceden los correspondientes artículos del vigente Estatuto de la Propiedad Industrial de 26 de Julio de 1929, texto refundido, publicado por Real Orden de 30 de Abril de 1930.

45

50

Consiste el Modelo de Utilidad objeto de esta Memoria, en una caja envase cuyos elementos generales en nada difieren de los que son corrientes en el mercado, pues al ser de forma rectangular y predominar el largo sobre el ancho, está formado por unos laterales y sus correspondientes testeros, además del almacenado que constituye la base o fondo. El elemento característico que se reivindica, consiste en un vástago-macho en forma de cilindro, que se aloja en cada uno de los cuatro ángulos interiores de la pieza que forma su perímetro, y se sujetan por medio del propio clavazón que sujeta los refuerzos metálicos de las esquinas.

55

60

Para mayor claridad en la comprensión de lo que se expresa, en la hoja de dibujos unida, se representa en la figura A) señalado con el número (1), dicho vástago-macho en la forma en que va colocado en la caja.

65

En la figura B) se representa la parte inferior exterior de la caja, en la que puede verse en su correspondiente lugar, practicado sobre una de las piezas que constituyen el armazón del fondo, el alojamiento-hembra (2) que corresponderá exactamente al vástago-macho de la caja que, cuando sean apiladas, esté en la parte inferior, uniéndose de esta forma cada uno de los cuatro que están en los ángu-

61017



los interiores de la caja-envase, tal como se representa en la figura C).

70 Las ventajas que ofrece este Modelo de Utilidad, pueden enumerarse así:

75 1. En orden a su fabricación: Los vástagos-macho, al ser perfectamente cilíndricos, pueden hacerse por medio de torno, con lo que su diámetro es exactamente igual en todos ellos. De igual modo, las hendiduras-hembra, pueden practicarse por medio de bocas fijas, obteniendo un diámetro y situación exactamente iguales en todas las piezas, según previamente se haya determinado.

80 2. En orden a su utilización: Los vástagos, al tener dimensión rigurosamente igual, encajan exactamente en las correspondientes hendiduras, dando al apilado de las cajas una consistencia hasta ahora no obtenida ni lograda.

N O T A

85 El Modelo de Utilidad objeto de esta Memoria, se concreta en las siguientes

R e i v i n d i c a c i o n e s

90 1ª Envase para frutas, caracterizado porque cada uno de sus cuatro ángulos interiores está dotado de un vástago-macho en forma de cilindro y sujeto por el propio clavazón del armazonado, el cual vástago tiene su correspondiente alojamiento practicado en forma circular en la parte inferior exterior del envase, de tal suerte que se corresponden exactamente al apilarse.

2ª. ENVASE PARA FRUTAS.

95 Tal como aparece descrito, representado y reivindicado en la presente Memoria descriptiva, que consta de cuatro hojas de texto numeradas, mecanografiadas por una sola cara, y una hoja de dibujos.

Valencia, a diez de Julio de mil novecientos cincuenta y siete.

Francisco...

61017



fig. A

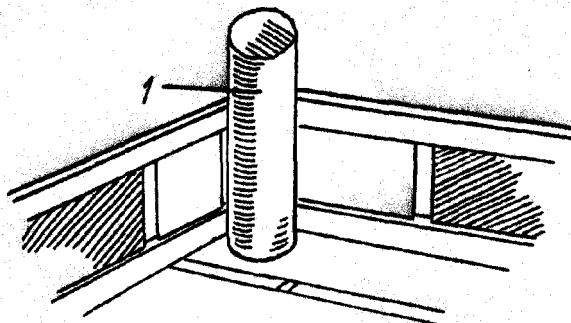

fig. B

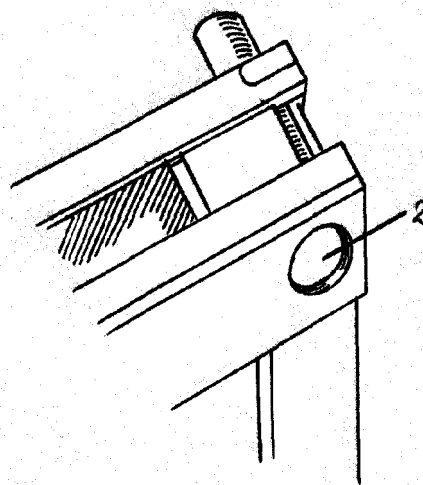
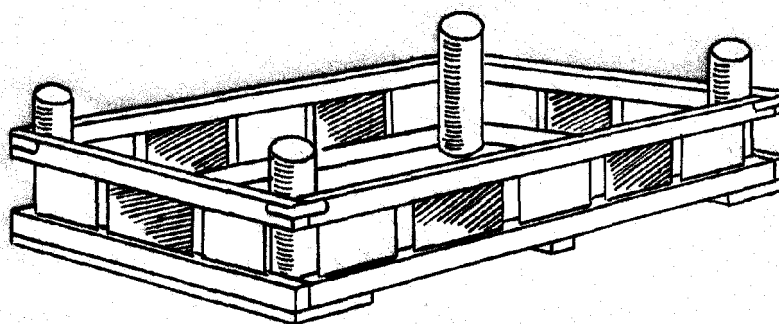

fig. C



Escala variable

Valencia a de Julio de 1957
Bernabé Marín Roig