

61016



•61016

M O D E L O

. d e

U T I L I D A D

a favor de don Bernabé Marín Roig, de nacionalidad española, residente en Valencia, calle Albors número 25,

p o r

CAJA ENVASE PARA FRUTAS



MEMORIA DESCRIPTIVA

5 Las repetidas experiencias que desde hace muchos años viene realizando el solicitante para perfeccionar cajas de envase para frutas que constituyen lo fundamental de su industria, han partido en todos los casos de la necesidad de que determinados tipos de envase que se venden, preparan, transportan y adquieren finalmente agrupados, tuvieran suprimidos elementos que contribuían a su mayor peso, sin que tuvieran como compensación mayor robustez.

10 Esta idea como norte, es la que hizo suprimir en las cajas envase del tipo apuntado, la tapa, desde el momento en que el fondo de cada una de ellas podía servir y se aplicaba como tapa de la que se había colocado inmediatamente debajo. Este procedimiento, cuyo uso se ha generalizado en demasía, llevaba consigo otra exigencia de capital importancia, pues el apilamiento de las cajas envase, requería la seguridad de que éstas formaban un todo. Para 15 lograrlo, hace ya más de veinte años ideó y comenzó a construir las cajas envase de forma rectangular, dotadas de un vástago triangular que se alojaba en la correspondiente superior, en un hueco que se había practicado a modo de mordedura en las piezas inferiores que formaban las esquinas del fondo.

20 Esta solución, con servir para mantener unidas todas las cajas apiladas, no podía ser definitiva, por lo que ha hecho necesario que con una constante y aguda observación de las dificultades que ofrecía, se hallara el medio o modo de que dicho encaje se realizara con toda seguridad y justeza, lo más aproximadamente posible a la precisión de las piezas moldeadas en el torno.



30

Las piezas triangulares que se venían usando, al no tener en su alojamiento una forma exacta de encaje, permitían una excesiva movilidad, en perjuicio de la deseada undad que forma su apilamiento.

35

El Modelo de Utilidad que es el objeto de esta Memoria viene a resolver por completo los apuntados inconvenientes, como más adelante ha de exponerse con mas detalle, reuniendo los requisitos de novedad y utilidad exigidos por la ley, por lo que se hace acreedor a los beneficios de protección y explotación exclusivos que conceden los correspondientes artículos del vigente Estatuto de la Propiedad Industrial de 26 de Julio de 1929, texto refundido, publicado -- por Real Orden de 30 de Abril de 1930.

40

45

Consiste este Modelo en una caja envase para frutas, cuyas condiciones y características de construcción, por -- ser corrientes y usadas no vienes al caso, llevando como -- elemento distintivo y característico, un vástago macho colocado en cada uno de los cuatro ángulos interiores de la caja, sujetos por medio del clavazón de la propia caja, y que tienen la forma de un cuarto de cilindro, perfecto, seccionado verticalmente.

50

55

Dicho vástago, se aloja en un hueco practicado en -- la parte inferior o fondo, en la pieza conveniente y en lugar próximo al ángulo, de tal suerte que la parte curva del vástago, o sea la parte exterior del cilindro que forman -- los cuatro vástagos, se aloje en la parte interior de la superficie del fondo, en la que encaja exactamente. De esta manera, se corresponden con toda precisión la parte superior de los vástagos con los huecos practicados en la parte inferior o fondo, con lo que la sujeción de las cajas al -- apilarse, es perfecta, formando una deseada unidad.

60

En el dibujo unido, puede verse representado en la



65 figura A) el vástago-macho (1) colocado en su ángulo, apareciendo en la figura B) señalado con el número (2), el hueco practicado en la parte inferior o fondo del envase, correspondiendo a la forma de aquel. La figura C) representa una vista de conjunto de los vástagos descritos, colocados en sus cuatro ángulos.

70 Importa destacar de manera especial la forma de dichos vástagos (1). Su forma triangular o cuadrada, significa siempre un, digo en un proceso industrial de fabricación de esta clase de envases, que únicamente puede tener éxito en el mercado por su baratura, la tosquedad de sus elementos; y al ser así, estos vástagos no pueden ser minuciosamente calibrados, llevando como consecuencia obligada
75 la de que el encaje de los vástagos con sus correspondientes huecos, no se realiza de hecho ni puede realizarse de manera perfecta ni siquiera adecuada. En cambio, la forma cilíndrica completa -cuya reivindicación es objeto de otro expediente que se presenta a la vez que éste-, o la frac-
80 ción de ella, permite una elaboración en serie con un alto grado de perfección, dado que el grosor del cilindro, al trabajarse por medio de torno, puede precisarse exactamente, y por ende, se puede obtener y se obtiene con igual precisión el cuarto de su sección longitudinal. Es decir, que
85 aunque se cuenten por cifras crecidísimas las unidades de producción, todos los vástagos pueden tener exactamente iguales dimensiones.

90 Otro tanto acontece con los alojamientos para dichos vástagos, pues si estos tienen una dimensión exacta, los huecos que constituyen aquellos pueden practicarse por medios mecánicos utilizando bocas fijas, lo que del mismo modo que en el párrafo anterior se ha dicho, da una muy deseada exactitud, asegurando con ello el encaje perfecto de unas cajas con otras al ser apiladas.



95

N O T A

El Modelo de Utilidad objeto de esta Memoria, se concreta en las siguientes

R e i v i n d i c a c i o n e s

100

1ª. Caja envase para frutas, caracterizada porque en cada uno de sus cuatro ángulos interiores, está dotada de un vástago que tiene la forma de un cuarto de cilindro, cuyos ángulos planos corresponden con los de la caja, estando sujetos dichos vástagos por el propio clavazón del envase. En la parte inferior exterior de la caja o sea su fondo, hay practicados sendos huecos que corresponden -- exactamente a la forma y tamaño de los vástagos.

105

2ª. CAJA ENVASE PARA FRUTAS.

110

Tal como aparece representado, descrito y reivindicado en la presente Memoria descriptiva que consta de cinco hojas de texto, mecanografiadas por una sola cara, y una hoja de dibujos.

Valencia, a diez de Julio de mil novecientos cincuenta y siete.

P. Linares

• 61016



fig. A

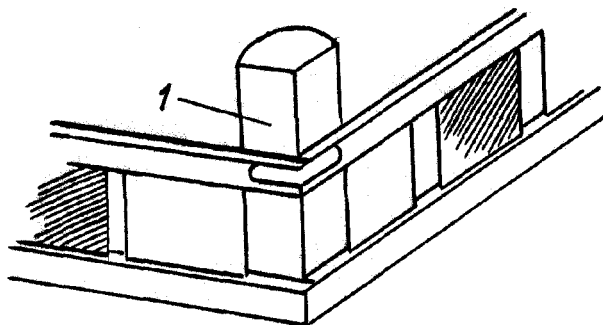

fig. B

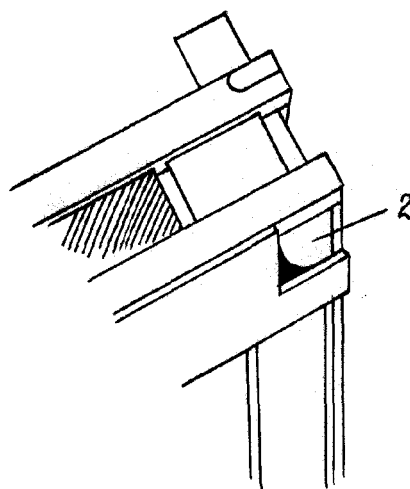
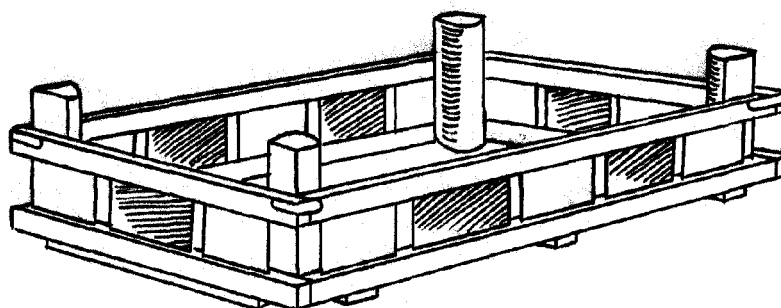

fig. C



Escala variable

Valencia a de Julio de 1957
Cinco años de vida