



6 JUL

.61008

Dn. Salvador Pujol Barcons, de nacionalidad española, domiciliado en Barcelona, calle Feliu y Codina, 63 (Horta), solicita registrar un Modelo de Utilidad, por 20 años, para España y sus Colonias, que se refiere a: "GRUPO ELECTROGENO TRANSPORTABLE".-

El objeto de la presente solicitud de Modelo de Utilidad, lo constituye un grupo electrógeno fácilmente transportable, destinado al suministro de energía, en casos de emergencia o para instalaciones provisionales, cuya alimentación se realiza a través de una batería, que se carga con el grupo en marcha, a fin de mantener más constante la tensión de servicio.-

5

Las características que imprimen novedad a este modelo de grupo electrógeno transportable, derivan de la disposición especial de los elementos que integran el conjunto de la instalación, y tienen por objeto reducir el espacio ocupado por dichos elementos, distribuyéndolos en forma racional, para aprovechar, hasta el máximo, el rendimiento, tanto del motor, como de la dinamo, y evitar que las vibraciones producidas por el motor de explosión, puedan influir sobre el funcionamiento del generador de corriente continua.-

10

15

El motor va montado en forma basculante, sobre la placa base del grupo, realizándose la suspensión mediante muelles, que al propio tiempo actúan de tensores de las correas



20 trapezoidales, que establecen la transmisión entre la polea del motor y la de la dinamo, haciendo más estable el funcionamiento y evitando vibraciones perniciosas.-

25 Sobre el propio eje de la dinamo, va montado el ventilador que la refrigera, el cual realiza la aspiración del aire, que es impulsado contra el cilindro del motor, refrigerando ambos elementos, a la vez.-

La dinamo es del tipo dinastato, para que pueda trabajar como demarrér, para la puesta en marcha del motor y como dinamo, cuando éste ya funciona.-

30 Sobre la base del grupo van montados dos armazones tubulares gemelos, en los que se apoya el depósito de combustible y el pequeño cuadro de puesta en marcha y control del suministro de energía, producida por el grupo generador.-

35 En los dibujos adjuntos, que forman parte integrante de la presente memoria descriptiva, se representa, a título de ejemplo, una realización del grupo electrógeno transportable, objeto del invento.-

Dichos dibujos muestran:

Fig.1. Vista en planta del grupo motor-dinamo.-

40 Fig.2. Vista en perspectiva del conjunto de elementos, que componen el grupo electrógeno portátil.-

45 Refiriéndonos concretamente a dichos dibujos, pasamos a detallar las distintas partes integrantes del grupo, describiendo su especial disposición y acoplamiento, que permite reducir el espacio ocupado y mejorar el rendimiento del servicio.-

50 Según se demuestra gráficamente por la vista en planta de Fig.1 y perspectiva de Fig.2, el grupo electrógeno consta de un pequeño motor de explosión -1- -1'-, de potencia reducida, montado sobre la placa base -2-, del armazón que

• 61008

6 JUL 1935



soporta el grupo, la cual está constituida por una plancha de aluminio.-

55

El motor de explosión está soportado por un dispositivo basculante -3-, dotado de un resorte amortiguador, para compensar las vibraciones producidas por el funcionamiento del motor, el cual actúa también como tensor de las correas de transmisión.-

60

En el extremo del árbol cigüeñal -4- del motor, se ha previsto una polea -5-, con dos ranuras, para alojar sendas correas trapezoidales -6-, las cuales establecen la transmisión entre el motor y la polea -7- de la dinamo -8-.

65

El generador -8- está dispuesto formando ángulo recto respecto al cilindro -1'- del motor, habiéndose adoptado dicha disposición, al objeto de que el ventilador -9-, que va acoplado al extremo delantero -10- del eje de la dinamo, refrigerare, por aspiración de aire, la propia dinamo y por impulsión, las aletas -1'- de refrigeración del motor.-

70

En el extremo posterior -10'- del eje de la dinamo, se ha previsto una pequeña polea suplementaria -11-, para poner en marcha el grupo, mediante un cordel arrollado en la garganta prevista en dicha polea, utilizándose este medio, cuando no se dispone de baterías.-

75

Sobre la placa base -2- que forma el armazón del grupo, se han dispuesto dos bastidores gemelos -12- -12'-, que constituyen un chasis tubular, sobre cuya parte superior descansa el depósito -13- para el carburante, que alimenta el motor por gravedad.-

80

Sobre el propio armazón tubular, se halla el cuadro de control -14-, en el que están instalados los amperímetros de carga y descarga de la batería, el voltímetro indicador de la tensión de carga y los fusibles, así como un disyuntor y

61008

6 JUL 1933



un pulsador de arranque, que sirve para invertir los polos de la dinamo, para hacerla funcionar como demarrer, en el momento de poner el grupo en marcha.-

85 Sobre el propio tablero de mandos, se halla la toma de corriente para alimentar la batería y el mando de gas y descompresor del motor.-

90 En cajones aparte, no representados en el dibujo, va el equipo de baterías, cuya capacidad de carga es proporcional a la de la dinamo, con la cual van instaladas en paralelo.-

95 El equipo así montado, forma un conjunto de reducido peso y de poco volumen, por lo que puede ser fácilmente transportado y destinado a múltiples aplicaciones, tales como instalaciones provisionales, o de emergencia, para campamentos de montaña, playa y embarcaciones, o bien para instalaciones más o menos definitivas, en casas de campo o de verano.-

100 Naturalmente que la forma y dimensiones del conjunto del equipo, así como la clase de materiales empleados en la fabricación de sus elementos, podrán variar, dentro de los límites del invento, siempre que no se modifique la disposición y acoplamiento racional de dichos elementos.-

105 El Modelo de Utilidad, por: "GRUPO ELECTROGENO TRANSPORTABLE", cuyo privilegio de explotación en España y sus Colonias, se solicita por un periodo de 20 años, deberá recaer sobre las particularidades, que se concretan en las siguientes,

REIVINDICACIONES

110 1ª.- "GRUPO ELECTROGENO TRANSPORTABLE" caracterizado por el hecho de que el motor de explosión va montado, en forma basculante, sobre la placa base del grupo, por medio de sopor-

61008



115 tes oscilantes, compensados por muelles o resortes, que man-
tienen siempre tensas las correas trapezoidales, que estable-
cen la transmisión entre el motor y el generador, pudiendo
ser regulada dicha tensión por los propios resortes.-

120 2ª.- "GRUPO ELECTROGENO TRANSPORTABLE" según la 1ª reivindi-
cación caracterizado por el hecho de que la dinamo está dis-
puesta de modo que su eje quede perpendicularmente al cuerpo
del motor, y especialmente respecto al cilindro del mismo,
al objeto de que el ventilador, que va montado junto a la po-
lea de la dinamo, refrigere, por aspiración de aire, la pro-
pia dinamo, y por impulsión, las aletas de refrigeración del
motor.-

125 3ª.- "GRUPO ELECTROGENO TRANSPORTABLE" según las precedentes
reivindicaciones, caracterizado por el hecho de que la dina-
mo es de tipo dinastato, a fin de que pueda trabajar como de-
marrer para la puesta en marcha del motor, y como dinamo, una
vez puesto éste en servicio el grupo, a cuyo fin se ha pre-
130 visto, sobre un armazón tubular apoyado en la placa base, el
depósito de carburante y el cuadro de mandos para la puesta
en marcha del motor, así como los aparatos de control para
la carga y descarga de las baterías, alimentadas por el grupo
electrógeno transportable.-

135 4ª.- "GRUPO ELECTROGENO TRANSPORTABLE". Tal como se ha des-
crito y demostrado en los dibujos adjuntos.-

Consta de cinco hojas foliadas y mecanografiadas por una
sola cara.-

Barcelona a 6 de Julio de 1957

P.A. de Dn. Salvador Pujol Barcons.-

JUAN E. RENTER-RIALRA

Fig.1 - 61008

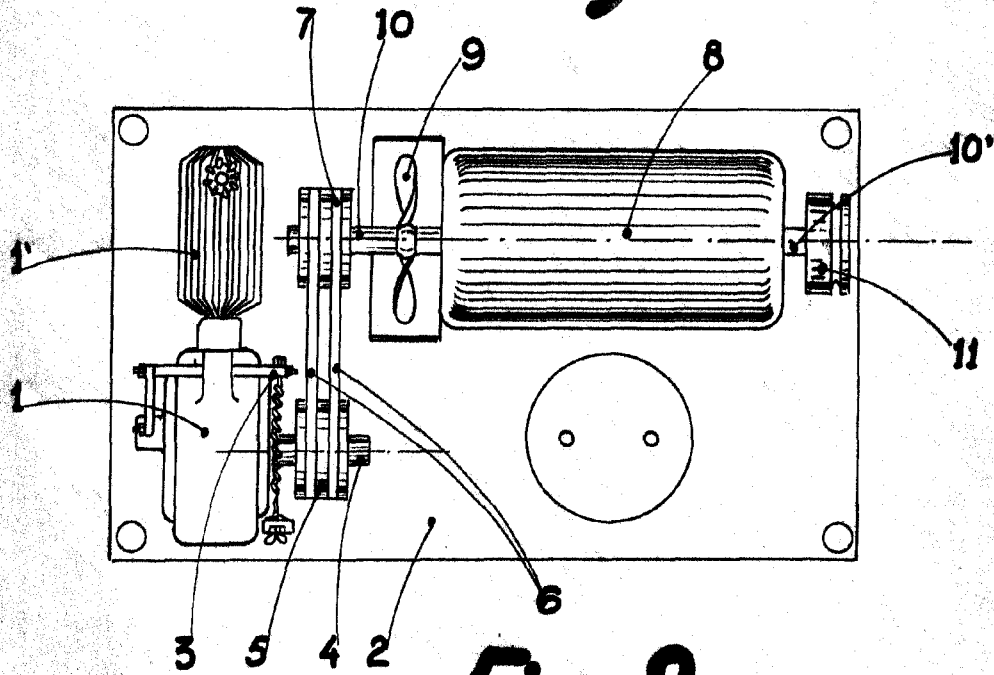
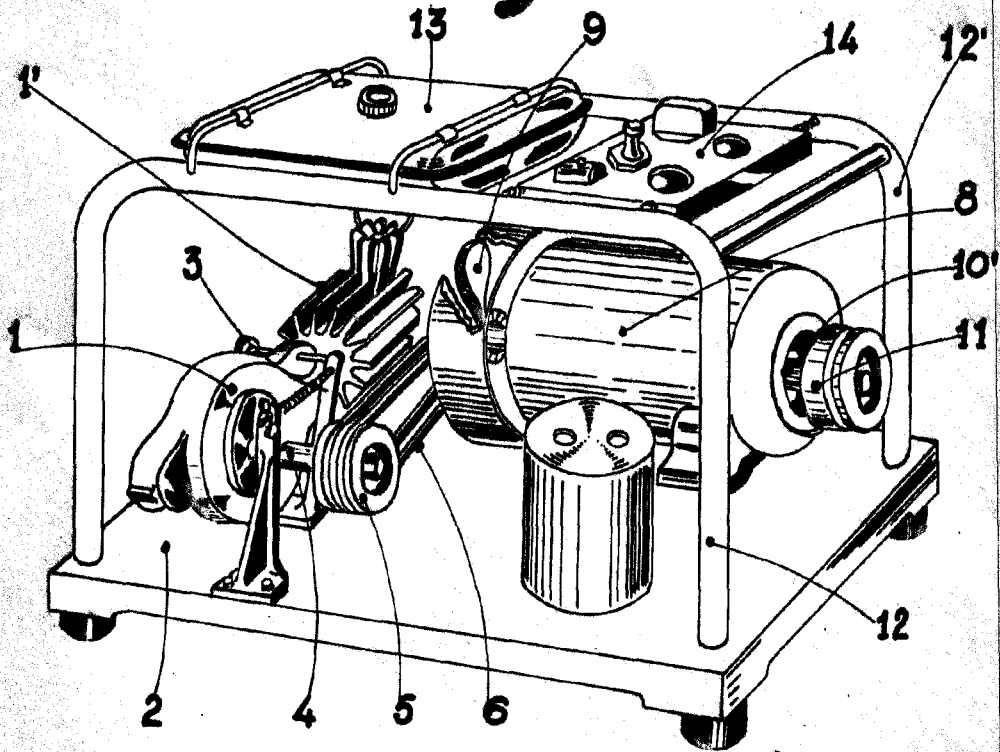

Fig. 2



Barcelona 6 Julio 1957

P.A. Juan Esteve
Juan B. Pastor Pizarra.

Escole variable