

22 JUN.



• 60874

MODELO DE UTILIDAD

por 20 años

a favor de

Forja Laudachs, S.L.

domiciliada en Barcelona, calle Bofarull, 49

por

"LLAVE PARA RUEDAS DE VEHICULOS"

M e m o r i a D e s c r i p t i v a

En el montaje y desmontaje de las ruedas de vehículos automóviles deben desatornillarse varias tuercas o tornillos con lo que dicha operación es laboriosa de no efectuarse con los elementos necesarios.

5 Ultimamente se usan modelos especiales de llaves que facilitan dicha labor y, aunque se imprima mayor rapidez a aquella operación, no obstante es aún fatigosa y molesta.

10 Dadas las condiciones de vida actual, se hace cada vez más necesario acelerar la operación de recambio de las ruedas, lo que se facilita en gran manera con la adopción de la llave que se pretende registrar.

15 Dicha llave tiene forma de cruz figurando al extremo del aspa más larga un ensanchamiento en forma tubular y de sección interior poligonal adecuada al tornillo a que va destinado, figurando en la parte superior de dicha aspa, que tiene sección circular, un muella para que pueda girar libremente.



Para mayor comprensión del modelo que se pretende registrar -
pasamos a describirlo refiriéndonos a los dibujos adjuntos.

20 La llave consta de un vástago (1) que tiene sección circular
en uno de cuyos extremos se encuentra un ensanchamiento (2) hueco,
cuya sección interior está dispuesta de forma que pueda ser usado
por las tuercas o tornillos a los que va destinado.

25 Lo que caracteriza especialmente dicho modelo de llave es un
muelle (3), situado en el extremo opuesto del vástago y dispuesto de
tal forma que cogiendo la llave por él, ésta puede girar libremente
alrededor de su eje.

30 Atravesando dicho vástago se encuentra una barra metálica (4)
que servirá para hacer palanca en los momentos que sea necesario -
aplicar un par de rotación a la llave, para atomillar o desatorni-
llar el tornillo o tuerca.

Una vez vencido el primer momento de máximo esfuerzo, y con un
simple golpe en el brazo 4, la llave girará libremente alrededor del
tornillo y del muelle (3) acabando rápidamente la operación de des-
tornillado.

35 Convenientemente descrito el Modelo de Utilidad que se trata
de registrar se hace constar que en el mismo podrán introducirse -
todas las variaciones que la práctica y la experiencia aconsejen siem-
pre y cuando no alteren su idea fundamental que queda resumida en la
siguiente

40

NOTA

Se declara de propiedad, novedad y utilidad para todo el te-
rritorio español y sus colonias, el contenido de las siguientes

REIVINDICACIONES

45 1ª.- Llave para ruedas de vehículos caracterizada por tener
forma de cruz, figurando en uno de los extremos del vástago más lar-
go de la cruz un ensanchamiento hueco, de sección poligonal para per-
mitir su utilización por tornillos o tuercas, y en cuyo otro extremo
figura un muelle convenientemente dispuesto para que la llave pueda

•60874

22 J



- 4 -

girar libremente al atornillar o desatornillar las tuercas o tornillos de las ruedas de los vehículos.

2ª.- Llave para ruedas de vehículos.

Todo ello tal como se describe y reivindica en la presente memoria que consta de (3) tres hojas foliadas y mecanografiadas por una sola de sus caras.

Barcelona para Madrid, 22 JUN. 1957

p.a.

Damián Aragonés

1 P
5



• 60874

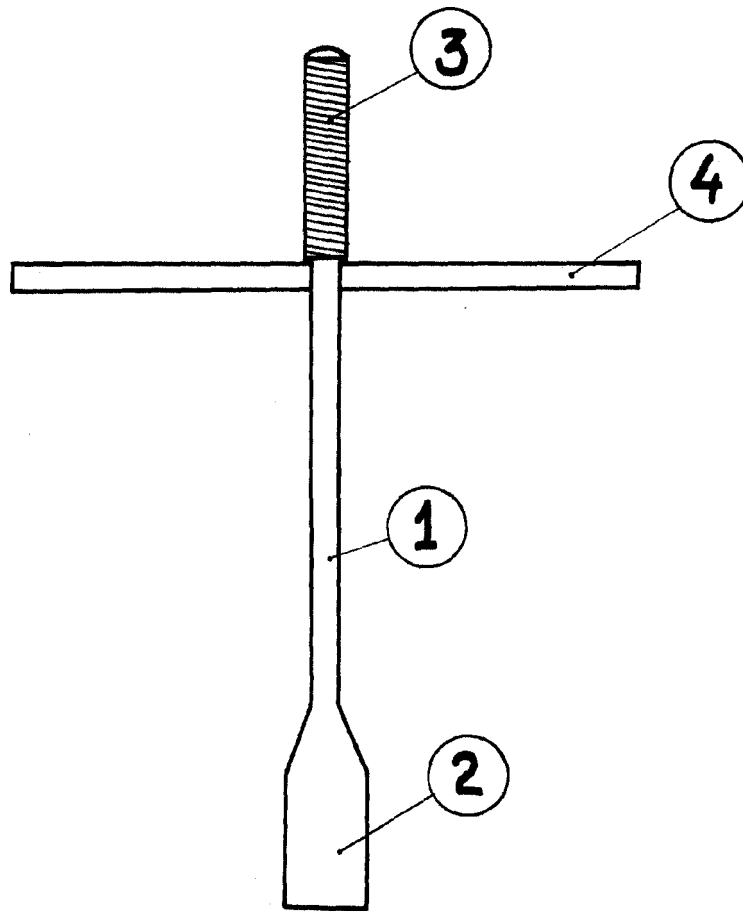

para Daniel y Sergio