

- 1 - 26 JUL. 1932



• 60857

Memoria Descriptiva

para

un Modelo de Utilidad por veinte años,

a favor de

don Heinrich M Ü L L E R

-nacionalidad alemana-

residente en

Nürnberg -Alemania- Fürther Strasse 26 - 52

por:

-Auto juguete de carreras con almohadilla amortiguadora de los choques-.

=====

Bat.

6 JUL. 19



• 60857

El modelo de utilidad se refiere a un auto juguete de carreras de marcha rápida sin salvabarros y sin para- choques delantero con peso propio relativamente grande y que se fabrica por ejemplo de fundición inyectada de zinc.

Los auto juguetes de carreras se equipan generalmente con parachoques delanteros con objeto de que no se deterioren al chocar en un obstáculo o de que no originen deterioros en los muebles y similares. Estas barras parachoques se hacen más o menos elásticas y de un metal elástico, por ejemplo de acero para muelles. Según otra forma de ejecución las ruedas delanteras se disponen tan avanzadas que sus llantas de goma son lo que primero choca en el obstáculo y de este modo se evitan también los deterioros al chocar en un obstáculo.

Ahora bien, los modernos autos de carrera de la técnica grande se construyen haciendo que el radiador sobresalga relativamente mucho por delante de las ruedas delanteras. Además, los autos modernos de carrera de la técnica grande se construyen sin salvabarros y sin parachoques delanteros.

El cometido de la técnica de los juguetes, particularmente al producir vehículos de juguete, es el de imitar lo más posible a la técnica grande en sus modelos y conseguir una función que corresponde a los cometidos especiales de la técnica de los juguetes. Tratándose de un auto juguete de carreras que imite al auto de carreras de la técnica grande ya

6 JUL.



5
10
descrito y que además posea una velocidad correspondientemente grande, se dispone por eso según el modelo de utilidad por delante de la carrocería una almohadilla como medio amortiguador de los choques, la cual se hace de un material más blando que el hierro. De este modo pueden evitarse los deterioros arriba descritos de los auto juguetes de carreras en el mismo auto y en otros objetos. Con preferencia la almohadilla se hace de caucho elástico, de una sustancia artificial elástica o de otras similares.

15
Según otra característica del modelo de utilidad esta almohadilla se moldea de manera particular de modo que su forma se parezca a la de un radiador. Entonces la almohadilla según el modelo de utilidad puede hacerse de tal color que tenga el aspecto metálico correspondiente al modelo grande.

20
25
Según el modelo de utilidad es conveniente que el falso radiador sobresalga de las ruedas delanteras por delante tanto que al chocar en un obstáculo, aunque el choque tenga lugar en dirección oblicua, siempre choque en el obstáculo el falso radiador y no las ruedas u otras partes. Según otra característica del modelo de utilidad, el falso radiador o en general la almohadilla se hace tan elástica y redondeada tan plana que al chocar en un obstáculo no solo se reciba el choque, sino también se produzca una variación en la dirección suficiente para continuar la marcha, aún cuando el choque sea perpendicular o aproximadamente perpendicular.

En las figuras 1 á 3 se ilustra el modelo de utilidad con un ejemplo de ejecución presentando,

la figura 1ª una vista lateral del auto-juguete

6 JUL.



• 60857

te para carreras,

la figura 2^a en mayor escala una sección longitudinal por la parte delantera del auto-juguete para carreras, y

la figura 3^a también en mayor escala una vista de frente de la almohadilla construída como falso radiador.

El auto juguete posee la carrocería -1- y por debajo está cerrado por la parte -4- del fondo. Marcha sobre las ruedas -2-, de las que las traseras pueden ser las accionadas. Por delante en la carrocería -1- se dispone la almohadilla -3- construída en forma de una imitación del radiador y para ésto lleva nervios -8- simulados, encuadrados por una parte en forma de cordón. Para sujetar por abajo la almohadilla -3- sirve el tornillo -5-, por el que se aprisiona la parte inferior escuadrada de la almohadilla -3- entre la parte -4- del fondo y la parte de sostén -7- colocada en la carrocería -1-. La parte de sostén -7- se fija con auxilio del puente vertical -6- en la carrocería -1-. Por el lado superior la almohadilla -3- se sujeta en la carrocería -1- mediante el apéndice -10- dirigido oblicuamente hacia abajo y que abraza al diente -9- existente en la almohadilla -3-.

=====



• 60857

N O T A

Este registro consta de las siguientes reivindicaciones:

5 1ª.- Auto juguete de carreras, de marcha rápida, sin salvabarros y sin parachoques delantero, con peso propio relativamente grande, por ejemplo de fundición inyectada de cinc, caracterizado porque por delante se dispone en la carrocería una almohadilla como medio amortiguador de los choques y la cual se hace de un material más blando que el hierro.

10 2ª.- Auto juguete según lo reivindicado en el punto primero, caracterizado porque la almohadilla se hace de caucho elástico, sustancia artificial o similar.

15 3ª.- Auto juguete según lo reivindicado en los puntos primero y segundo, caracterizado porque la almohadilla se hace con una forma imitando un radiador.

20 4ª.- Auto juguete según lo reivindicado en los puntos primero a tercero, caracterizado porque el falso radiador sobresale por delante de las ruedas delanteras de marcha tanto que al chocar en un obstáculo, aún cuando el choque tenga lugar en dirección oblicua, siempre choca el radiador falso y no las ruedas u otras partes en el obstáculo.

25 5ª.- Auto juguete según lo reivindicado en los puntos primero a cuarto, caracterizado porque la almohadilla se hace tan elástica y redondeada tan plena que al chocar en un obstáculo no solo se recibe el choque sino que también

6 JUL



• 60857

se produce una variación en la dirección de marcha suficiente para continuar la marcha, aún cuando el choque sea perpendicular o aproximadamente perpendicular.

6a.- Auto juguete según lo reivindicado en los puntos primero a quinto, caracterizado porque la almohadilla se hace de tal color que tiene el aspecto metálico correspondiente al modelo grande.

7a.- Auto juguete de carreras con almohadilla amortiguadora de los choques.

Según se describe y reivindica en esta memoria descriptiva.

Se detalla e ilustra con los planos que a la misma se acompañan.

Y que consta de seis hojas, foliadas y escritas a máquina por una sola de sus caras.

Madrid, a 5 Julio 1957.

GUILERMO ROEB

8

10

15



• 60857

Fig. 1

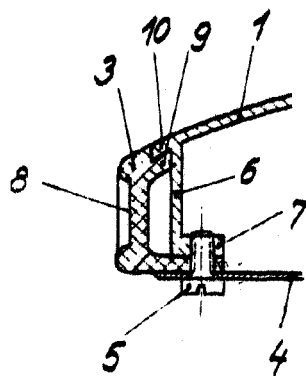
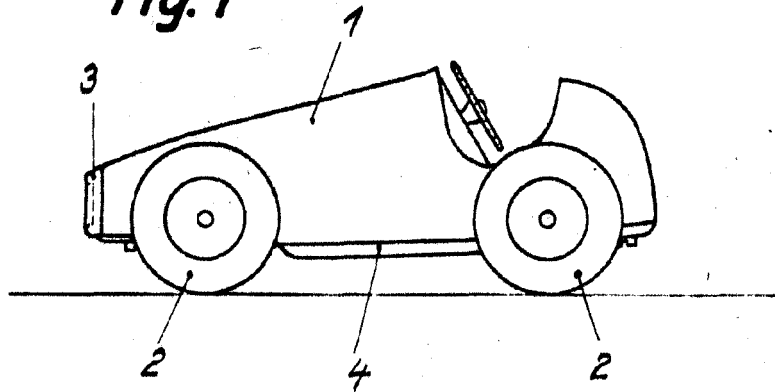

Fig. 2

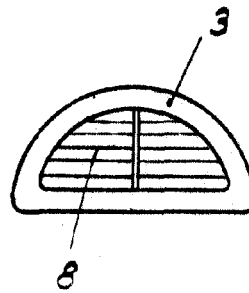

Fig. 3

ESCALA VARIABLE

GIULIEMMO ROSSI

acting *Bordy*