

6 JUN



• 60838

MEMORIA DESCRIPTIVA  
=====

MODELO DE UTILIDAD

POR: VEINTE años en ESPAÑA

OBJETO: "BOLSA-SACO DE PIERNA"

-----  
A favor de : "CONFECCIONES INDUSTRIALES  
MADRILEÑAS, S. A."

Residente en : MADRID

Entidad de nacionalidad: ESPAÑOLA



• 60838

Al compás que, en la última Guerra Mundial, el paracaídas se revelaba, brillantemente, no solo como elemento salvador del aviador en peligro, sino como auxiliar valioso insustituible para los lanzamientos de ejércitos enteros, en ocupaciones por sorpresa y operaciones de golpes de mano en las retaguardias contrarias, el paracaidismo adquirirá fuerza y substantividad propias, y se estudian y se han seguido estudiando y ensayando, los mejores métodos para que la labor del paracaidista y sus posibilidades de actuación y la seguridad y comodidad de su descenso fueran máximas.

Entre los múltiples accesorios, requeridos hoy, múltiples veces en el equipo de un paracaidista, entran como muy importantes, las bolsas-saco, destinadas a contener las cargas que se estimen más fundamentales y preciosas, para ayudar al amunicionamiento subsistencia, alijo, etc., del paracaidista, en territorio enemigo o en terrenos avanzados y difícilmente accesibles.

Podrá ser en ocasiones, del máximo interés que, aparte de las vituallas y pertrechos que sean arrojados al espacio, en paracaídas propios, lleve el propio bombatiente al lanzarse, lo más necesario.

Este es pues, el principal objeto que ha de otorgarse a la "bolsa-saco de pierna", que presentemente se describe <sup>es</sup> y reivindicado con ayuda del dibujo adjunto, en el cual,

La Fig. 1 constituye una vista lateral del conjunto de la bolsa-saco, provista de todos los detalles --



60838

que la singulariza.

30 La Fig. 2, ofrece una visión esquemática de la bolsa, en plano vertical a la misma.

La bolsa-saco (1), normalmente cilíndrica, aunque no haya de serlo necesariamente, confeccionada en lona o en cualquier material apto, resistente e impermeabilizable, consta fundamentalmente, de una abertura superior o boca, provista en su reborde, de trecho en trecho, de los correspondientes orificios u ollads (12), reforzados, a través de los cuales y circundando la abertura, va posa da una cuerda o cordón (15), alternativamente por el exte rior y el interior de la embocadura y que, por uno de sus extremos se cierra en bucle corredizo, a través del cual pasa el otro extremo que, se prolonga, hasta terminar en una anilla parabólica cerrada de empuñadura, (14).

La base o parte inferior opuesta, va provista de un almohadillado-amortiguador, (4), que constituye el fon do externo de la bolsa, en el material compacto flexible más apto, cuyo almohadillado, deja sin cubrir un espacio o entrante en "U", (16), que sirve para que el paracaidis ta introduzca el pié, sujetando la bolsa, antes del lanza miento.

El cuerpo de la bolsa-saco, va provisto exteriormente, a partir del extremo inferior del reborde de emboca dura, y hasta la misma base o fondo, de una cinta sencilla de refuerzo (10), cosida a lo largo de sus dos bordes o - bandas a la bolsa y provista en su arranque superior, del adecuado mosquetón (7), para transporte en avión de la bol sa mencionada.

60838



En su punto medio, aproximado, hacia el centro del cuerpo de la bolsa, la cinta vertical, (10), mencionada, es cruzada horizontalmente por otra cinta sencilla, igualmente sujeta a la parte externa, sobre uno de cuyos extremos va superpuesta un dispositivo rectangular en cuero u otro material apto, (9), provisto de unas tiras, enrolladas y sujetas por las correillas que aparecen en el diseño, y que posibilitan la sujeción de la bolsa, a modo de macuto, una vez hecha la toma de tierra.

Iguálmente, cosido externámente a la bolsa, a modo de añadido en vertical, aparece un alargado y estrecho bolsillo, semicilíndrico, (2), que se superpone, a la cinta sencilla horizontal antes descrita, sirviendo para guardar la cuerda o cordón de cierre y graduación superior, (15) también antes descrito.

Sobre la intersección de ambas cintas sencillas mencionadas y cubriéndola aparece un parche o escudo de cuero, u otro material similar, (3), que lleva el dispositivo de sujeción y el de apertura o suelta de la bolsa-saco. - La sujeción a la pierna del paracaidista, inmediatamente previa al lanzamiento, se realiza mediante las correspondientes correas graduables de aprieto (11), sujetas al dispositivo del escudo de cuero mencionado, mediante el mismo procedimiento esencialmente descrito y reivindicado, en el Modelo de Utilidad núm. 55.067, de la misma solicitante y en las páginas 3, 4 y 5 de la memoria correspondiente.

Esto significa que, dichas correas, (que arrancan o parten del escudo de cuero, al que van unidas), después

• 60838



de abrazar la pierna del paracaidista, cierran mediante las hebillas, (5), provistas de las arandelas (12), sobre los dos conos de cierre situados sobre el citado escudo, Una vez serrados, se aseguran mediante un breve cable de mando o apertura, cuya anilla de accionamiento (6), va si-  
90 tuado en un plano superior al parche de cuero, con su arco superior sobresaliendo de una pequeña bolsa o funda (8), adyacente a la cinta vertical, y cosida sobre la bolsa-saco, en la que está la anilla en posición de reposo.

95 Al lanzarse el paracaidista lleva el saco sujeto a la pierna, mediante las correas de aprieto, sujetándola por la anilla (14), poco antes de la toma de tierra, tira del dispositivo de apertura descrito, es decir, de la anilla (6), soltándose la bolsa-saco de su pierna, y graduándose el golpe de la misma contra el suelo, merced a la anilla del cordón de embocadura.  
100

Habiéndose descrito, amplia y suficientemente la naturaleza del presente Modelo de Utilidad, se hace constar que es objeto de ligeras modificaciones de detalle que no  
105 alteren el principio fundamental del referido Modelo, en cuanto se refiere a forma, tamaño, dimensiones, material a emplear y cualquier otro detalle secundario que no afecte al objeto primordial del repetido MODELO DE UTILIDAD, que por VEINTE años se solicita en España, y del que se -  
110 hacen las siguientes:



60838

REIVINDICACIONES

115 1<sup>a</sup>.- "Bolsa-saco de pierna", que se caracteriza fundamentalmente, porque siendo normalmente cilíndrica y en cualquier material flexible impermeabilizado apto, consta de una abertura superior, horadada lateralmente, de trecho a trecho, por los correspondientes orificios u ollaos, por los que pasa, alternativamente, exterior e internamente, la cuerda o cordón de cierre y graduación, que se cierra en bucle corredizo, por uno de sus lados, mientras el 120 otro, pasa a través del mismo, terminando en una anilla parabólica cerrada, de empuñadura, siendo a su vez el fondo o base externa de la bolsa un almohadillado-amortiguador, excepto por un espacio o rebaje, entrante en forma de "U" para sujetarla con el pié.

125 2<sup>a</sup>.- "Bolsa-saco de pierna", según la reivindicación primera, y además caracterizado por ir provista, exteriormente de sendas bandas o cintas sencillas, que la atraviesan en sentido vertical y horizontal, cosidas a la misma, yendo provistas la primera, en su punto de arranque 130 superior, debajo del reborde de la embocadura, del mosquetón metálico adecuado, y llevando la segunda en un extremo, un dispositivo rectangular superpuesto, provisto de sendas tiras enrolladas y sujetas por correillas, mientras también añadido exteriormente y en vertical, lleva la bolsa, un alargado y estrecho bolsillo semicilíndrico, superpuesto a la cinta horizontal, y apto para guardar la cuerda o cordón.

3<sup>a</sup>.- "Bolsa-saco de pierna", según las reivindicaciones anteriores, y que se caracteriza porque sobre la



60838

140 intersección de ambas cintas sencillas, cubriéndolas, apa-  
rece un parche o escudo de cuero o similar, que lleva el  
dispositivo de sujeción a la pierna, consistente en dos -  
correas o cinchas graduables, que abrochan mediante sendas  
hebillas, provistas de arandelas, a los conos de cierre del  
145 dispositivo de seguridad y apertura, sitos sobre el parche,  
y asegurados por el correspondiente pasador que salta al  
tirar de la anilla, del cable de mando, correspondiente,  
merced a una anilla de accionamiento, inserta en una pe-  
queña bolsa o funda, cosida aneja a la cinta vertical, y su  
150 periórmente al mencionado escudo.

4ª y última.- BOLSA-SACO DE PIERNA, tal y como ha  
quedado descrito en la precedente Memoria Descriptiva, que  
consta de siete hojas foliadas y mecanografiadas por una  
sola cara, y del plano adjunto.

155

Madrid, 6 de Julio de 1.957

LUIS M.º DE ZUNZUNEGUI  
POR PODER.

Firmado: Fausto Sánchez.

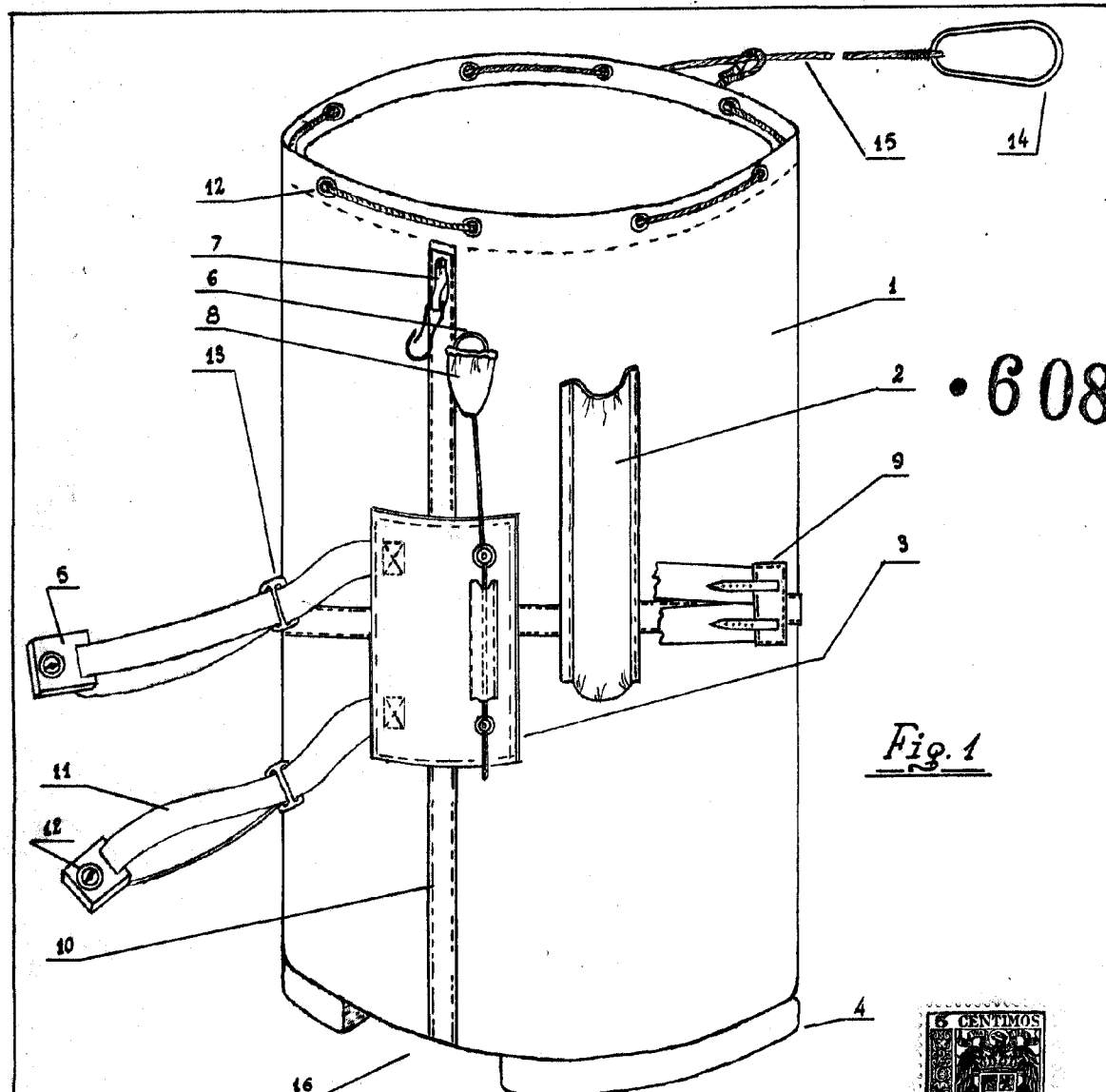

• 60838

Fig. 1

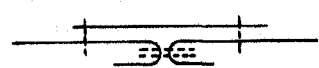

MADRID, JUNIO 1957.

LUIS M.º DE ZUNZUNEGUI  
POR PODER.

Firmado: Fausto Sánchez.

ESCALA: VARIABLE.

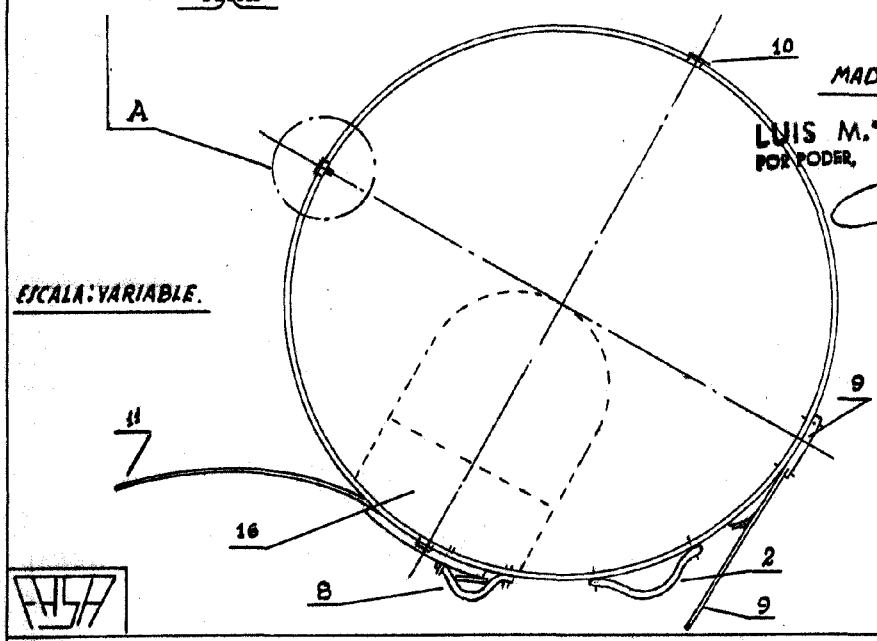

Fig. 2



10/57