

60832

-5 J



60832

MODELO DE UTILIDAD
POR VEINTE AÑOS
EN ESPAÑA

Solicitado a favor de D. Ramon Alberto Saus Vecino,
de nacionalidad española, domiciliado en Valencia,
Calle de Calvo Sotelo, nº 2

p o r

==;==;= "ALBUM CON MUSICA, PARA FOTOGRAFÍAS" ==;==;=

~~~~~

MEMORIA DESCRIPTIVA  
=====

El Modelo de Utilidad a que se refiere la presen  
te memoria descriptiva y los dibujos complementarios  
anexos trata de un nuevo tipo de album para contener  
fotografias que se caracteriza por estar dotado de cual  
quier artificio o dispositivo mecánico, capaz de emitir  
sonidos musicales.

La evocación gráfica mediante fotografias de he-

60832

- 2 -

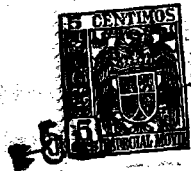

10

15

20

25

30

35

chos pasados, sobre todo si se trata de acontecimientos  
gratos y trascendentales de la vida, constituye sin du-  
da alguna una de las costumbres más agradables. A causa  
de esto se ha ideado el complementar esta grata evoca-  
ción mediante composiciones musicales más o menos apro-  
piadas al acontecimiento que se evoca, creandose para  
ello este nuevo tipo de album fotográfico que, por su  
originalidad y por la mejora de las condiciones artísti-  
cas, constituye sin duda alguna un nuevo resultado indus-  
trial utilitario, capaz de hacer merecer a su creador el  
privilegio de exclusiva fabricación, venta y explotación  
en España, que implica este Modelo.

De acuerdo con la invención, en un album, que como  
es sabido consiste en un libro de fuertes tapas, se dis-  
pondrá un dispositivo mecánico de cualquier sistema y  
constitución que reproduzca una composición musical a vo-  
luntad, antes o despues de abierto el album, o automati-  
camente al abrirse el mismo.

La colocación del referido dispositivo musical pue-  
de hacerse en cualquier lugar que se desee, preferente-  
mente en aquellos en que no se modifique la estructura  
o forma normal del volumen, por ejemplo habilitando un  
espacio o caja en el propio lomo, en una de ambas tapas,  
recortando las hojas y disponiendo una caja que ocupe di-  
cho espacio recortado, o de cualquier otro modo, pues a  
fin de cuentas, no es la colocación del mecanismo musi-  
cal lo que es motivo de protección, sino su existencia  
incorporado al ejemplar del album fotográfico.

Con el fin de facilitar la comprensión de las ca-

60832



- 3 -

40

racterísticas generales que dejamos descritas, se acompaña una lámina de dibujos representando un ejemplo de realización práctica de uno de estos albums, el cual deberá interpretarse en su más amplio sentido, sin carácter restrictivo alguno, dada su condición meramente aclaratoria.

45

En los referidos dibujos, la figura 1 nos muestra una vista en perspectiva de uno de estos albums cerrado; la figura 2 nos lo muestra abierto por su parte anterior, mientras que la figura 3 lo representa, también abierto, pero por la parte posterior. Por último, en la figura 4, vemos un detalle de la parte del album en donde va alojado el dispositivo musical.

50

55

Las diferentes partes del album representado como ejemplo en las mencionadas figuras, se señalan en ellas con las siguientes acotaciones: -1- es la tapa anterior y -2- la posterior, siendo -3- el lomo; con -4- se indica una especie de caja dispuesta junto al lomo, de modo que es en el lado mayor de ella opuesto al lomo, en donde se sujetan o encuadernan por cualquier sistema las hojas -5- del album. En la figura 4, vemos como en el interior de la caja -4- va alojado el dispositivo musical -6- que, según el ejemplo de realización de los dibujos, se compone de una cuerda de relojería alojada dentro de la carcasa o cajetín -7-, arrollada al eje de una corona dentada que mueve el cilindro musical -8- con múltiples pías, cuya colocación determina la composición musical, cuyas pías, al girar el cilindro, hacen vibrar las

60

60832 5



65

lengüetas de acero -9- que son las que emiten los sonidos.

70

En este aparato hemos de señalar también la plancha giratoria -10- que actúa de regulador. El dispositivo de puesta en marcha automático esta integrado por una palanca -11- provista de un muelle -12-, de tal modo que sobre el extremo de dicha palanca -11- presiona la tapa -1- con lo cual el otro extremo se interpone a la plancha regulador -10- y al impedir su giro paraliza la marcha del aparato evitando que suene. Por el contrario, si levantamos la citada tapa -1- para abrir el album, se deja libre la palanca -11-, la cual, por efecto del muelle -12- bascula e inclina su otro extremo, dejando libre giro al regulador -10-, con lo cual se pone en marcha el aparato, al cual se le ha dado previamente cuerda mediante la manecilla -13-, (Figura 3).

75

80

Habiendo descrito suficientemente la constitución y funcionamiento de este nuevo album, solo nos resta consignar la posibilidad de que se fabrique en muy diversas formas, tamaños y materiales, con diversas composiciones musicales y utilizando cualquier aparato mecánico productor de sonidos musicales, colocado en cualquier lugar del album, efectuando en general todas aquellas variaciones que no alteren esencialmente cuanto le caracteriza, según se resume en la siguiente

85

N O T A

90

Los puntos nuevos y de propia invención que se presentan para que sean objeto de reivindicación en el presente Modelo de Utilidad, son:



1.<sup>a</sup>.- Album con música para fotografías, caracterizado por llevar incorporado un dispositivo mecánico que emite sonidos en forma de composición musical.

95

2.<sup>a</sup>.- Album con musica para fotografías, caracterizado porque en la parte interna del lomo y entre este y las hojas, dispone de un alojamiento en forma de caja en la que va introducido el dispositivo musical de la precedente reivindicación.

100

3.<sup>a</sup>.- Album con musica para fotografías, caracterizado porque el dispositivo musical de las precedentes reivindicaciones posee una palanca basculante con muelle, de la cual asoma al exterior un extremo sobre el que actúa y presiona la tapa del album, mateniendo el otro extremo intercalado entre los mecanismos del dispositivo musical, paralizando su funcionamiento cuando el album se encuentra cerrado, mientras que al abrirlo se deja libre el extremo de la referida palanca, con lo que su otro extremo se mueve y deja a su vez libre al mecanismo musical, el cual se pone entonces en marcha. Y

105

110

4.<sup>a</sup>.- "ALBUM CON MUSICA PARA FOTOGRAFIAS", de conformidad en un todo en lo esencial y fines industriales a lo descrito en la precedente Memoria Descriptiva y gráficamente representado en los adjuntos planos para su mejor comprensión.

115

Esta Memoria consta de CINCO hojas escritas o mecanografiadas por una sola cara a doble espacio en 115 líneas.

Valencia, 25 Junio de 1957

Por autorización del interesado.

Fig. 1

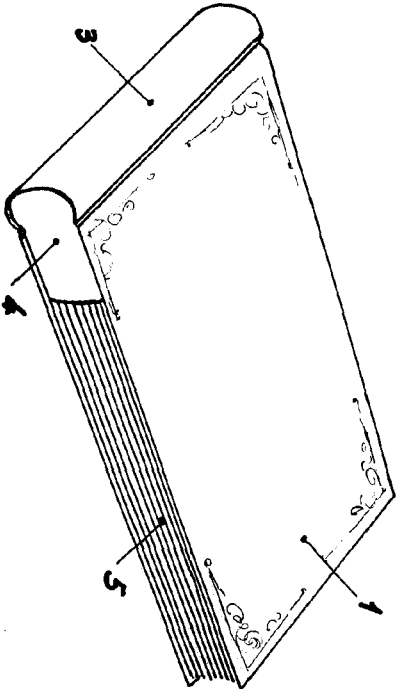

• 60832

Fig. 3

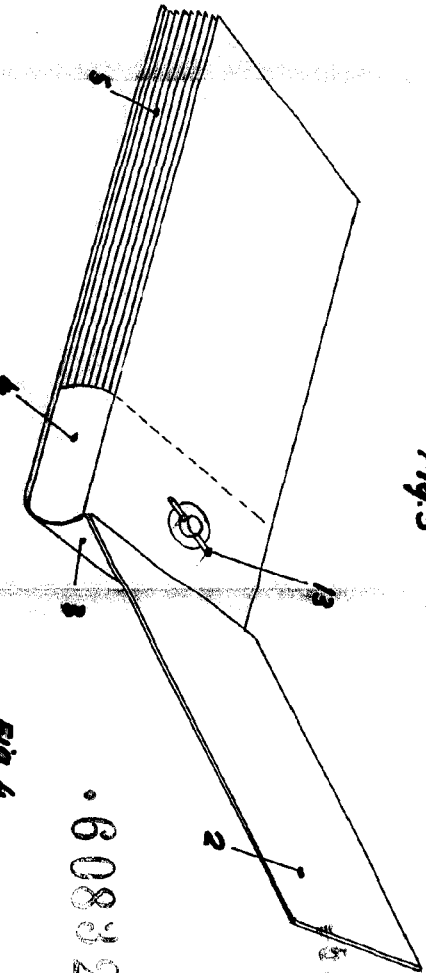

• 60832

Fig. 2

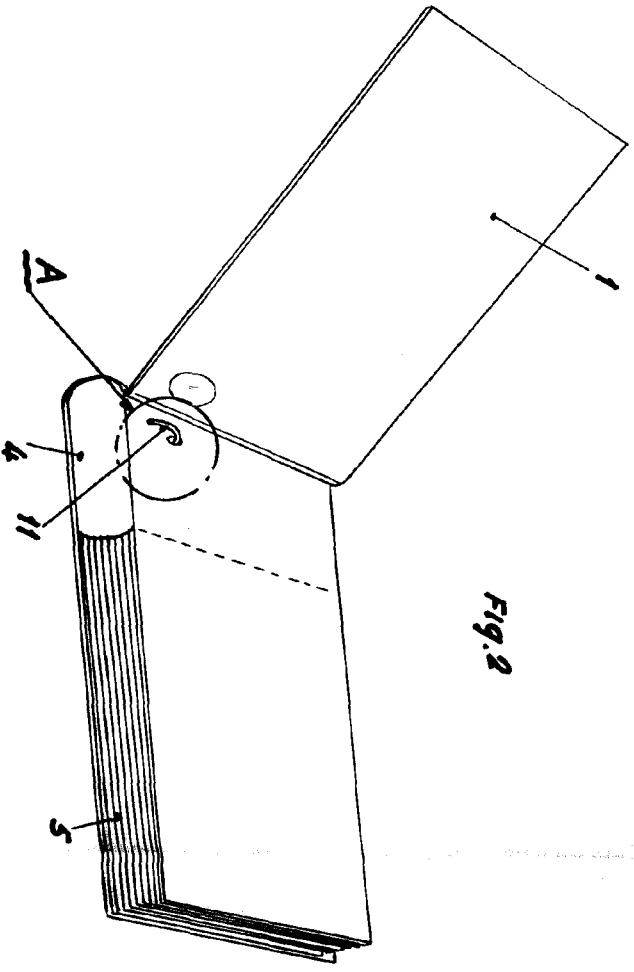

DETALLE A

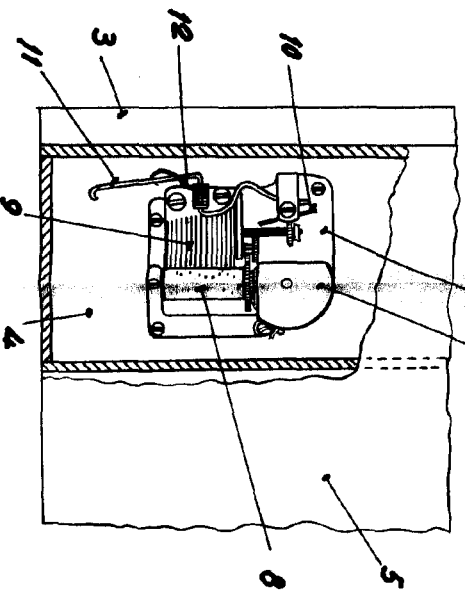

ESCALA VARIABLE  
 VALENCIA, 24 JUNIO 1957  
 P. A. A.

