

61809



60819

MEMORIA DESCRIPTIVA

que se acompaña a

la solicitud de un

MODELO DE UTILIDAD, por veinte años en España, a favor de Don LUIS
PALLARES SOLDEVILA, de nacionalidad española, con residencia en
VILLARREAL (Castellón) calle Calvo Sotelo, 35,

por

"NUEVO VASO DE CARTON "

• 60819



La invención a que se refiere la presente Memoria, constituye una novedad industrial con características y ventajas que la hacen merecedora del privilegio de explotación exclusiva que por ella se solicita, de acuerdo con las prescripciones del Estatuto vigente sobre Propiedad Industrial de 26 de julio de 1929, texto refundido, publicado el 30 de abril de 1930.

El Modelo de Utilidad que se solicita ha de recaer, como su enunciado indica, sobre un nuevo vaso de cartón, que presenta como característica el hecho de tener troqueladas en la propia plantilla, cortada para su conformación, las asas; una de ellas como prolongación de la plantilla y, la otra, cortada en un punto cercano a la anterior, dentro de la propia plantilla, formando todo el conjunto una sola pieza de papel o cartón.

Existen ya en el mercado vasos de cartón con asas; sin embargo hemos de hacer notar que las asas de que van provistos estos vasos son postizas, es decir que están constituidas por un cuerpo separado que ha de unirse al principal mediante pegado. Ello representa un aumento de entretenimiento verdaderamente considerable, por lo que prácticamente resultan de un costo de elaboración muy elevado.

El nuevo vaso que nos ocupa no tiene ninguno de estos inconvenientes y sí, por el contrario innumerables ventajas que mas adelante describiremos.

Como detalle de realización de la idea expuesta, se acompaña a la presente un dibujo en lámina única, en que aparece el vaso en distintas posiciones.

En la figura 1ª. puede verse la plantilla que sirve de base a la confección del vaso que nos ocupa. En la figura 2ª. aparece el arrollamiento que se realiza para la formación del vaso, y, en la figura 3ª, se vé el vaso completamente terminado.

La plantilla -1- que ha de constituir el cuerpo del vaso, es de una longitud superior a la necesaria para conformarlo, de tal forma que en su

• 608194 JUL 4 1944



35 unión el extremo prolongado se aloja en la parte interna. Así tenemos que la aleta -2- que constituye un asa y es prolongación de la plantilla por el extremo contrario, sobresale de la superficie. En la porción de la plantilla que queda cubierta interiormente por la prolongación primera -5- hay practicado un corte -3- que dá como resultado la formación de una segunda asa -4- susceptible de abatimiento por la línea de unión.

40 Como puede comprobarse por la figura 3ª, las asas, simétricas, pueden doblarse hacia el exterior y abatirse sobre el cuerpo del vaso para permitir el acoplamiento de un vaso dentro de otro para fines de almacenamiento y transporte.

Las ventajas mas importantes que presenta este vaso, en relación con los conocidos, son las siguientes:

1ª.- Facilidad de fabricación por cortarse en una sola plantilla todo el conjunto del vaso y asas.

45 2ª.- Economía en el montaje y en la mano de obra.

3ª.- Mayor resistencia de las asas por formar una sola pieza con el cuerpo del vaso.

50 Hecha la descripción precedente es necesario añadir que los detalles de realización de la idea expuesta pueden variar, sin que por ello cambie la esencia de la invención, que es la que se desprende de los párrafos que anteceden y lo que se reivindica en la siguiente

NOTA

En resumen: El Modelo de Utilidad que se solicita ha de recaer sobre las reivindicaciones siguientes:

55 1ª.- NUEVO VASO DE CARTON, que se caracteriza esencialmente por el hecho de tener troqueladas en la propia plantilla cortada para la conformación del vaso, dos asas; una de ellas como prolongación de la plantilla, y, la otra, cortada en un punto cercano a la anterior en posición contraria dentro de la propia plantilla, siendo la línea de unión la de dobléz y abitimiento, y hallándose el extremo contrario de la plantilla

60

• 60819-4 JUL 1957



prolongado suficientemente para cubrir el asa cortada dentro de la plantilla.

2ª.- Se reivindica por último, como objeto sobre el que ha de recaer este Modelo de Utilidad, "NUEVO VASO DE CARTON".

65

Todo tal y como queda descrito y reivindicado en la presente Memoria, que consta de cuatro hojas, escritas a máquina por una sola cara, y dibujos que se acompañan.

Madrid, 4 de julio de 1957.

ALFONSO UNGRIA

70

FIG. 1^a

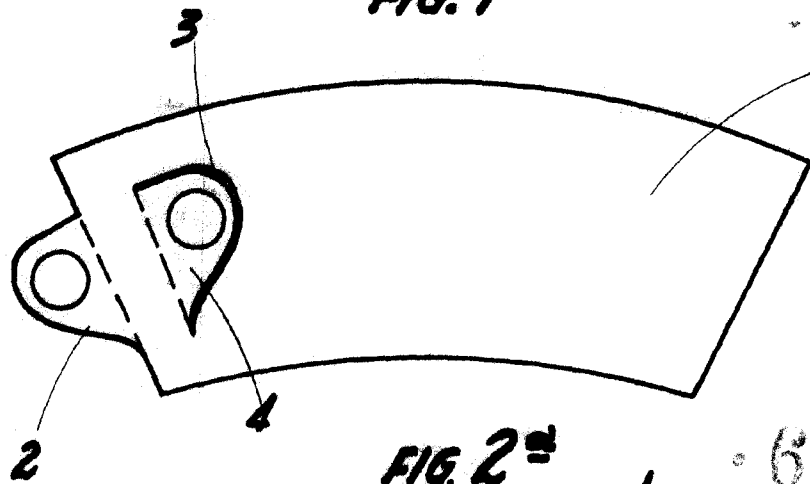
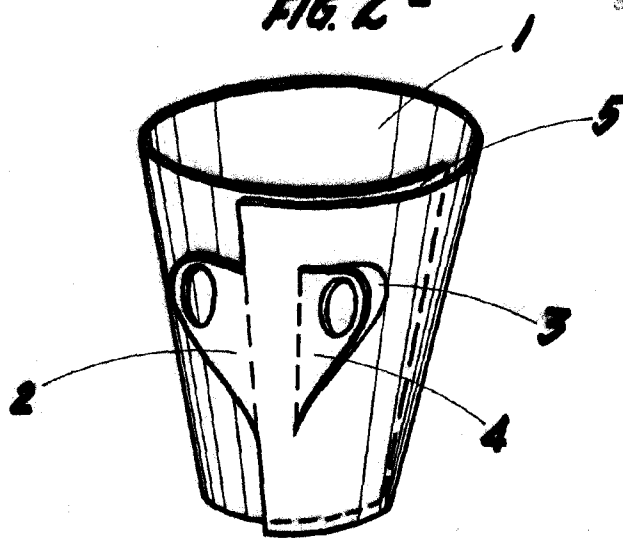
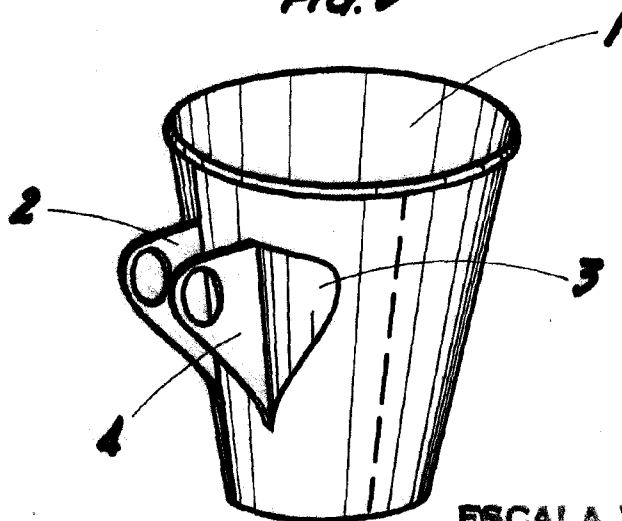

FIG. 2^a



608 19

FIG. 3^a



ESCALA VARIABLE

MADRID, 4 DE julio DE 1957

HAFONSO UNORÍA