



• 60740

MEMORIA DESCRIPTIVA

que se acompaña a la solicitud de

UN MODELO DE UTILIDAD

a favor de Dn. Tomás CUESTA Gómez, de nacionalidad española,
residente en ALBACETE, Serrano Alcázar, 49.

por:

" CAJA DE CARTON PERFECCIONADA "

=====
=====

La presente Memoria se refiere, como su enunciado indica, a una caja de cartón de características especiales por cuyo objeto se solicita el correspondiente privilegio de MODELO DE UTILIDAD conforme y al amparo del vigente Estatuto sobre Propiedad Industrial a fin de garantizar a su favor - el derecho a la explotación exclusiva del mismo en toda Es-



paña y posesiones.

10 A continuación se hará una descripción detallada de la aludida caja con referencia a los planos que se acompañan, en los cuales se representa, a simple título de ejemplo no limitativo, una forma preferente de realización, susceptible de todas aquellas modificaciones de detalle que no alteren fundamentalmente sus características esenciales.

En dichos dibujos:

15 La fig. 1 muestra la caja en vista de conjunto - con sus testeros separados, pudiéndose distinguir claramente todos sus elementos integrantes y disposición combinada de los mismos.

La fig. 2 es la misma caja montada y semicerrada.

20 La fig. 3 enseña una de las grapas utilizadas en el montaje de la misma caja.

Según el ejemplo de ejecución representado, la caja preconizada está integrada por una lámina que doblada convenientemente constituye el fondo (1) los laterales (2-3) y en prolongación de éstos, las solapas (4-5) que forman complementariamente la tapa.

25

Los testeros (6-7) están provistos de unas pestañas (9) mediante las cuales se realiza su fijación utilizándose para ello unas grapas de fleje (9) que hacen una sujeción eficaz.

30

La forma, dimensiones y materiales podrán ser variables y en general cuanto sea accesorio y secundario, siempre que no altere, cambie o modifique la esencialidad del objeto que se describe.

35 Los términos en que queda redactada esta memoria, son ciertos y fiel reflejo del objeto descrito, debiéndose tomar con carácter amplio y nunca en forma limitativa.



• 6074028

N O T A

40 El MODELO DE UTILIDAD que se solicita recaerá sobre las particularidades características de las siguientes reivindicaciones:

1ª.- Caja de cartón perfeccionada, caracterizada por comprender una lámina que convenientemente doblada constituye el fondo, los laterales y dos prolongaciones de éstos que forman complementariamente la tapa.

45 2ª.- Caja según la reivindicación primera, caracterizada porque los testeros son piezas laminares independientes, provistas de unas pestañas mediante las cuales se realiza su fijación a la envolvente utilizándose para ello unas grapas de fleje de sujeción eficaz.

50 3ª.- " CAJA DE CARTON PERFECCIONADA "

=====

Todo según queda expuesto en la precedente Memoria que consta de tres hojas foliadas y mecanografiadas por una sola cara y hoja de dibujos que a la misma se acompaña.

Madrid, 28 de Junio de 1957.

Por autorización del interesado.

Modesto Polo
[Signature]

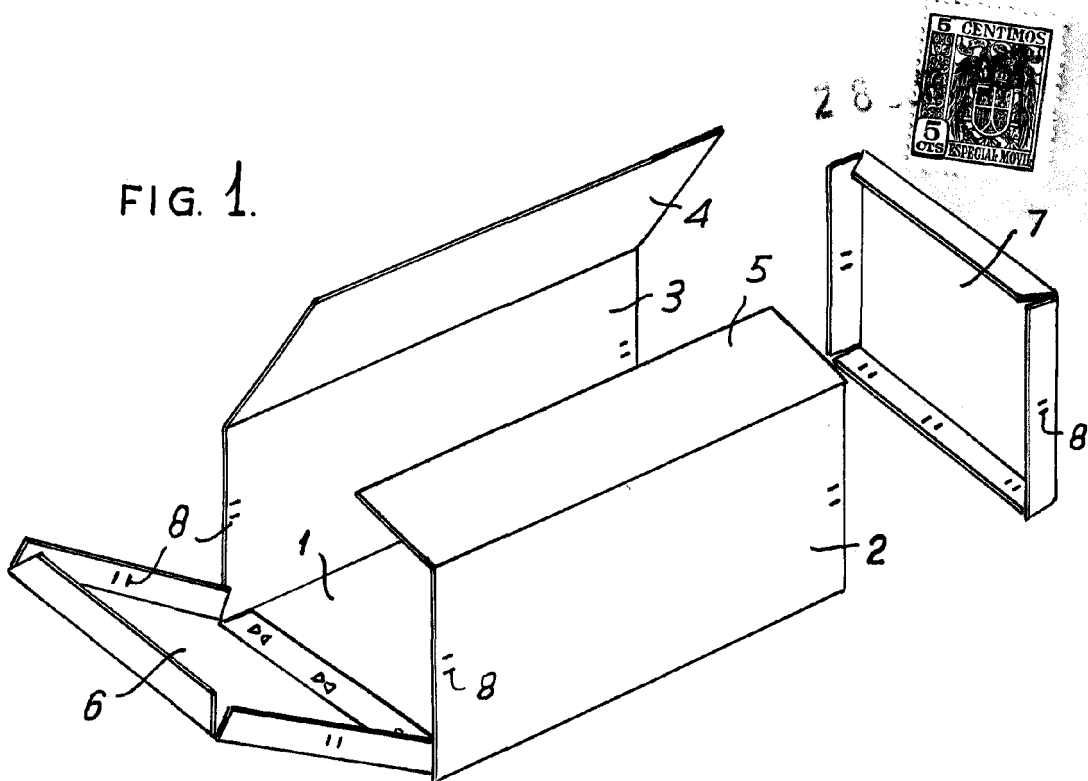

FIG. 3.

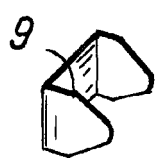
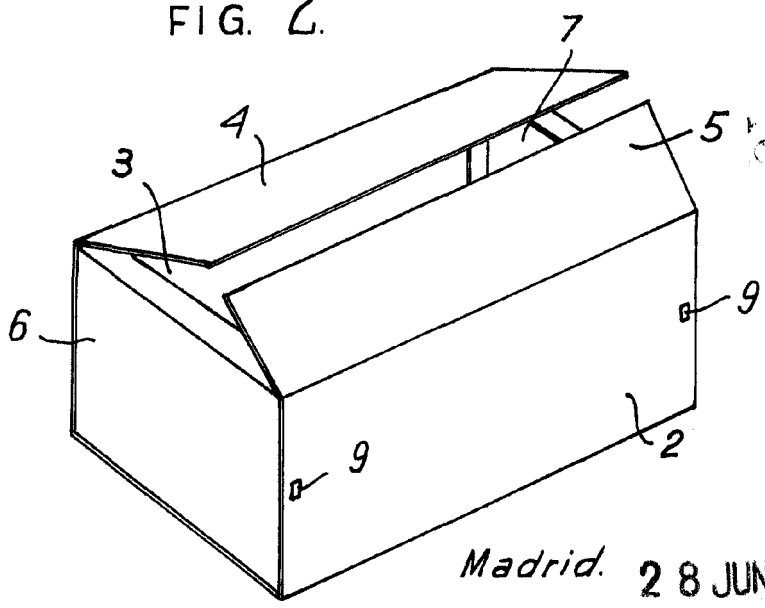

FIG. 2.



Madrid. 28 JUN. 1957

ESCALA VARIABLE.