

• 60705



60705

MEMORIA DESCRIPTIVA

Correspondiente a un MODELO DE UTILIDAD, cuyo registro se solicita por veinte años.

A favor de

D. José MAS JORDA y D. Héctor LORENZO SORIANO, de nacionalidad española.

Residentes en CARDEDEU (Barcelona).-Hospital, 25

p o r :

"TAPON PERFECCIONADO PARA BOTELLAS".



• 60705

5.- En la presente memoria descriptiva se declara una creación que hasta el momento no ha sido conocida, practicada ni divulgada en España, proponiéndose, por tanto, la obtención del consiguiente privilegio en forma de patente de modelo de utilidad, a los fines de su explotación con carácter de exclusividad en el término y bajo las condiciones prevenidas en el Estatuto regulador de la Propiedad Industrial.

10.- Ateniéndose a lo que el enunciado expresa concretamente, este modelo de utilidad recaerá sobre un tapón perfeccionado para botellas, cuyos perfeccionamientos son precisamente las características que permiten su reivindicación dado que se traducen en una efectiva mejora de cuanto con el fin mismo se utiliza en la actualidad.

15.- La aplicación de los materiales plásticos en la fabricación de tapones ha proporcionado buenos efectos en principio, hasta el extremo de que su empleo se ha extendido considerablemente, no obstante, la constitución mecánica de los mismos es objeto de constantes modificaciones porque los resultados prácticos, en muchos casos no se ajustan a las necesidades técnicas que estos cierres requieren para el perfecto cumplimiento de su misión específica.

20.- Estudiados esos defectos se estima haber llegado a una conclusión eminentemente práctica con los tapones constitutivos del objeto sobre que recae el presente invento, porque la estructura mecánica de estos proporcionan un cierre perfecto y persistente, con completa hermeticidad, dando a estos tapones la necesaria fortaleza para conseguir los necesarios efectos en el mayor grado de perfección que hasta ahora se conoce dado lo racional de la constitución en sus detalles y partes del todo.

25.-
30.- Para proporcionar el mejor medio de interpretación, en el plano adjunto se presenta, si bien sea únicamente a título



de ejemplo, una forma práctica de realización industrializable.

35.- La fig. 1ª presente el tapón visto por la base.

La fig. 2ª muestra en una vista lateral con un sector longitudinal seccionado.

La fig. 3ª representa el propio tapón por la parte superior.

40.- Según lo anterior, este tapón está constituido por un cuerpo cilíndrico hueco (1) con una serie de leves resaltes a anulares (2) paralela y equidistantemente situados, teniendo el cilindro en su parte superior exteriormente un ensanchamiento (3) e interiormente unas nervaduras anulares (4). En

45.- esta parte de cabeza presenta una cazoleta (5) que en el lado superior forma un reborde constitutivo de un alojamiento circular para un disco ligeramente convexo (6) que se incrusta a presión, presentando la parte inferior de la misma cazoleta una cámara (7) cuya pared exterior se ciñe al gollete de la

50.- botella, en el que penetra hasta tapar con los bordes de una serie de paredillas radiales (8) que a su vez refuerzan la cabeza del tapón y evitan su deformación con el precinto de alambre, para cuya disposición y gufa lleva unos canales (9) en sentido vertical, en puntos coincidentes con las citadas

55.- paredillas (8).

Considerando suficientemente descritas las características del tapón objeto del modelo de que se trata, así como sus detalles constructivos, cabe únicamente ratificar la manifestación ampliatoria en cuanto que son susceptibles modificaciones de detalle siempre que no alteren la esencialidad de la invención.

60.-



• 60705

REIVINDICACIONES

65.- 1ª).- "TAPON PERFECCIONADO PARA BOTELLAS" que se caracteriza porque en la parte superior del cono hueco del tapón lleva un refuerzo exterior constituido por regresado de esta parte e interiormente unos resaltes anulares.

70.- 2ª).- "TAPON PERFECCIONADO PARA BOTELLAS" que se caracteriza porque rodeando el borde superior del cono sobre el ensanchamiento de este, lleva una cazoleta determinante de una cavidad para un disco que se aloja a presión en la misma.

75.- 3ª).- "TAPON PERFECCIONADO PARA BOTELLAS" que se caracteriza porque la cazoleta en su parte inferior determina una cámara que circunda el cilindro de tapa para su ajuste al gollote de la botella, teniendo radialmente dispuestas entre esta cazoleta y el cilindro, una serie de paredillas verticales que sirven de tope para la introducción del tapón y al mismo tiempo de refuerzo para evitar la deformación de la cabeza al disponer el precinto de alambre.

4ª).- "TAPON PERFECCIONADO PARA BOTELLAS".

La presente memoria descriptiva consta de cuatro hojas foliadas y mecanografiadas por una sola cara, componiendo un total de ochenta y dos líneas, incluidas éstas.

Madrid, 25 de Junio de 1.957.-

ANTONIO ERRETTI
P.R.

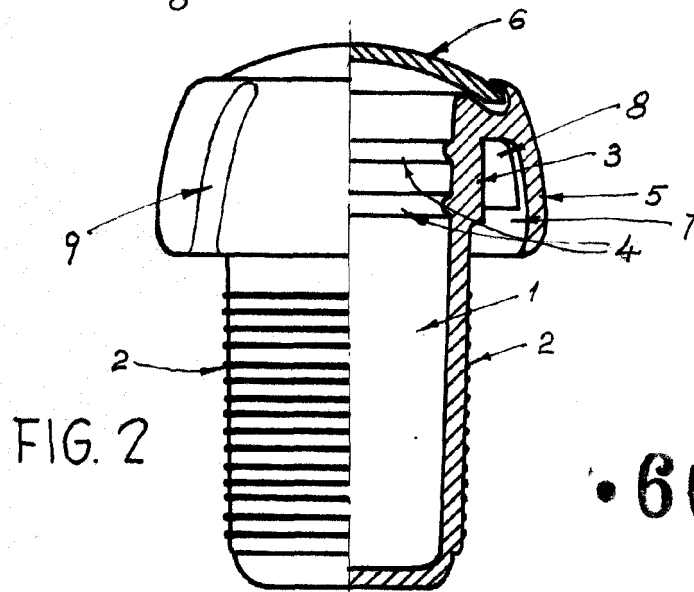
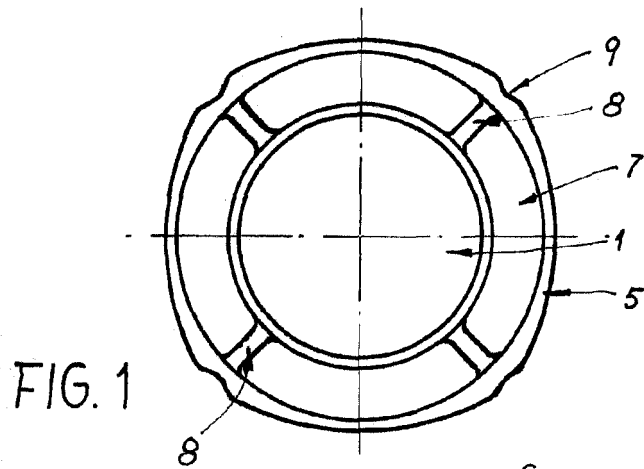

• 60705

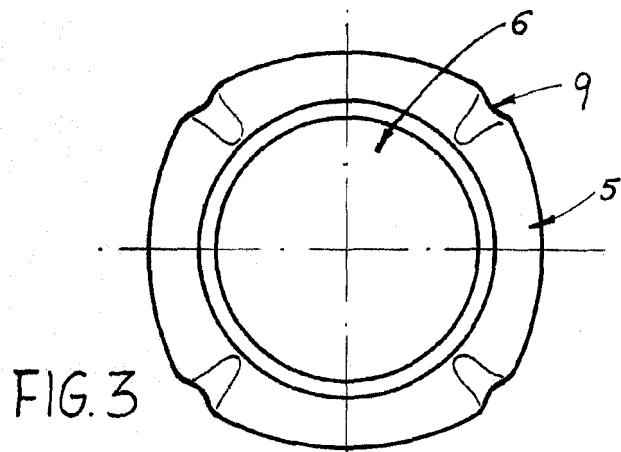

Madrid, 25 de junio de 1957

AGENCIA ESPAÑOLA
D.P.

Escala variable