

60698

25



M O D E L O  
D E  
U T I L I D A D

para " DISPOSITIVO DIFUSOR PARA LAMPARAS EN GENERAL ", a fa-  
vor de la razón social L A G O, S. L., residente en BARCE-  
LONA, Plaza de San Jaime, nº 2.

= . =

MEMORIA DESCRIPTIVA

El presente modelo de utilidad se refiere a un dis-  
positivo difusor para lámparas en general.

5. Este dispositivo está organizado a base de una plu-  
ralidad de elementos laminares que pueden ser de cualquier  
material, pero que preferentemente estarán confeccionados de  
finas láminas de madera, ventajosamente translúcidos, los  
cuales se hallan acoplados a un soporte de la lámina de ma-  
nera que quedan situados a distintos planos de diferentes dis-  
tancias del foco luminoso, y están de tal manera dispuestos  
10. que no permiten la salida directa de los rayos luminosos emi-  
tidos por el foco luminoso de la lámpara.



5. El soporte de la lámpara consiste esencialmente en dos piezas provistas de pivotes adecuados para el acoplamiento de los elementos laminares difusores que para dicho efecto se han previsto con orificios en sus extremos. Estas dos piezas principales que constituyen el soporte están unidas entre sí de forma que una queda superior y otra inferior, y de manera que puede fácilmente desarmarse este conjunto que con los elementos laminares también desmontados, permite el almacenamiento y venta de dichos dispositivos, ocupando un mínimo de espacio.

10. Para facilitar la explicación, se acompaña a la presente memoria una lámina de dibujos en la que se ha representado un caso de realización que se cita a título de ejemplo, no limitativo del alcance del invento.

15. En los dibujos:

La figura 1 es la vista en planta del dispositivo montado en disposición para ser utilizado,

la figura 2, representa el mismo dispositivo en alzado,

20. la figura 3, indica el detalle de una de las piezas que constituyen el soporte provisto de los correspondientes pivotes, y

la figura 4, manifiesta el conjunto del dispositivo, completamente desarmado para ser guardado o almacenado.

25. El modelo se caracteriza por estar constituido por una pluralidad de elementos laminares traslucidos, fabricados en un material flexible tal como plástico o láminas de madera. Estos elementos laminares están formados lanceoladamente y la mitad del número de los mismos son de tamaño mas reducido 1 que los restantes 2. Para el montaje de los mismos

30.

60698



- en el soporte de la lámpara llevan en sus extremos sendos orificios 3 y 4 (dos en cada extremo). Estos elementos 1 y 2 mediante los orificios citados 3 y 4, son ensartados en los pivotes 5 existentes al efecto en las piezas 6 y 7 que constituyen el soporte de la lámpara. Estas piezas 6 y 7 consisten en una corona circular por la que se hallan distribuidos los pivotes 5 de manera que forman grupos de dos formándose el ensartado de los elementos laminares de manera que los de mayor tamaño 2 sus orificios corresponden a un pivote de cada grupo y precisamente en forma simétrica, y los del de menor tamaño 1 corresponden a cada pareja de pivotes. Una vez efectuado el montaje según se ha indicado quedan los elementos laminares 2 en un plano más lejano que el de los elementos 1, respecto del foco luminoso central, dejando aquellos unas zonas intermedias que son ocupadas por éstos últimos, de manera que ningún rayo luminoso puede pasar directamente al exterior del dispositivo.
- 5.
- 10.
- 15.

- Estas piezas 6 y 7 que determinan el soporte de la lámpara están unidas entre sí por medio de unas varillas laterales 8 y 9 montadas articuladas en la pieza inferior 6, en las cuales en su parte extrema superior doblada en ángulo hacia el interior son portadoras del portalámparas 10 que está solidario en las mismas. En la zona superior del casquete del portalámparas 10 hay un pequeño vástago central 11 roscado donde se monta la pieza 7 que se asegura mediante la tuerca 12.
- 20.
- 25.

- Esta organización en el montaje del conjunto de elementos y piezas que determinan el dispositivo difusor objeto del modelo permite un rápido desarmado que facilita la limpieza, reparación y almacenamiento del mismo, ocupando un espacio
- 30.



mínimo y con la particularidad de poder ser montado nuevamente de manera sencilla.

- 5. El modelo, dentro de su esencialidad, puede ser llevado a la práctica en cualquier forma y tamaño, con los medios y materiales más adecuados, por quedar todo ello comprendido en el espíritu de las reivindicaciones. Podrá, pues, ser fabricado en otras formas de realización que difieran en detalle de la indicada a título de ejemplo en la descripción, a las cuales alcanzará igualmente la protección que se recaba.
- 10.

= . =

N O T A

Descrito el objeto y utilidad del modelo, se declara no divulgado ni practicado en España lo comprendido en las siguientes reivindicaciones:

- 15. 1. Dispositivo difusor para lámparas en general, caracterizado porque comprende una pluralidad de elementos laminares translucidos de material adecuado incluyendo la madera, dispuestos perifericamente alrededor de un soporte de la lámpara de manera que determinan distintos planos situados a diferente distancia del foco luminoso de tal forma que ningún rayo de luz puede pasar directamente al exterior del dispositivo difusor.
- 20.

- 25. 2. Dispositivo según la reivindicación 1, caracterizado porque estos elementos laminares están montados en el soporte de la lámpara, de forma que pueden facilmente ser retirados para su limpieza o recambio y luego ser nuevamente mon-

60698

25



tados.

5. 3. Dispositivo según las reivindicaciones 1 y 2, caracterizado porque el soporte consiste en dos piezas una superior y otra inferior unidas entre sí y al propio tiempo desacoplables, provistas de pivotes salientes para el montaje de los elementos laminares difusores, los cuales en sus extremos llevan orificios adecuados correspondientes con dichos pivotes.

10. 4. Dispositivo según las reivindicaciones 1 a 3, caracterizado porque la pieza soporte superior está montada sobre el portalámparas, quedando éste en el interior del conjunto de elementos laminares difusores.

15. 5. Dispositivo difusor para lámparas en general. Según se describe y reivindica en la presente memoria descriptiva que consta de cinco hojas foliadas y escritas a máquina por una sola cara, acompañadas de una lámina de dibujos.

Madrid, a 25 JUN. 1957

LAGO, S.A.

p. a.

JAIME ISERN MIRALLES

P P

R/rm.

Fig. 1

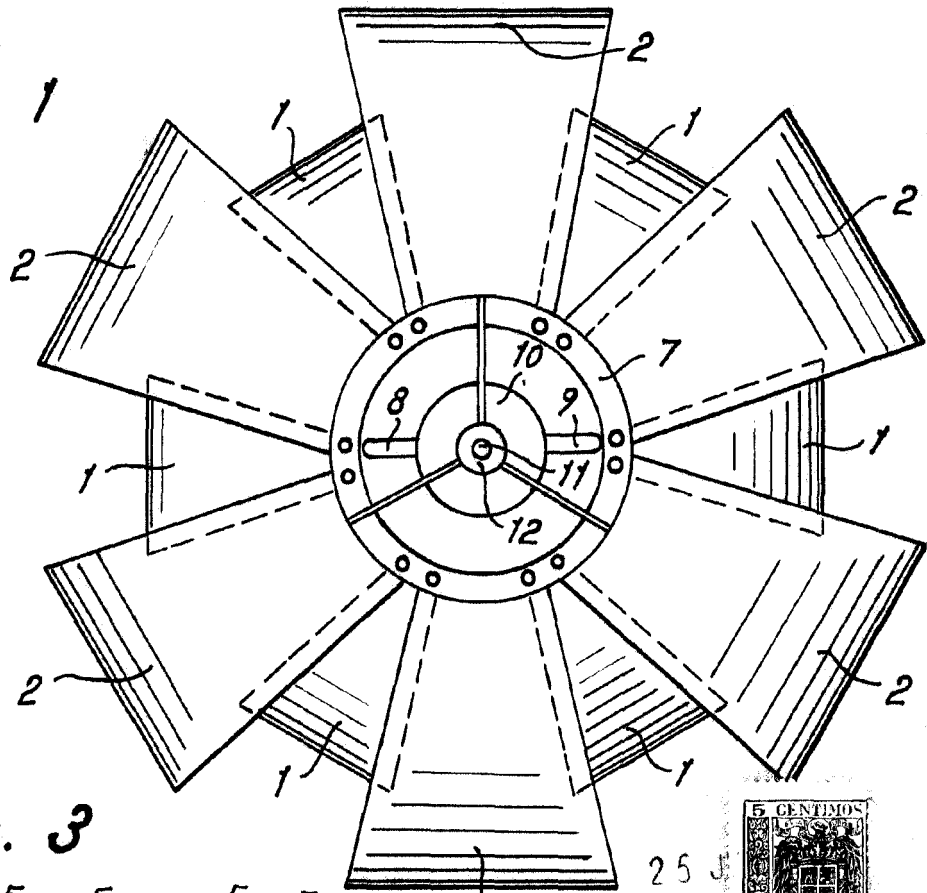

Fig. 3

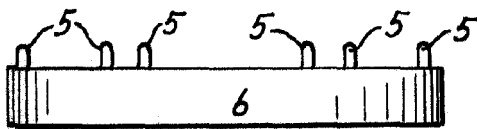

Fig. 2

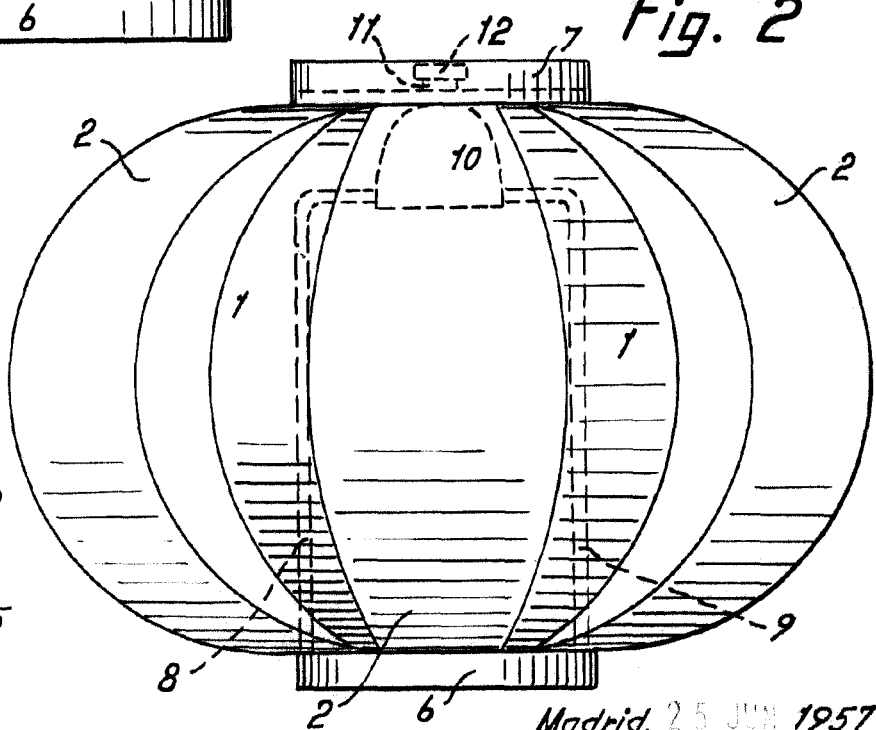
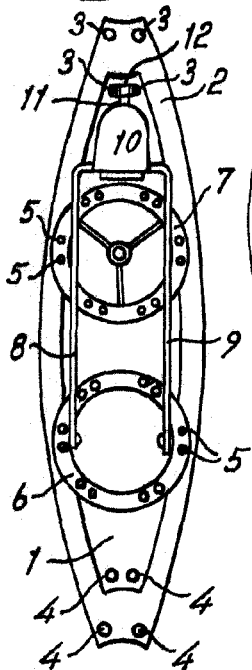

Fig. 4



Madrid, 25 JUN 1957  
Jaime Isern

p.p. [Signature]