



• 60678

MODELO DE UTILIDAD

por 20 años

por "UN DISPOSITIVO PUBLICITARIO", a favor de D. Juan Gelabert Soler y D. Fernando Aznar Cristobal, de nacionalidad española, domiciliados en Hospitalet de Llobregat (Barcelona), Torns, 9.

=====

MEMORIA DESCRIPTIVA

Se describe en este Modelo de utilidad un dispositivo publicitario, formado por un cilindro giratorio, traslúcido, iluminado interiormente por un tubo fluorescente dispuesto precisamente en su eje ideal, haciéndose

5. visibles de este modo los anuncios y motivos propagandísticos que figuran sobre el cilindro giratorio, cuyo movimiento se produce por medio de un pequeño motor eléctrico a través de una transmisión reductora de velocidad.

Para facilitar la descripción, se adjuntan unos di

-2-60678



10 bujos, a título de ejemplo, de uno de estos dispositivos,
en los cuales, el cilindro está formado por varias placas
-1- unidas por unas dobles juntas -2-, tal como indica la
fig. I, apoyándose por su centro una de las bases -3- del
cilindro, sobre una rótula -4- de un soporte fijo -5-, mien
15 tras que por el extremo opuesto, la base -6- tiene un eje
-7- engarzado, con posibilidad de separarse, con el eje de
arrastre -8-, siendo -9- el reductor de velocidad y -10- el
motorcito eléctrico, quedando este conjunto envuelto por una
caja cilíndrica -11- cuya unión con el cilindro giratorio
20 está disimulada por el tapajuntas -12- del mismo.

El tubo fluorescente -13- del eje del cilindro,
gira con el mismo, tomando la corriente de unos aros fijos
-15- por medio de unos palpadores -14-.

La rótula -4- puede desplazarse girando el eje
25 roscado -16- con contratuerca, de modo que simplemente re-
tirándola se desmonta todo el cilindro.

Todo cuanto no afecte, altere, cambie o modifique
la esencia del dispositivo descrito, será variable a los
efectos del actual Modelo.

30 N O T A .

Se reivindica como objeto de este registro por Mo-
delo de utilidad:

1 - Un dispositivo publicitario, caracterizado por constar
de un cilindro giratorio cuya pared lateral está formada
35 por varias placas translúcidas unidas entre sí por dobles
juntas dispuestas según generatrices, apoyándose por el cen-
tro de una de sus bases, sobre una rótula de un soporte, cu-
ya posición es regulable, y por la otra base enlazando con
un eje de arrastre accionado por un motor eléctrico a través

60678

- 3 -



40 de un reductor de velocidad, quedando iluminado el cilindro
por un tubo fluorescente situado en su eje ideal, el cual
toma la corriente de unos anillos fijos, por medio de unos
palpadores quedando el conjunto del motor, transmisión y ani-
llos de toma de corriente, dentro de una envolvente cilíndri-
45 ca de igual diámetro que el cilindro giratorio el cual tiene
en su borde contiguo, un tapajuntas que cubre la separación
entre envolvente y cilindro.

Sean cuales fueren las circunstancias que concu-
rran en la esencialidad del Modelo de utilidad definido en
50 la anterior reivindicación, cual objeto es:

2 - "UN DISPOSITIVO PUBLICITARIO".

Conste la presente memoria de tres hojas foliadas,
mecanografiadas por una sola cara y del dibujo unido a la
misma.

55 Barcelona, uno de junio de mil novecientos cin-
cuenta y siete.

P.A. de D. Juan Gelabert Soler y

D. Fernando Aznar Cristobal,

L. DURAN
P. P.

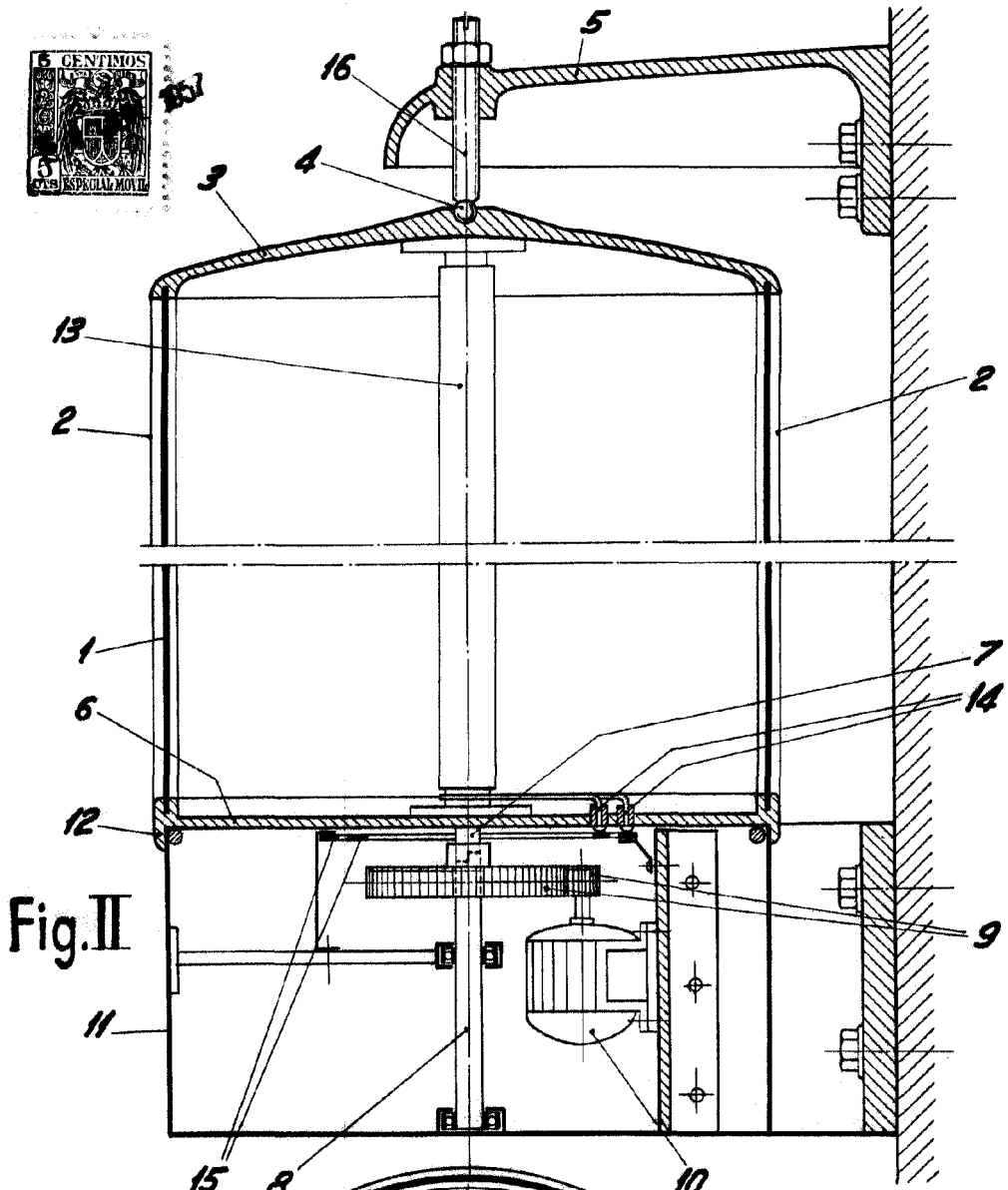

Fig. II

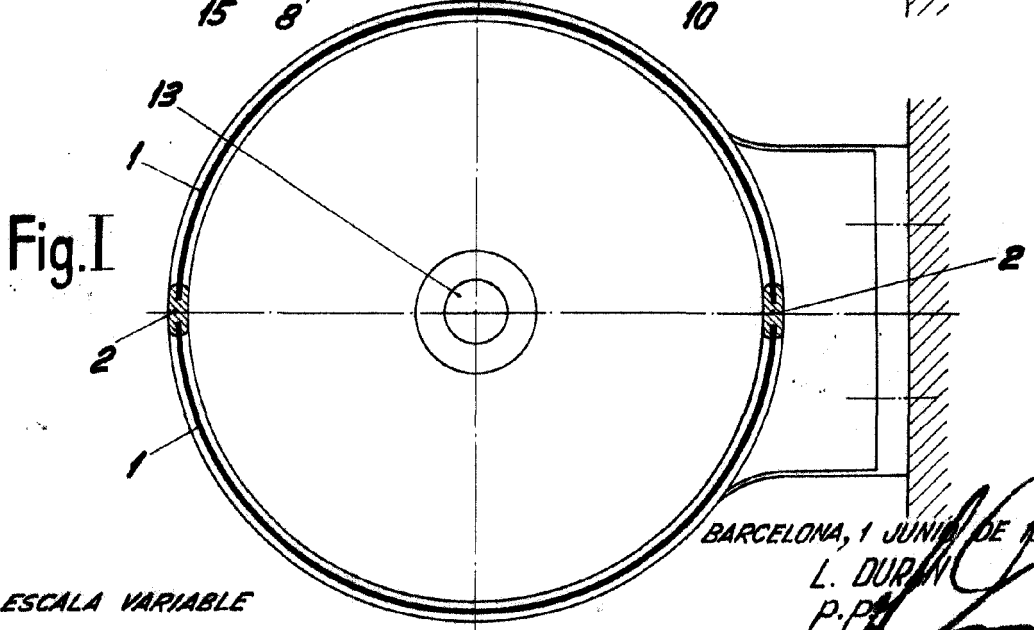

Fig. I

ESCALA VARIABLE

BARCELONA, 1 JUNIO DE 1957

L. DURAN

P.P.