



60663

MEMORIA DESCRIPTIVA
que se acompaña a
la solicitud de
un MODELO DE UTILIDAD por VEINTE AÑOS en ESPAÑA
a favor de
BEISTEGUI HERMANOS, S.A, domiciliada en EIBAR (Guipúzcoa),
Fábrica de Bicicletas,
p o r
" HERRAJE DE SILLIN PARA CICLOMOTORES Y BICICLETAS "

//////

60663



5

La invención a que se refiere la presente memoria, constituye una novedad industrial con características y ventajas que la hacen merecedora del privilegio de explotación exclusiva que por ella se solicita, de acuerdo con las prescripciones del Estatuto vigente de la Propiedad Industrial de 26 julio 1929, texto refundido, publicado el 30 de abril de 1930.

10

Para los ciclomotores y bicicletas de paseo, es necesario un sillín que sea cómodo y de poco peso, habiéndose estudiado el presente modelo que se caracteriza por su sencillez de mecanismo, ligereza y comodidad, resultando además de un costo de fabricación inferior a los actuales de uso corriente.

15

La figura 1 representa el herraje de sillín, visto de costado. La figura 2 el mismo visto de frente. La figura 3 el mismo en su parte superior.

20

El herraje consta de las siguientes piezas: el armazón superior 1 en forma de V, cerrado por los extremos de los brazos por un tubo enchufado arqueado 2. El hecho de que este armazón superior se forme en dos piezas 1 y 2, tiene por objeto el facilitar el montaje de dicho armazón en el interior de la cubierta de goma sintética o plástico de una pieza. El armazón superior 1-2 tiene adosados los brazos 3, que giran limitadamente sobre el eje 4, en el armazón inferior 5. El giro se limita por el tope 6.

25

En la parte central de los armazones superior e inferior se halla colocado un cuerpo de goma o material elástico 7, que hace de amortiguador elástico entre los dos armazones.

30

La sujeción del conjunto del herraje al cuadro del ci-

60663



clomotor o bicicleta, se hace por medio de la argolla corrientemente en uso 8, colocada en el armazón inferior 5.

5 Hecha la descripción precedente, es preciso añadir que los detalles de realización de la idea expuesta pueden variar, sin que por ello cambie la esencia de la invención, que es la que se desprende de los párrafos que anteceden y la que se reivindica en la siguiente

N O T A

10 En resumen: El Modelo de Utilidad que se solicita, recaerá sobre las reivindicaciones que siguen:

15 1.- Herraje de sillín para ciclomotores y bicicletas, caracterizado porque el armazón superior está formado en dos piezas por razón de su colocación fácil en el interior de la cubierta de goma sintética o plástico de material adecuado de una pieza.

20 2.- Herraje de sillín, según reivindicación primera, caracterizado porque el armazón superior lleva dos brazos adosados para facilitar el giro limitado por un tope, de este armazón sobre el armazón inferior, mediante un eje colocado entre los dos armazones.

25 3.- Herraje de sillín, según reivindicaciones anteriores, caracterizado porque lleva un amortiguador elástico de goma o de material plástico adecuado entre los dos armazones que forman el herraje.

4.- Herraje de sillín, según reivindicaciones anteriores, caracterizado porque la sujeción del conjunto del herraje al cuadro del ciclomotor se realiza por medio de la argolla corrientemente en uso.

30 5.- Se reivindica, por último, como objeto sobre el que ha de reacer el Modelo de Utilidad que se solicita:

"HERRAJE DE SILLIN PARA CICLOMOTORES Y BICICLETAS".

60663



Todo conforme queda descrito en la presente memoria,
que consta de cuatro páginas escritas a máquina y dibujos
que se acompañan.

Madrid, 22 junio 1957

ALFONSO UNGRIA

60663

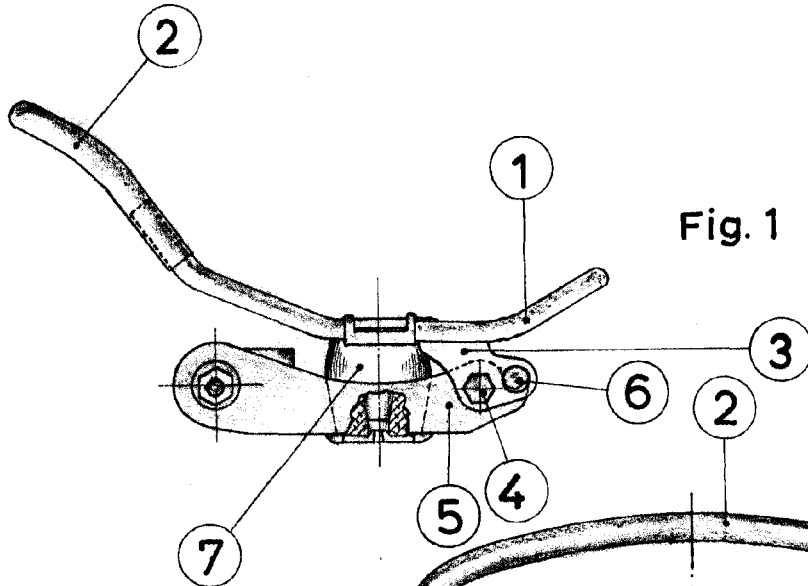

Fig. 1

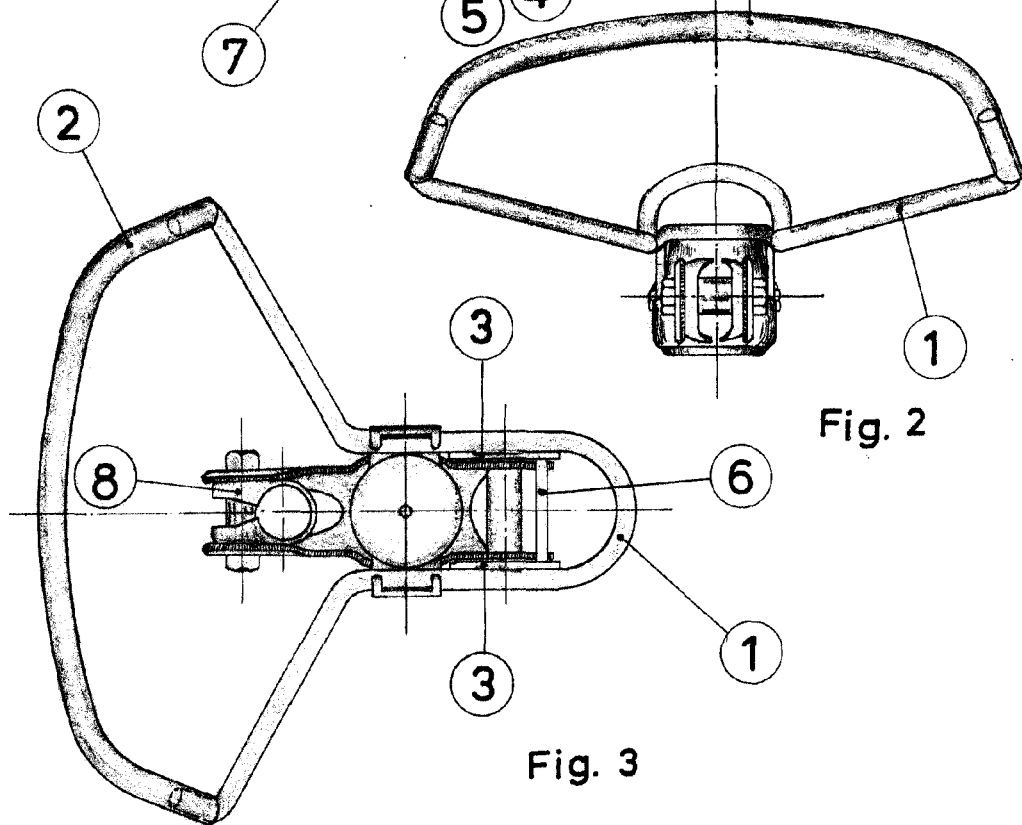

Fig. 2

Fig. 3

Madrid, 22 junio 1957

ALFONSO UNGRIA

Escala variable