



.60581

M O D E L O
D E
U T I L I D A D

para " UNA PIEZA CERÁMICA O SIMILAR, PERFECCIONADA, PARA LA CONSTRUCCION ", a favor de Don German ROHRS RÜTER, residente en BARCELONA, calle Maignon, nº 13.

= . =

MEMORIA DESCRIPTIVA

El modelo de utilidad que se describe en la presente memoria descriptiva, se refiere a una pieza cerámica o similar, perfeccionada, para la construcción.

5. El modelo consiste en la disposición en la zona media del cuerpo de la pieza, de un travesaño, obtenido en la propia máquina galletera, previa ulterior manipulación, para constituir un asidero que permite tomar con una sola mano la pieza mencionada, pero permitiendo ejercer la fuerza precisa para que ella se sostenga eficazmente sin posibilidad de escaparse de los dedos, por lo que la mano toma el travesaño
- 10.



17

• 60581

abarcándolo por completo.

Con el fin de facilitar la explicación se acompaña a la presente memoria, una lámina de dibujos en la que se ha representado un caso de realización que se cita a título de ejemplo.

5.

En el dibujo:

La figura 1, muestra la pieza perfeccionada, en los casos de travesaño a flor de superficie o adentrado,

la figura 2, indica en detalle, como se toma la pieza, asiendo con toda la mano el mencionado travesaño.

10.

Consiste el modelo, en una pieza -1-, para la construcción que lleva en un hueco central -2- un travesaño -3-, que sirve para abarcarlo con la mano, según se demuestra en la figura 2, en la que la mano -4- introducida total o parcialmente en el hueco, tiene asido el travesaño y por medio de él, levantará la pieza con facilidad.

15.

Dentro de su esencialidad, puede el modelo llevarse a la práctica en otras formas que difieran en detalle de la indicada a título de ejemplo para la descripción, a las cuales alcanzará igualmente la protección que se recaba. Podrá, pues, construirse en cualquier forma y tamaño, con los materiales mas adecuados por quedar todo ello comprendido en el espíritu de las reivindicaciones.

20.



. 60581

17

N O T A

Descrito el objeto y utilidad de la invención, lo que se declara como no divulgado ni practicado en España, comprende las siguientes reivindicaciones:

5.

1. Una pieza cerámica o similar, perfeccionada, para la construcción, caracterizada esencialmente por el hecho de comprender un hueco promediado en su masa, el cual, presenta la particularidad de estar cruzado por un travesaño del propio material que constituye un asidero abarcable con toda la mano, por el cual se sostiene la pieza para su manipulación, empleando para ello una sola mano.

10.

2. Una pieza cerámica o similar, perfeccionada, para la construcción.

15.

Según se describe y reivindica en la presente memoria descriptiva que consta de tres hojas foliadas y escritas a máquina por una sola cara, acompañadas de una lámina de dibujos.

Madrid, a 17 JUN 1957

GERMAN RÖHRS RÜTER.

p. a.

JAIMESERN MIRALLES

R/rm.

60534



Fig. 1

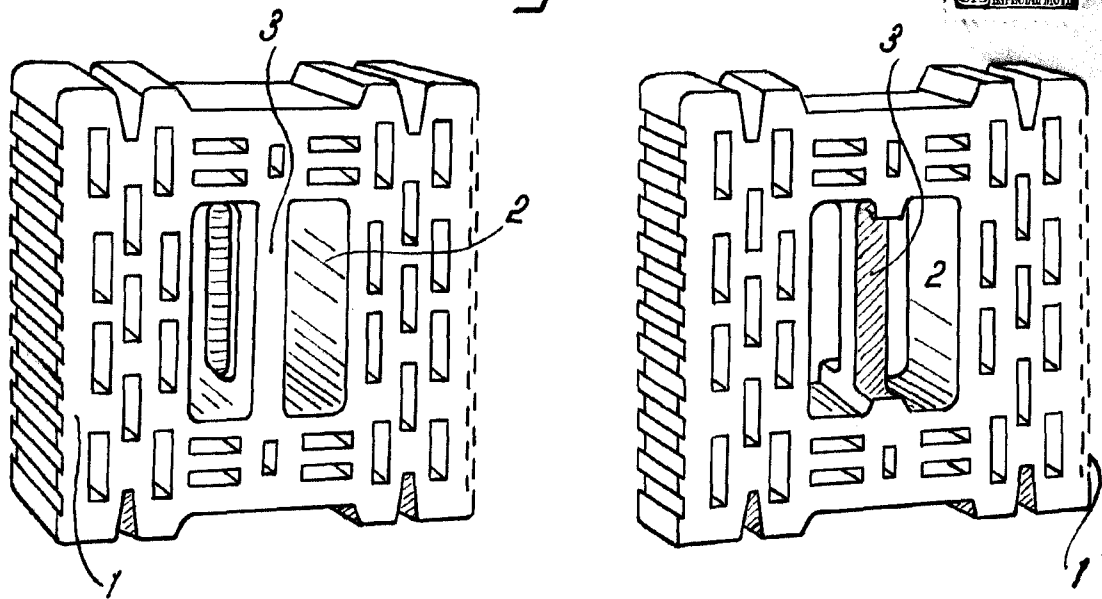
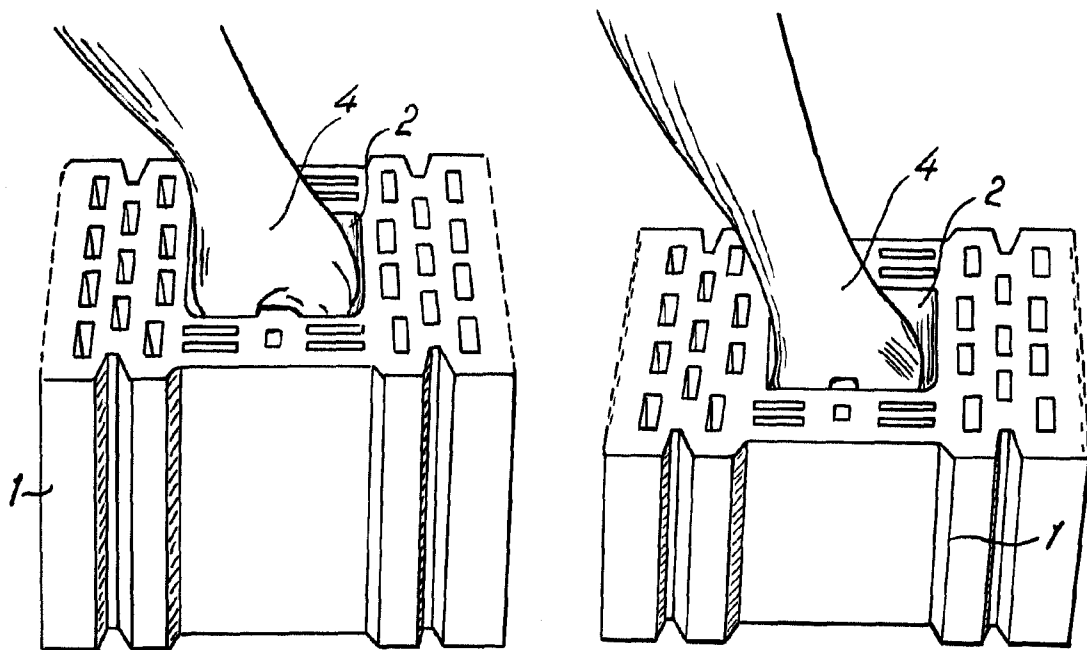

Fig. 2



Madrid, 11 Oct. 1957
p.p. Jaime Isern

