



• 60556

M O D E L O
D E
U T I L I D A D

para " UNA CAJA-ENVASE CON CIERRE GUILLOTINA ", de Don Juan VALLS DALMAU, domiciliado en BARCELONA, Ronda de San Pablo, nº, 55.

= . =

MEMORIA DESCRIPTIVA

El presente modelo de utilidad se refiere a una caja-envase con cierre guillotina.

5. En el modelo se ha previsto un envase en el que un frente del mismo es saliente en forma de caja transparente, que permite ver el contenido. Esta caja es abierta por la parte posterior según una ventana cerrable por una hoja también transparente que se desliza en adecuadas guías y se vincula por la parte superior a la pestaña que forma el frontis del envase, resultando que, del plegado de esta pestaña se obtiene la elevación de la hoja, a manera de un cierre de guillotina. La extracción de los objetos contenidos se realiza por
- 10.



15 JUN

• 60556

esta ventana posterior.

Con el fin de facilitar la explicación se acompaña a la presente memoria una lámina de dibujos en la que se ha representado un caso de realización que se cita a título de ejemplo.

5.

En el dibujo:

La figura 1, muestra en perspectiva el envase desde la parte posterior en la que el cierre se halla parcialmente levantado,

10.

la figura 2, es la vista en perspectiva de la parte frontal del envase.

Consiste en un envase -1- de cartulina o similar que forma un recuadro en el que se halla insertada una caja transparente -2- que sobresale por el frente, según figura 2, y que por el respaldo es abierta según la ventana 3, cuyos bordes forman guías de corredera para el deslizamiento de una hoja transparente 4, unida por el borde superior al borde 5 de la pestaña vuelta 6, que forma el frontis del envase.

15.

Los objetos se retiran después de elevada esta hoja por el hueco 7 que resulta en el reverso, figura 1.

20.

Dentro de su esencialidad, puede ser llevado a la práctica el modelo en otras formas a las cuales alcanzará igualmente la protección que se recaba. Podrá pues construirse en cualquier forma y tamaño, con los materiales más adecuados por quedar todo ello comprendido en el espíritu de las reivindicaciones.

25.



15 JUN 1957

• 60556

N O T A

Descrito el objeto y utilidad de la invención lo que se declara como no divulgado ni practicado en España, comprende las siguientes reivindicaciones:

5. 1. Una caja-envase con cierre guillotina, caracterizada esencialmente por el hecho de estar constituido por un envase formado por láminas de cartulina o similar que forman una ventana hacia el frente y otra hacia el respaldo, comprendiendo en la ventana frontal una caja acoplada formada por material transparente, dispuesta en forma sobresaliente con respecto del plano frontal y abierta hacia la ventana posterior, estando cerrada la caja por esta parte por una hoja de material apropiado que se desliza entre guías que forma la cartulina marginal y se vincula por la parte superior al borde de la pestaña superior que forma el frente del envase a cuyo fin este borde está vuelto hacia la parte posterior y en disposición levadiza adecuada para arrastrar a la hoja de cierre a modo de cierre de guillotina.

10. 2. Una caja-envase con cierre guillotina.

15. Según se describe y reivindica en la presente memoria descriptiva que consta de tres hojas foliadas y escritas a máquina por una sólo cara, acompañadas de una lámina de dibujos.

Madrid, a 15 JUN 1957

JUAN VALLS DALMAU.

p. a.

JUAN VALLS DALMAU

R/rm.

Fig. 1

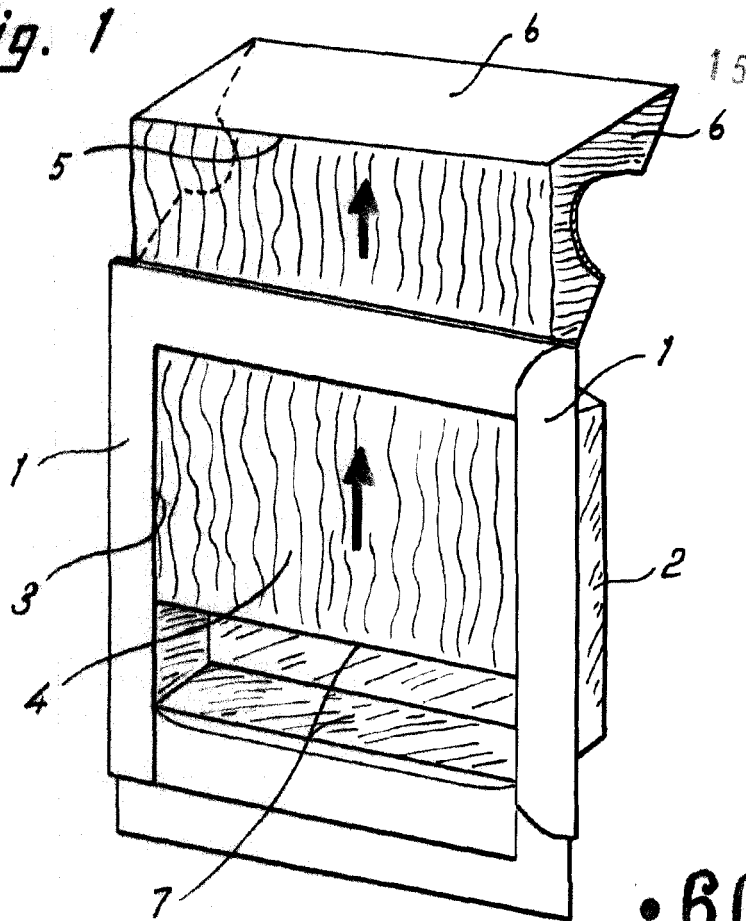

• 60556

Fig. 2

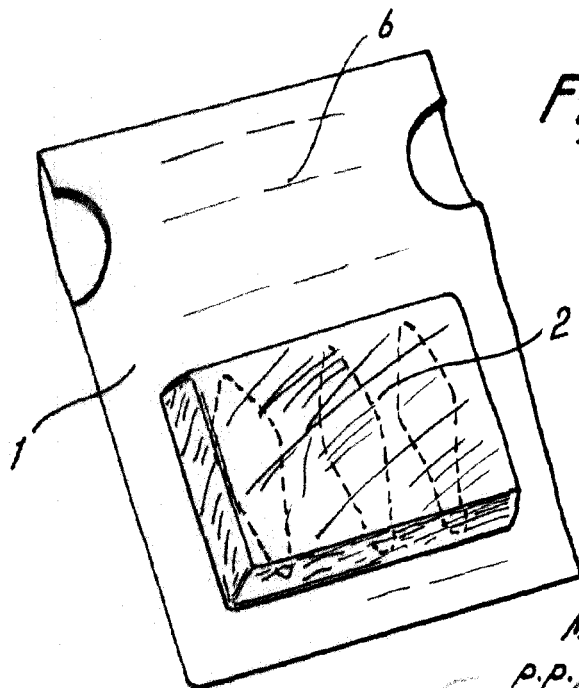

Madrid, 15 Jun 1957
p.p. Jaime Isern