

13



• 60525

M O D E L O  
D E  
U T I L I D A D

para " UN JUEGO INFANTIL DE COMPOSICION DE PUERTOS ", a fa-  
vor de Don Juan VALLS DALMAU, residente en BARCELONA, Ronda  
de San Pablo, nº 55.

= . =

MEMORIA DESCRIPTIVA

El presente modelo de utilidad se refiere a un juego  
infantil de composición de puertos.

5. En el modelo se ha previsto un receptáculo de poca  
altura para contener cierta cantidad de agua, estando el fon-  
do del mismo en adecuado color para que presente el aspecto  
del agua de profundidad comprendiéndose bordes en imitación  
de la costa, y elementos de adición tales como muelles, es-  
pigones, faros u otros que de un modo arbitrario pueden com-  
ponerse para dar el aspecto de un puerto, donde se colocan  
10. pequeños barcos que flotarán en el agua.



13

Con el fin de facilitar la explicación se acompaña a presente memoria una lámina de dibujos en la que se ha representado un caso de realización que se cita a título de ejemplo.

En el dibujo:

5. la figura 1, muestra en alzado la sección transversal del objeto del modelo,

la figura 2, es la vista en planta del mismo.

10. Consiste el modelo en un tanque de poca altura -1- en el zonas determinadas de sus bordes presentan el aspecto de la costa -2-, mientras que otras son adicionales, tales como los muelles, espigones casetas y tinglados, -3-, para en conjunto dar el aspecto de un puerto.

15. En la cavidad resultante se vierte agua -4-, pudiéndose en consecuencia colocar botes y barcos flotantes en la misma.

20. Dentro de su esencialidad, puede el modelo llevarse a la práctica en otras formas que difieran en detalle de la indicada a título de ejemplo a las cuales alcanzará igualmente la protección que se recaba. Podrá, pues, construirse en cualquier forma y tamaño, con los materiales más adecuados por quedar todo ello comprendido en el espíritu de las reivindicaciones.



N O T A

Describe el objeto y utilidad de la invención, lo que se declara como no divulgado ni practicado en España, comprende las siguientes reivindicaciones:

5. 1. Un juego infantil de composición de puertos, caracterizado esencialmente por el hecho de estar constituido por un recipiente de poca altura y relativamente gran extensión, con el fondo pintado en adecuado tono, para que el agua vertida en él de la apariencia de profundidad, comprendiendo márgenes imitando la costa y elementos adicionales, que están realizados a base de piezas que imitan muelles, malecones, espigones y faros, con las partes accesorias respectivas, que pueden variarse en su colocación, circunstancia que da la variedad al juego.

15. 2. Un juego infantil de composición de puertos. Según se describe y reivindica en la presente memoria descriptiva que consta de tres hoja foliadas y escritas a máquina por una sola cara, acompañadas de una lámina de dibujos.

Madrid, a 13 JUN 1957

JUAN VALLS DALMAU.

p. a.

60525

JAIME ISERN MIRALLÉS



Fig. 1

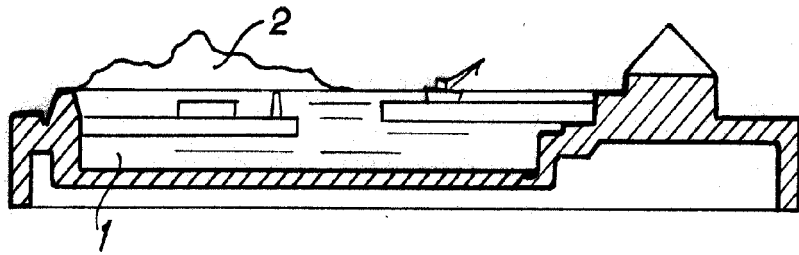
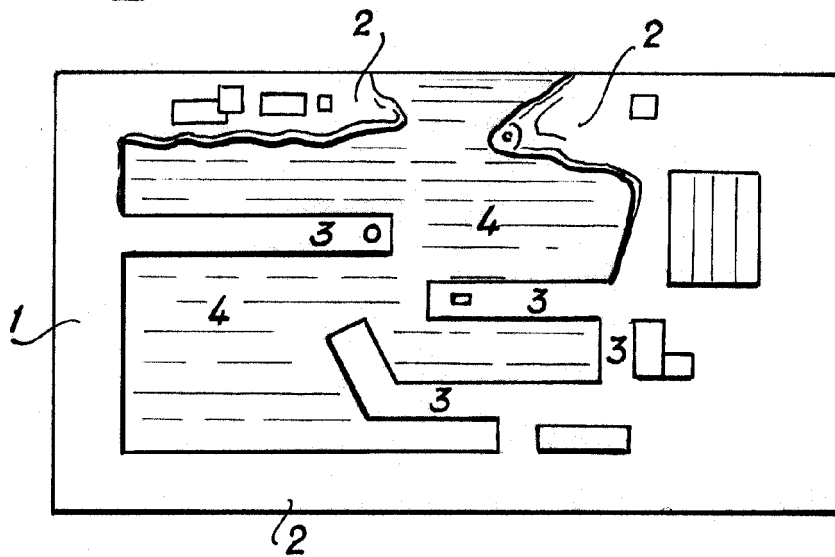

Fig. 2



• 60525

Madrid, 13 JUN 1957  
p.p. Jaime Ibern