

1ª.

12 JUN.



• 60522

Memoria Descriptiva

para

un Modelo de Utilidad por veinte años,

a favor de

don Ives Le Normand

-nacionalidad francesa-

residente en

San Sebastian - Guipúzcoa -

Idiaquiez, 11
por:

- J U E G O -

Bat.

• 60522

2ª.

12 JUN



5 El presente modelo de utilidad se refiere a un juego, en el cual dos jugadores desarrollan su habilidad tratando de introducir la bola propia antes que el contrario lo logre con la suya, en un orificio practicado en el centro de un plato que va montado en suspensión "cardan", lo que permite darle diversas inclinaciones alrededor de dos ejes perpendiculares entre sí.

10 Esencialmente el juego cuyo modelo se reivindica consiste en una caja cuadrada, en la que en el centro de dos de sus caras opuestas van montados los pivotes de giro de un aro, que a su vez, en un diámetro perpendicular al anterior, lleva otros pivotes de giro del cerco del plato en que se mueven las bolas.

15 El cerco y el plato, en uno de los dos puntos en que se unen por los mencionados pivotes de giro, van atraídos hacia el fondo de la caja por un tirante o resorte elástico; y otro tanto le ocurre al plato en un extremo del diámetro perpendicular al de esa sollicitación.

20 Por el contrario, también en cada uno de esos dos puntos, mediante una palanca o tirante, el eje de giro que une al aro y al plato, así como el plato, en la parte unida al tirante o resorte, puede empujarse hacia arriba por la respectiva palanca o tirante.

25 Cada jugador maneja una de las mencionadas palancas o tirantes, tratando de alejar la bola contraria del orificio, al mismo tiempo que intenta conseguir que la suya se introduzca en él.

.60522

32.

12 JUN.



5
Dentro de las reivindicaciones que se establecen pueden construirse juegos de las formas, tamaños y materiales que se juzguen adecuados, sin que tales variaciones, así como las que puedan hacerse en detalles de presentación u organización, afecten a la esencialidad reivindicada, por lo que los juegos que se construyan, dentro de la idea general reseñada, con cualquiera de esas modificaciones, no serán sino variantes igualmente comprendidas y protegidas por el presente registro.

10
En esta idea, las adjuntas figuras corresponden únicamente a una forma de ejecución, sin carácter alguno limitativo, que se presenta a título de ejemplo de realización, para concretar cuanto se dice en esta memoria descriptiva.

La figura 1ª presenta la vista de conjunto de un juego establecido de acuerdo con el modelo que se reivindica.

15
La figura 2ª muestra dicho juego con la caja seccionada para dejar ver la disposición interior.

20
Con referencia a dichas figuras y a los números que sobre ellas designan las partes y detalles del juego representado, que interesan a los fines de esta memoria, la descripción del mismo es como sigue:

25
Está constituido por la caja cuadrada -1-2-, que lleva en sus laterales encajados los pivotes -8- de giro del arco -9-, el cual a su vez, en los extremos de un diámetro perpendicular al determinado por esos pivotes, lleva colocados otros pivotes -10-, en los que gira el cerco -11- del plato -12-, en que se

60522 4.



mueven las bolas -20- hasta introducirlas en el orificio -13-, que como se ha dicho es el objeto del juego.

5 En la parte anterior de la caja, según se la aprecia en las figuras, va practicado un vaciado -3- en el que, mediante el eje -4-, está montada la palanca -6-, que presenta la paleta -5- por la cual se acciona al aro -9-, con su otro extremo -7-, para que dicho aro gire alrededor del eje constituido por los pivotes -8-.

10 Del mismo modo, en el lateral derecho de la caja, va montada otra palanca -6-, que con su extremidad -21- (figura 2ª) empuja hacia arriba al plato -12-, en que se mueven las bolas -20-.

15 Contra estas acciones de empuje de las palancas -6- actua un tirante de goma -14-18-, que va sujeto por un extremo -19- (figura 2ª) al fondo de la caja -1-, a continuación se une en -10- al conjunto del aro y platillo, para volverse a fijar a la caja en -17-, prolongarse a su unión -15- con el plato -12-, e ir sujeto por su otro extremo en -16- a dicha caja.

20 Con tal disposición, colocadas las bolas -20- en el plato -12-, el juego consiste en actuar con el dedo o mano en las paletas -5- de las palancas, -6-, cada uno de los jugadores, para contrarrestar la acción del resorte -14-18- y levantando y dejando caer por uno y otro lado ambos aros -9- y -11- mover las bolas, tratando de evitar que entre la ajena en el orificio -13-, mientras que por el contrario se tiende a introducir la propia.

.

52.

12 JUN 1952



• 60522

N O T A

Este registro consta de las siguientes reivindicaciones:

5
10
1ª.- Juego, caracterizado porque está constituido por una caja cuadrada que lleva en el centro de dos de sus caras opuestas pivotes de giro para un aro, que a su vez, en un diámetro perpendicular al anterior, tiene montados otros pivotes de giro del cerco de un plato, provisto de un orificio en el centro, y en el cual se mueven las bolas que completan el juego.

15
2ª.- Juego, según el punto anterior, caracterizado porque uno de los puntos de unión entre el aro y el plato, y un punto de este último, situado en el extremo del diámetro perpendicular a los puntos de unión entre ambos elementos, van solicitados hacia el fondo de la caja por elementos elásticos.

20
3ª.- Juego, según los puntos anteriores, caracterizado porque en los lados de la caja en que van montados esos elementos elásticos, van practicadas ventanas, atravesadas por palancas, que a un lado de su eje de giro, apoyan, respectivamente, en la unión entre el aro y el plato, y en este último elemento; mientras que, al otro lado, quedan al exterior de la caja para ser accionadas por los jugadores.

4ª.- Juego.

25
Según se describe y reivindica en esta memoria descriptiva.

60522

6^a.



12 JUN.

Se detalla e ilustra con los planos que a la misma se acompañan.

Y que consta de seis hojas, foliadas y escritas a máquina por una sola de sus caras.

Madrid, a 12 JUN. 1957

Cruce

Bat.

FIG. 1

12 JUN

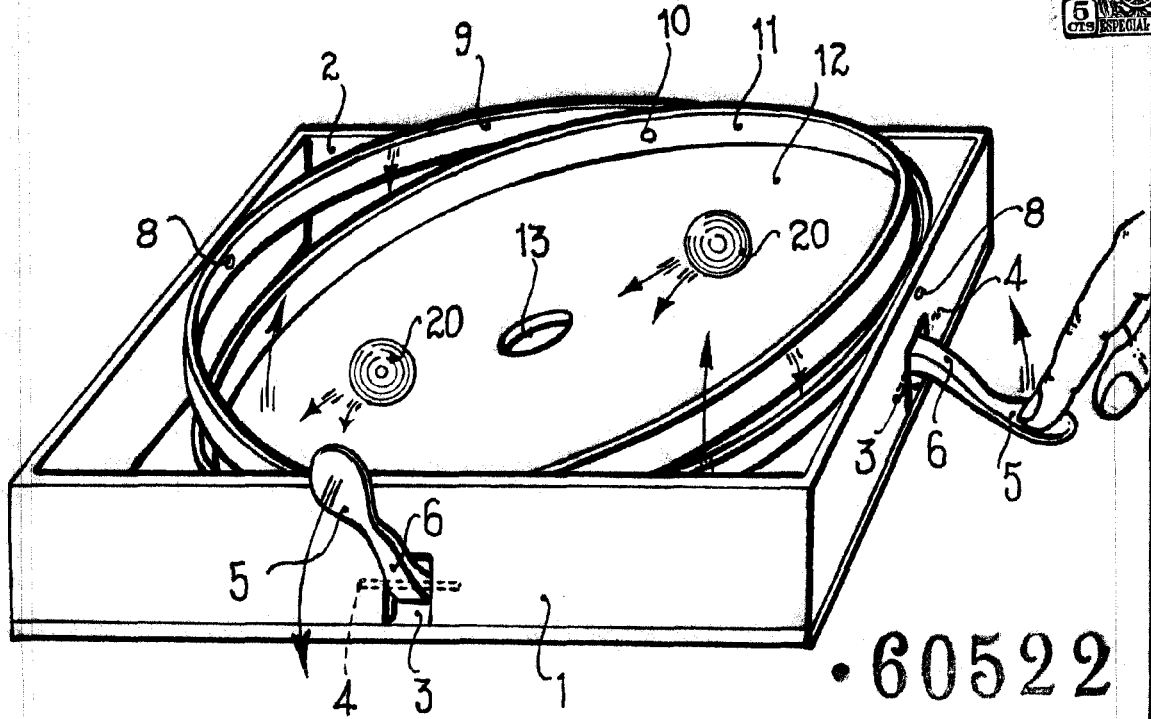

• 60522

FIG. 2

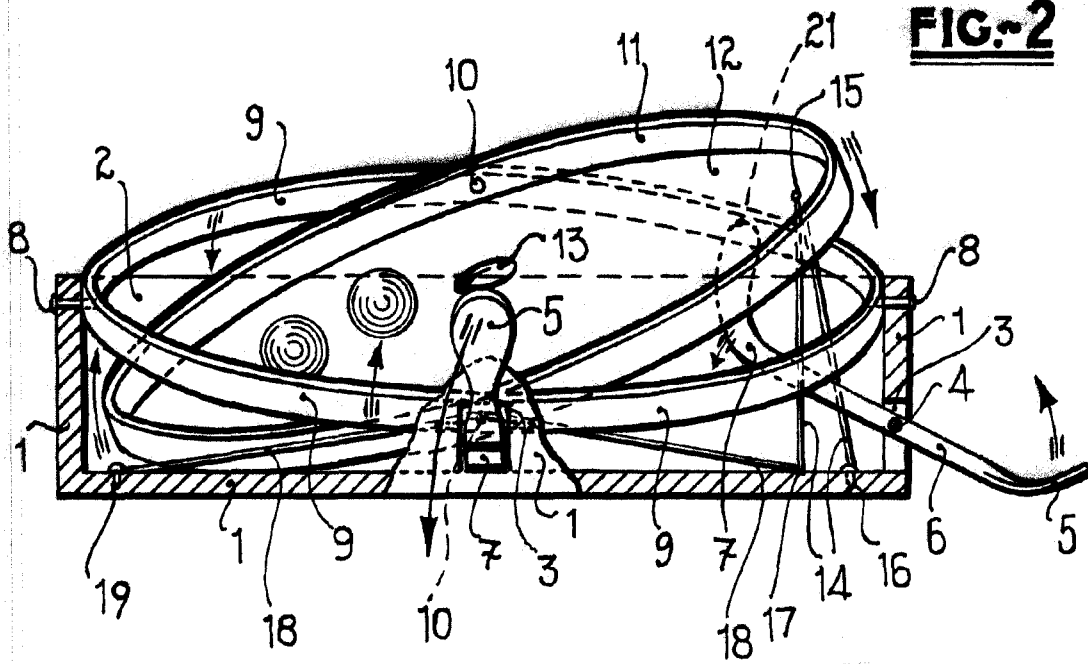

ESCALA VARIABLE

Clive