

E 6 JUN



• 60508

M O D E L O  
D E  
U T I L I D A D

a favor de Don ANTONIO JORDA CAMPI, de nacionalidad española, residente en Barcelona, calle Santa Teresa, 1, por "DISPOSITIVO SENSIBLE PARA APARATOS DE MEDICIÓN POR PRESIONES DE FLÚIDOS".

- . -

MEMORIA DESCRIPTIVA

La presente invención se refiere a un dispositivo sensible para aparatos de medición por presiones de flúidos en general, sean éstos líquidos o gaseosos, el cual resulta de especial aplicación como accesorio en automóviles y similares, en aplicaciones diversas, ya como termómetro, ya como manómetro para registro de la presión de lubricante, etc.

5. El dispositivo objeto de la invención consiste esencialmente en una espiral de tubo plano, el cual queda cegado por su extremo correspondiente a la vuelta

10.



• 80508

5. más interna, mientras por el opuesto queda conectado a dos conductos de pequeño diámetro, de los cuales uno es de longitud adecuada para unir el dispositivo al punto en que se desea medir la presión, mientras el otro es de pequeña longitud y sirve tan sólo para la carga del conjunto con el fluido correspondiente cuya presión debe medirse, especialmente cuando el dispositivo ha de aplicarse como termómetro

10. El extremo cegado de la espiral de tubo plano indicada se une a un caballete libremente oscilante, cuyo extremo opuesto queda solidarizado a un resorte espiral, arrollado y fijado por su extremo libre interior sobre el eje que, a través de las transmisiones correspondientes acciona la aguja del aparato correspondiente.

15. La fijación del dispositivo sensible en la caja del aparato en cuestión se lleva a cabo, por una parte, por el extremo libre de la espiral de tubo plano y, por otra, por el eje de la rueda dentada citada.

20. Para mejor comprensión de cuanto queda expuesto, se acompaña un dibujo en el que, esquemáticamente y tan sólo a título de ejemplo, se representa un caso práctico de realización de un dispositivo de las características indicadas.

25. En dicho dibujo, la figura 1 es una vista en perspectiva del dispositivo de acuerdo con la invención; y la figura 2 responde a un caso práctico de aplicación de dicho dispositivo.

Como puede verse, el dispositivo indicado está



• 60508

5. constituido por una espiral de tubo plano -1-, cegado por su extremo interior -2- y comunicado por el exterior -3- a través del bloque -4- con dos tubos de diámetro prácticamente capilar. De ellos, el -5- es el de circulación del fluido y pone en comunicación a la espiral -1- con el punto en donde deba medirse la presión, mientras que el -6- sirve tan sólo para la carga, en su vaso, del circuito con el fluido cuya presión debe medirse, a cuyo fin es luego cegado por su extremo libre -7-.
10. El extremo cegado del tubo plano -1- queda solidarizado a un caballete -8-, convenientemente conformado y cuyo extremo opuesto lo está a su vez a un resorte también espiral -9-, montado y unido por su extremo libre interno sobre un eje -10-, solidario de la rueda dentada -11-, que ataca sobre el piñón -12- a cuyo eje está unida la aguja -13-.
15. La fijación del dispositivo se lleva a cabo, como puede observarse en la figura 2, a través del bloque -4- y eje -10-, respectivamente mediante el cuello roscado -14- y tuerca -15-, y el propio eje -10-.
20. El dispositivo así constituido, está especialmente concebido para su actuación como termómetro, a cuyo fin el conducto -5- comunicará con un depósito -16-, en cuyo interior —y a través del conducto -6- — se habrá depositado, llenando a la par todo el circuito formado por el propio depósito -16-, conducto -5- y tubo -1-, un fluido líquido fácilmente vaporizable, tal como éter o similar. De esta forma, al calentarse el depósito -16-,
- 25.

60508



5. que para ello se situará en el punto en donde deba medirse la temperatura, se evaporará aquel fluido aumentando su presión en el interior del circuito -16-5-1. Esta presión dilatará la espiral de tubo -1- que, a través del caballete -8- y resorte -9-, accionará al eje -10- y rueda dentada -11-, que atacará sobre el piñón -12- accionador de la aguja -13-.

10. No obstante lo dicho, el circuito -5- puede estar conectado directamente a un manantial de fluido a presión del que deba medirse directamente la presión, tal como, por ejemplo, el circuito de engrase de un automóvil o máquina cualquier, siendo en ambos casos idéntico el funcionamiento, si bien, de acuerdo con el primero, las temperaturas registradas por la aguja -13- lo serán en función de la presión alcanzada por la evaporación del fluido volátil depositado en el depósito -16- y, en el segundo las presiones serán precisamente las reinantes en el interior del circuito del dispositivo.

15. Serán, por tanto, independientes del objeto de la invención el tipo de aparatos a que se aplique el dispositivo descrito, mediciones efectuadas, fluidos volátiles utilizados en su caso y, en general, todos cuantos detalles accesorios puedan presentarse, siempre que no aparten al conjunto de su esencialidad.



• 60508

N O T A

Se reivindica como objeto del presente modelo de utilidad:-

5. 1. Dispositivo sensible para aparatos de medición por presiones de flúidos, que consiste esencialmente en una espiral de tubo plano, cegada por su extremo interior y unida por el exterior a dos conductos de pequeño diámetro, uno de los cuales une a aquella espiral con el punto desde donde debe verificarse la medición, mientras el otro es de pequeña longitud y sirve tan sólo para la carga del dispositivo con un flúido apropiado para la medición en su caso, quedando posteriormente cegado por su extremo libre, quedando solidarizado el extremo interno de la espiral a un caballete adecuadamente conformado y cuyo extremo opuesto lo está a un resorte también espiral, montado arrollado y solidarizado sobre el eje que, a través de las transmisiones correspondientes acciona la aguja indicadora del aparato, llevándose a cabo la fijación del dispositivo, respectivamente, por una parte por el extremo libre de la espiral de tubo plano y por otra a través del eje unido al resorte citado.
- 10.
- 15.
- 20.

2. Dispositivo sensible para el aparato de medición por presiones de flúidos.

La presente memoria descriptiva consta de



seis hojas foliadas, escritas por una sola cara.

Barcelona, a 6 de junio de 1957.

Antonio JORDA CAMPI

p.a.

• 60508

6 JUN



60508

Fig. 1

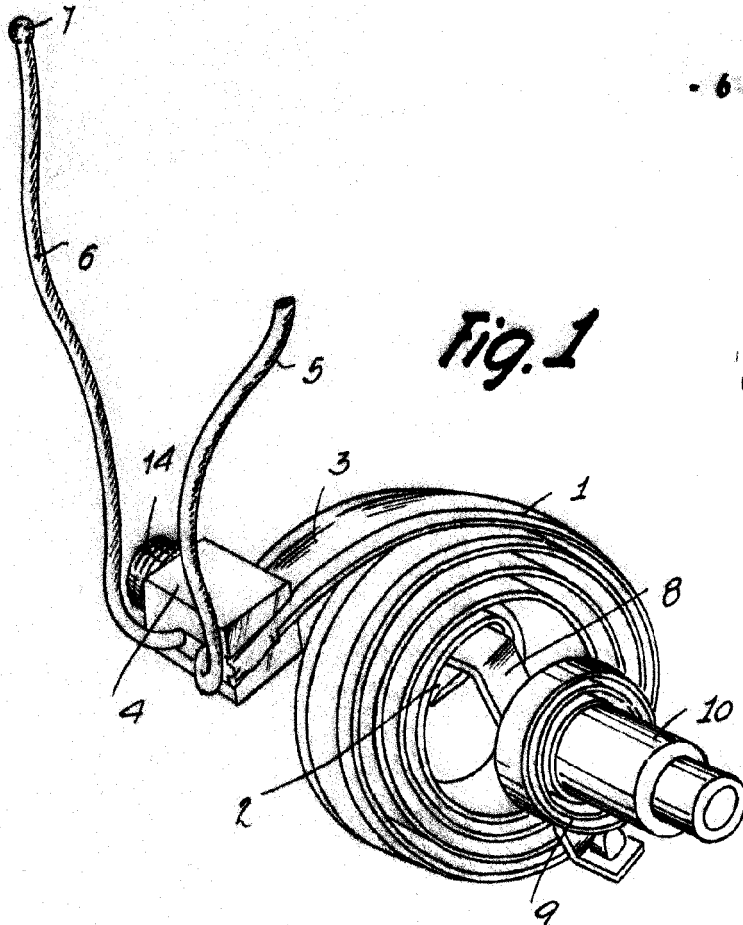
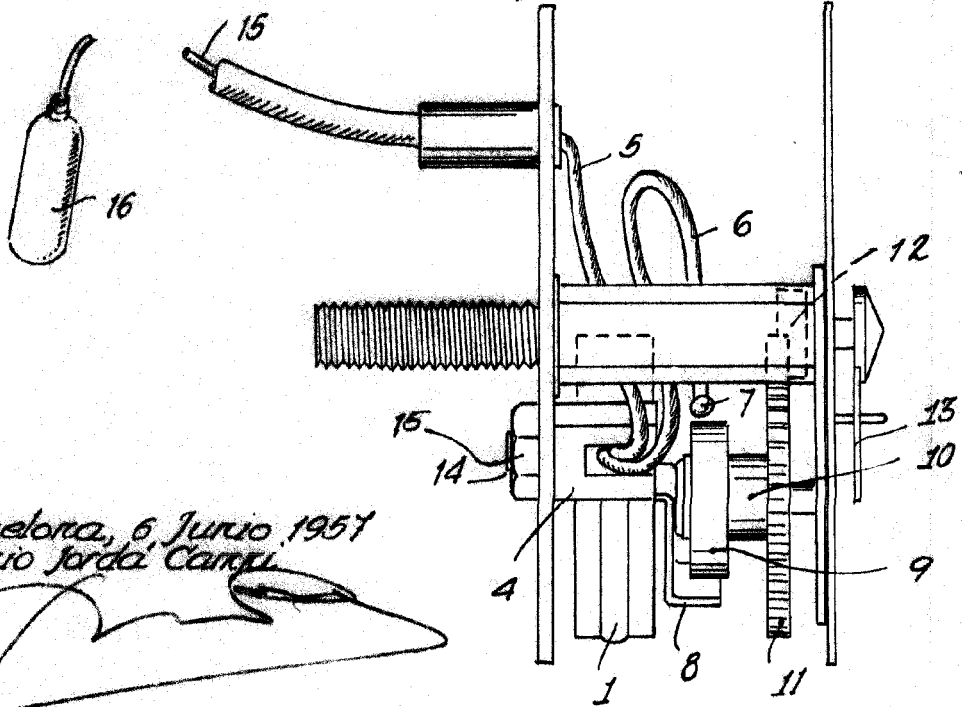

Fig. 2



Barcelona, 6 Junio 1957  
Antonio Jorda Campi

*[Handwritten signature]*