

• 605071

P A T E N T E D E M O D E L O D E U T I L I D A D

por VEINTE AÑOS

a favor de Don David de MAS Berna-
nal , de nacionalidad española, domiciliado en Bar-
celona, calle de Provenza, número 300 , por :

"CAJA PUBLICITARIA DESMONTABLE".

M E M O R I A D E S C R I P T I V A

1 Es objeto del presente registro de modelo de utili-
dad, una nueva caja publicitaria desmontable, especial-
mente indicada para la exhibición y correspondiente ex-
pendición de productos de perfumería y tocador, tales
5 como lápices de labios, esmalte para uñas, lápices deso-
dorantes, etc.

La tal caja une a un aspecto exterior realmente lla-
mativo y agradable, como es de rigor dada su misión publi-
citaria, una extraordinaria facilidad de construcción y

6 JUN



• 60507

montaje, lo que permite obtenerla a muy bajo coste, y, por tanto, ofrecerla sin aumentar en forma apreciable el precio del producto envasado.

5 Su descripción y comprensión quedarán facilitadas a la vistande los anexos dibujos, esquemáticos, en los que se ha representado a título exclusivo de ejemplo, una realización práctica de la misma. Los expresados dibujos no son limitativos, sino que admiten múltiples y varia-
10 das modificaciones, amparadas todas ellas bajo el ámbito y protección de la patente que se solicita.

En los mismos, la figura 1 es una vista en desarro-
llo del conjunto de los elementos de la caja; la 2 repre-
senta una perspectiva caballera de la caja a medio montar
y la figura 3 corresponde a otra perspectiva de la caja
15 dispuesta en posición de reclamo.

A la vista pues de los mencionados dibujos, se cons-
tituye la nueva caja recortando convenientemente una hoja
de papel, cartulina, cartón, etc., y realizando las do-
bleces indicadas con línea de trazos en la figura 1 y los
20 cortes representados por línea seguida; el conjunto tiene forma de cruz con un rectángulo central 1 rodeado lateral-
mente por tres rectángulos 2-2', 3-3' y 4-4' por lado, los últimos con dos lados ligeramente convergentes; el lado su-
perior del rectángulo base 1 va seguido de un único rectán-
25 gulo achatado 5, y el inferior de 4 rectángulos 6, 7, 8 y 9, el último con lados opuestos curvos o convergentes.

Los rectángulos situados inmediatamente al central inferior y superior, se prolongan lateralmente en aletas
rectangulares 10, 10', 10" y 10" ; el central lleva dos
30 muescas semicirculares 11 y 11', y el segundo y tercero rectángulos del cuerpo inferior, los 7 y 8, llevan también

• 60507.

6 JUN



aletas laterales rectangulares con dos lados curvos,
12-12' y 13-13'.

5 Por plegado sobre el centro de los rectángulos laterales constitutivos en los brazos, cabeza y cuerpo de la cruz daserrollada, se constituye la caja, sin necesitarse ninguna costura o engomado ya que los costados 2-3-4 y 2'-3'-4' se doblagan en zig-zag solapándose las caras extremas 4-4' bajo las entallas semicirculares 11 y 11' de la base 1, reteniendo al propio tiempo a las aletas laterales 10, 10', 10" y 10"', prolongaciones de los costados anterior 5 y posterior 6 de la caja.

15 La tapa, (rectángulos 7 y 8) admite una doblez longitudinal por su centro, plegándose sobre si misma, circunstancia que se aprovecha para desdoblar sus aletas laterales y realizar un artístico corte 14 sobre el rectángulo 7 anexo al costado de fondo 6 de la caja, de tal manera, que destaca la silueta recortada sobre el fondo de la tapa plegada, la que a su vez es retenida por los artículos 15 que en ella se albergan.

20 Naturalmente, en la realización práctica del objeto de esta patente, podrá ser variable todo cuanto pueda ser considerado accesorio o circunstancial relativamente a la esencialidad del mismo.

N O T A

25 SE REIVINDICA:

1 - Caja publicitaria desmontable, caracterizada por el hecho de estar constituida por un recorte de una hoja de papel, cartulina, cartón, etc., convenientemente doblado, teniendo el conjunto forma de cruz con un rectángulo central

60507

6 JUN



rodeado a derecha e izquierda por tres rectángulos por
banda, los últimos con dos lados ligeramente curvos o con-
vergentes; yendo seguido el lado superior del rectángulo
base de un único rectángulo achatado y el inferior de cua-
5 tro rectángulos, el último de los cuales con lados opues-
tos curvos o convergentes.

2 - Caja publicitaria desmontable,, según reivindica-
ción 1, caracterizada porque los rectángulos inferior y su-
perior situados inmediatamente al central, se prolongan la-
10 teralmente en aletas rectangulares; el central lleva dos
muescas semicirculares, y el segundo y tercer rectángulo
del cuerpo inferior, llevan también aletas rectangulares
con dos lados curvos.

3 - Caja publicitaria desmontable, según reivindica-
15 ciones 1 y 2, caracterizada porque se constituye la misma
por plegado sobre el centro de los rectángulos laterales
constitutivos de los brazos, cabeza y cuerpo de la cruz en
desarrollo, sin necesitarse ninguna costura, engomado o
análogo, ya que los costados se doblagan en zig-zag, sola-
20 pándose las caras extremas bajo las entallas semicircula-
res de la base, reteniendo al propio tiempo a las aletas
laterales, prolongaciones de los costados anterior y pos-
terior de la caja.

4 - Caja publicitaria desmontable, según reivindica-
25 ciones, 1, 2 y 3, caracterizada porque la tapa admite una
doblez longitudinal por su eje central, plegándose sobre
si misma, circunstancia que se aprovecha para desdoblar
sus aletas laterales y realizar un artístico corte sobre
el rectángulo anexo al costado de fondo de la caja, de tal
30 manera, que destaca la silueta recortada sobre el fondo de

• 60507 6 JUN



la tapa plegada, la que a su vez es retenida por los artículos que en ella se albergan.

5 - Caja publicitaria desmontable.

5

Consta la presente Memoria Descriptiva de cinco hojas mecanografiadas, escritas por una sola cara, numeradas del 1 al 5 y con sus líneas numeradas a su vez, de cinco en cinco y de dibujos, anexos.

Barcelona, 6 junio 1957.
P.A.

LEONCIO DEL RÍO CUYÁS
P. P.



Fig.1

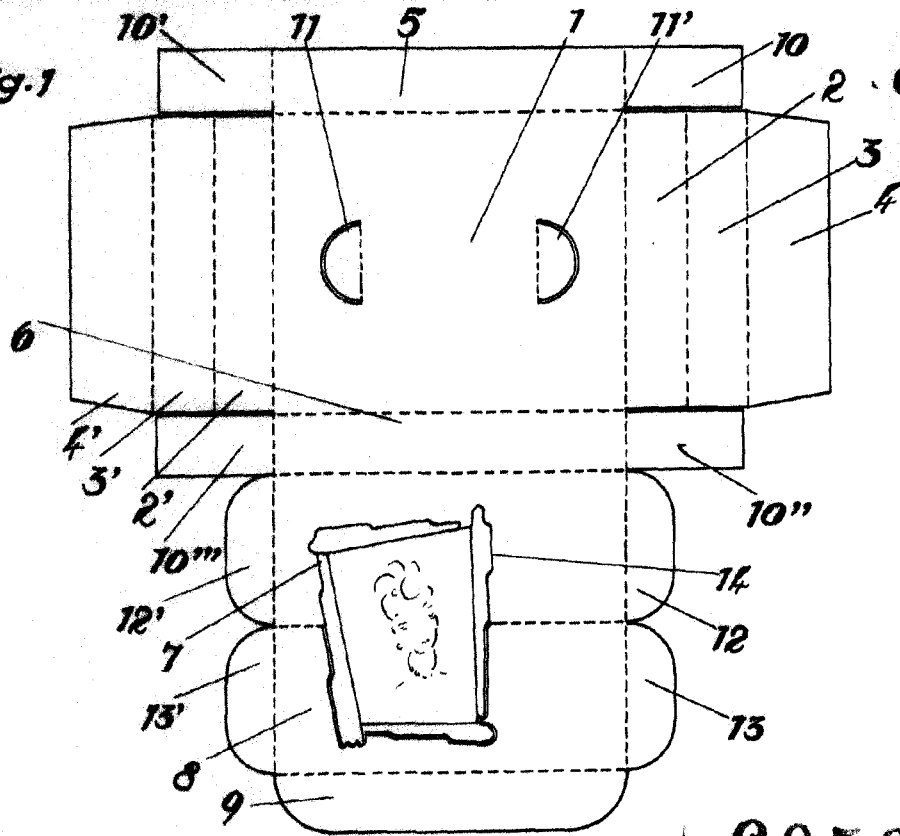

•60507

Fig.2

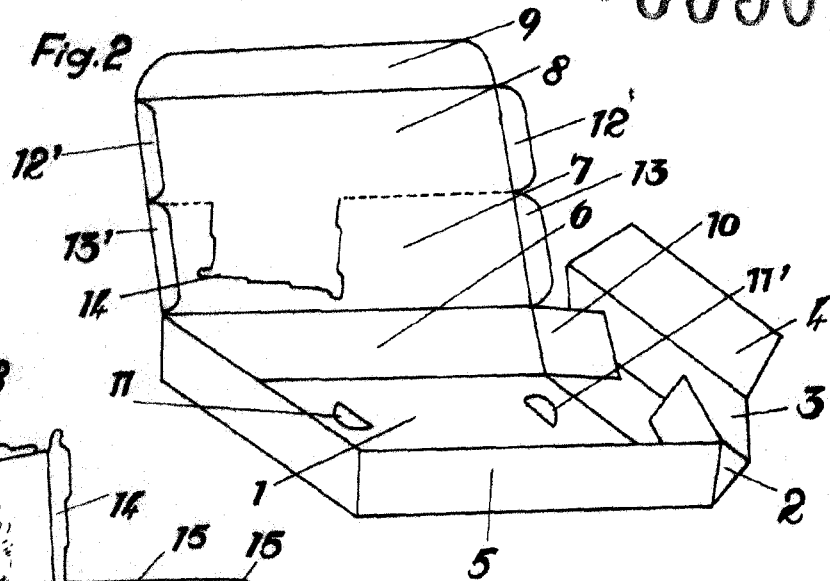
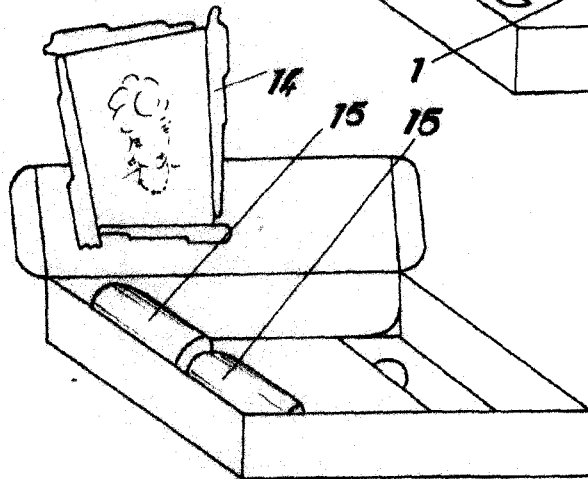

Fig.3



Barcelona 6 junio 1977

LEONCIO DEL RIO CUYAS
P. P.

Leoncio

Escala variable.