



8 JUN 1952

60461

MEMORIA DESCRIPTIVA

del Modelo de Utilidad, por 20 años, solicitado a favor de Don Pedro D A G Á Narbona, de nacionalidad Española, residente en Barcelona, calle de Marqués del Duero numero 140, por " UN BOTIQUIN PERFECCIONADO " .

El presente Modelo de Utilidad se refiere a un botiquín perfeccionado.

La característica fundamental de este botiquín, reside en su particularidad de ser de pequeñas dimensiones , portátil y además estar provisto de elementos para colgarlo de una pared y ser fácilmente asequible, gracias a la disposición de dicho soporte. Su interior se halla dividido en compartimentos para alojar en ellos fracos, vendas, algodón y los utensilios propios de los botiquines.

El elemento soporte está constituido por una " T " de fleje, cuyos extremos están doblados en ángulo recto y dos de ellos provistos de unos cierres o grapas que sujetan el botiquín en tanto que el extremo del pié de la " T " está



doblado en doble ángulo para retener el borde inferior del botiquín.

En los dibujos de la hoja adjunta y a título de ejemplo, se representa un caso particular de realización práctica del botiquín objeto del presente Modelo de Utilidad, mostrando la figura 1, una vista del botiquín abierto, la figura 2 una vista en perspectiva, la figura 3, un detalle del botiquín abierto y visto en corte longitudinal y las figuras 4 y 5, detalles del elemento soporte.

Siguiendo los diseños vemos el botiquín constituido por una caja cuadrada o rectangular -1- provista de una tapa -2- estando dividido el interior de la caja -1- en este caso concreto en tres compartimentos mediante las divisiones -3- y -4- que determinan tres compartimentos distintos -5-6- y -7- en los que se alojan los frascos y paquetes representados en líneas de puntos en la misma figura 1.

Tal como se puede ver en la figura 3, las divisiones están constituidas por una chapa metálica provista de una serie de hendiduras transversales para aligerar su peso y hacer más liviano el peso del botiquín.

El botiquín está provisto de un asa -8- y de unos cierres -9- que sujetan la tapa -2- a la caja -1-. Además cuenta con un elemento soporte en forma de " T ", los ángulos de cuyas ramas horizontales -10- están doblados en ángulo recto -11- y en el extremo del mismo se hallan los cierres -12- provistos de unas uñas -13- dobladas también en ángulo recto, las cuales, tal como puede verse en la figura 2, sujetan el borde de la tapa del botiquín.

Además el pié de la " T " está doblado en un ángulo recto -14- cuyo extremo -15- queda doblado sobre sí mismo en otro ángulo rec

8 JUN 19



to y sirve para sujetar el borde inferior de la caja -1-.

De esta manera es posible, abriendo los cierres -13- sacar
45 el botiquín del elemento soporte, bien para llevarlo a otro-
sitio o simplemente para usar de él.

En el interior de la tapa -2- se hallan unos soportes com-
plementarios -16-17 y -18-, para la sujeción de unas tijeras,
pinzas u otro elemento cualquiera.

50 Se fabricará el botiquín descrito con los materiales apro-
piados a cada uno de los elementos que lo integran, variando-
sus dimensiones, forma y acabado y en general, cuantos deta-
lles no alteren, cambien o modifiquen su esencialidad.

===== N O T A =====

55 Se reivindica como objeto de este Modelo de Utilidad:-

1º.- Un botiquín perfeccionado, que esencialmente se caracteri-
za por un elemento soporte en forma de " T ", cuyo pié queda do-
blado en doble ángulo recto para sujeción del borde inferior -
de la caja que constituye el botiquín, en tanto que los extre-
60 mos de las ramas transversales de dicho soporte están provis-
tas de sendos cierres doblados también en ángulo recto, los cua-
les retienen los bordes laterales de la caja, la cual de esta -
manera puede quedar fija a una pared.

2º.- Un botiquín perfeccionado, según reivindicación 1ª., carac-
65 terizado por unos compartimentos interiores, obtenidos por divi-
siones metálicas de chapa, provistas de hendiduras que las ha-
cen más ligeras y disminuye el peso del conjunto.

3º.- Un botiquín perfeccionado.

C O N S T A. la presente memoria des -

63461 - 8 JUN 1957



70 criptiva de cuatro hojas foliadas y escritas por una sola cara.

Barcelona, 8 de JUNIO de 1.957.

P. A.

M. LLORT

P. P.

A handwritten signature in dark ink, appearing to read "M. Llort", written over the printed name.

•60461

Fig. 1

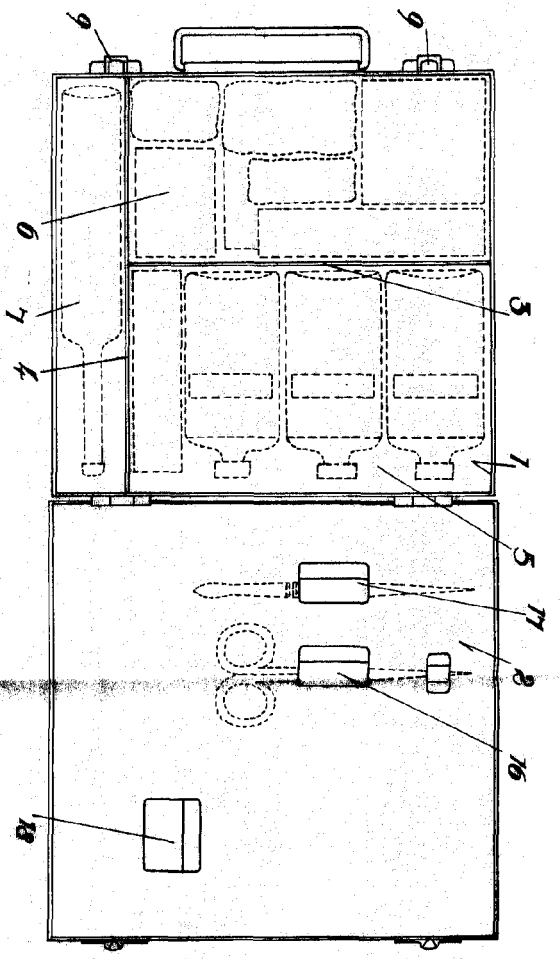

•60461

Fig. 2

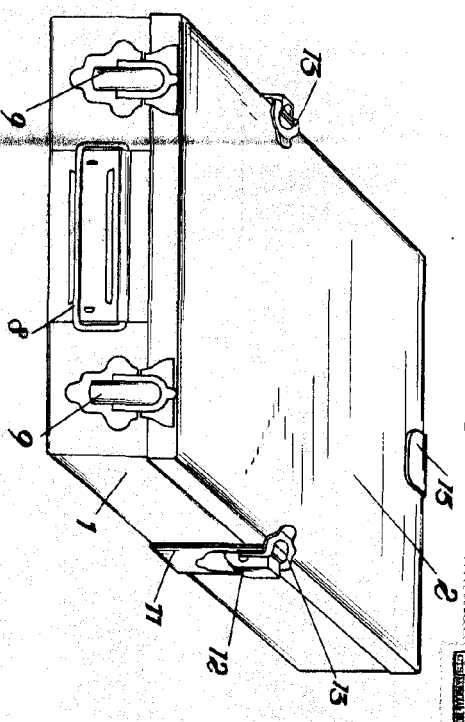

Fig. 4

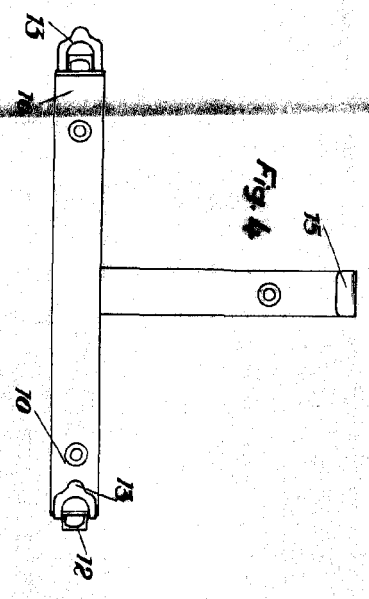

Fig. 5

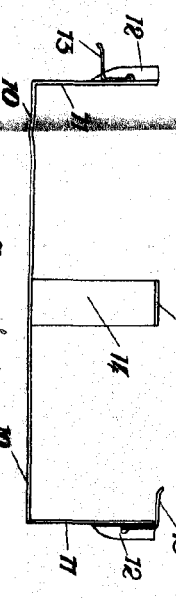
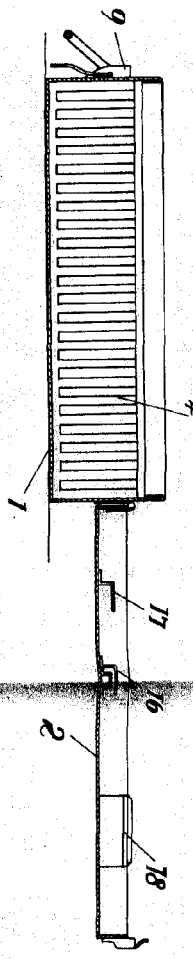

Fig. 3



Escola variable.

BARCELONA S. de
 Josep de
 M. LLORENTE
 O. S. Narbano

hyal unice