



• 60449

MODELO DE UTILIDAD

por 20 años

por "UN JUGUETE SONORO DE FANTASIA", a favor de D. Valentín Ortiz de Lucio, de nacionalidad española, domiciliado en Madrid, Colegiata, 4, 4ª derecha.

=====

MEMORIA DESCRIPTIVA

El juguete sonoro de fantasía que imitará un animal cualquiera que se describe por este Modelo de utilidad, presenta la peculiaridad de que soplando a través de un canuto anexo al mismo y actuando o no con un dedo sobre un orificio posterior, se hace sonar un pitto más o menos fuerte y se consigue al propio tiempo hacer mover más o menos sus brazos, patas o alas, y también sus ojos.

Adjuntamos, a título de ejemplo, unos dibujos pa-



10. ra la descripción de sus características fundamentales.

El muñeco o figura principal -1- representa en este caso arbitrariamente estilizada a un buho de pie. Esta figura es hueca se apoya sobre una peana -2- también hueca y en su interior están previstos unos tabiques -3- que limitan ciertos conductos -4- que conducen el aire insuflado a través de la cánula -5- hacia un pito -6-, hacia un orificio posterior -7- que puede obturarse más o menos con el dedo de una mano; hacia los orificios laterales -8- dispuestos frente a las cóncavas -9-, articuladas por -10- con la figura principal y también hacia las cavidades de los ojos -11-, para salir por los orificios -12-. Estas cavidades están cubiertas con láminas transparentes y, por tanto, son visibles desde el exterior unas piezas circulares -13- que imitan las pupilas. Al soplar por -5- el pito suena, las alas se levantan y las pupilas -13- se mueven.

25. Todo cuanto no afecte, altere, cambie o modifique la esencia del juguete descrito, será variable a los efectos del actual Modelo.

30. N O T A.

Se reivindica como objeto de este registro por Modelo de utilidad:

1. - Un juguete sonoro de fantasía, porque consta de una figura hueca que imita arbitrariamente la de un animal, quedando unida solidariamente a un pedestal hueco, con un orificio en el que se ajusta una cánula por la cual se sopla; el interior de la figura y de su pedestal presentan una serie de tabiques que permiten dirigir el aire insuflado a un pito sonoro con orificio posterior de escape que puede cubrirse más o menos con el

35.

40.



dedo de una mano y regular el sonido del pito y el impulso del aire hacia los otros conductos de la figura propiamente dicha; presenta además esta figura sendos orificios laterales enfrentados con las extremidades superiores, cóncavas y articuladas con ella, las cuales se mueven impulsadas por el aire saliente; asimismo existen dos compartimentos circulares, correspondiendo con la posición de los ojos, protegidos con láminas transparentes y en su interior están alojados sendos discos sueltos imitando las pupilas, los cuales se mueven impulsados por el aire insuflado; estando previstos otros orificios propios para dar salida al aire sobrante.

Sean cuales fueren las circunstancias que concurran en la esencialidad del Modelo de utilidad definido en la anterior reivindicación, cual objeto es:

2. - "UN JUGUETE SONORO DE FANTASIA".

Consta la presente memoria de tres hojas foliadas, mecanografiadas por una sola cara y del dibujo unido a la misma.

Barcelona, veintisiete de mayo de mil novecientos cincuenta y siete.

P.A. de D. Valentín Ortiz de Lucio,

L. DURÁN
P. P.

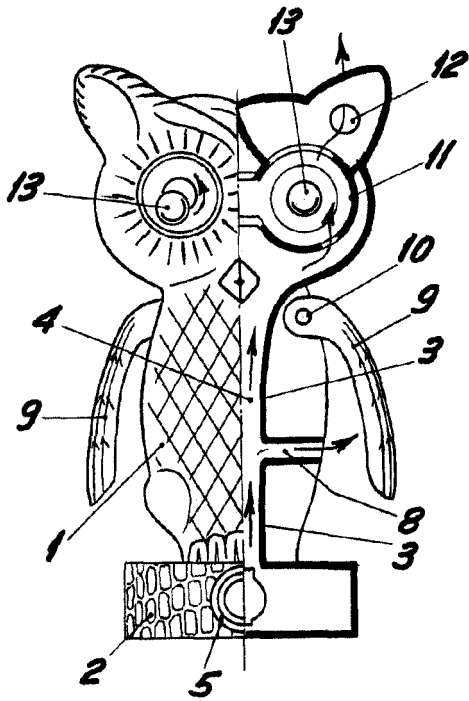

Fig. I

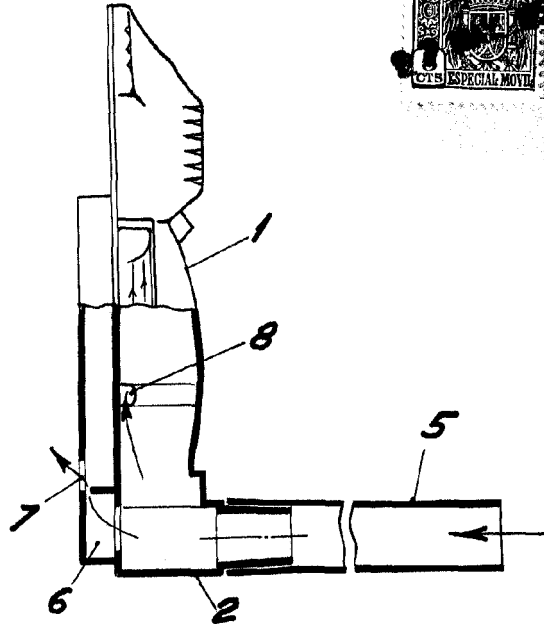

Fig. III

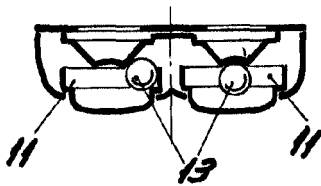

Fig. II

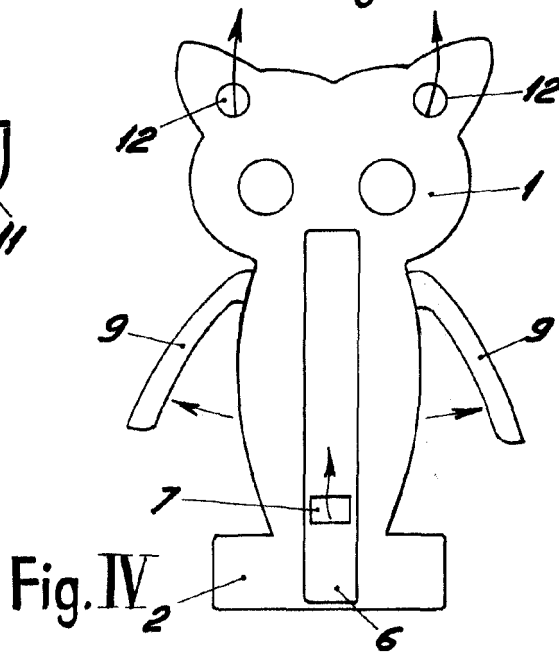

Fig. IV



BARCELONA, 27 MAJO DE 1957

L. DURAN

P.R.