

7 JUN.

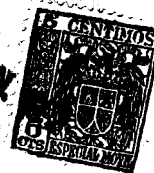

• 60415

MEMORIA DESCRIPTIVA

que se acompaña a
la solicitud de un

MODELO DE UTILIDAD por VEINTE AÑOS en ESPAÑA, a favor de los señores Don EDUARDO DE LA ASUNCIÓN MORAL; Don MARIO V. JIMENEZ, y Don RAFAEL GIMENEZ GARCIA, todos ellos de nacionalidad española, con residencia en Valencia, calle José Antonio, 35

por

"CONJUNTO DE AISLADOR Y CABLE PARA INSTALACIONES ELECTRICAS"

• 604 15



5

La invención a que se refiere la presente Memoria, constituye una novedad industrial con características y ventajas que la hacen merecedora del privilegio de explotación exclusiva que por ella se solicita, de acuerdo con las prescripciones del Estatuto vigente sobre Propiedad Industrial de 26 de Julio de 1929, texto refundido, publicado el 30 de abril de 1930.

10

El Modelo de Utilidad que se solicita ha de recaer, como su enunciado indica, sobre un conjunto de aislador y cable para instalaciones eléctricas.

15

El aislador y cable que nos ocupa presenta sobre los conocidos enormes ventajas tanto en lo que se refiere a su montaje como a su fijación a las superficies o paredes.

20

Los cables conocidos están todos ellos constituidos por dos hilos o cabos. Unos independientes por completo y arrollados para formar un solo cordón. Otros se hallan enfundados en una envolvente con una ligera separación entre ambos que los mantiene aislados. En el primero de los casos es utilizado un aislador constituido por una torre que presenta una garganta circular alrededor de la cual se dispone el cable previa la formación de una boga o ensanchamiento de tal forma que el cable quede sujeto al aislador por simple presión. En el segundo de los casos el cable está imposibilitado de separación de sus hilos, y por consiguiente se utiliza una grapilla de doble punta que abarca la anchura del cable.

25

En el primero de los casos para el montaje de la instalación ha de colocarse primeramente el aislador en el punto preciso y después sujetar sobre él el cordón separando los hilos para formar una boga o lazada. En estos casos el cordón nunca queda lo tirante que debiera y en la mayoría de las instalaciones es fácil ver como el cordón o hilo se halla en con-

30

• 60415

7 JUN 19



tacto directo con las paredes y por consiguiente sujeto al contacto de la humedad. Para que la instalación quede en principio con alguna perfección se requiere un experto para su colocación.

35

En el segundo caso los hilos se hallan directamente en contacto con las superficies de las paredes, sujetos en todo momento a los efectos de las humedades por cuyo motivo los envolventes de los conductores han de reunir ciertas características de seguridad que encarecen notablemente su costo de fabricación.

40

El conjunto de aislador y cable que se pretende proteger, elimina por completo toda posibilidad de contacto intempestivo, ya que el cable queda aislado totalmente de las paredes y sujeto en perfectas condiciones por el aislador.

45

El cable está constituido por dos hilos paralelos envueltos en materia aislante con una separación entre ambos suficiente para permitir el paso con exceso del elemento de fijación del aislador (clavo o tornillo).

50

El aislador esta fabricado en materia flexibles, preferentemente plástico, constituido por un cuerpo de doble tronco de cono, unidos por sus bases mayores, en cuyo punto se halla intercalado una especie de nudo, perforado en forma diametral por una ranura y en forma axial por dos conos truncados con sus bases mayores coincidentes con las bases menores del cuerpo general y sus bases menores en comunicación con la ranura diametral. Esta ranura diametral tiene acceso por un lateral del nudo que se halla abierto a tal fin, para permitir el paso en este sentido del cordón. El elemento de fijación del aislador (clavo o tornillo) se dispone atravesando los orificios tronco cónicos y la superficie plana central que constituye parte del

55

60

7 JUN 1956



• 60415

cordón de conducción eléctrica.

65

Como antes hemos indicado la superficie central plana que separa los dos conductores eléctricos, es suficientemente ancha como para dejar paso holgadamente al clavo o tornillo, a fin de que éste no contacte con ninguno de los conductores.

70

En los dibujos que se acompañan a título de ilustración, se representa: Figura 1ª.- cuerpo del aislador en perspectiva. Figura 2ª.- Vista lateral del aislador con el clavo y cordón alojado en su ranura. Figura 3ª.- Perspectiva del aislador con el cordón y clavo de fijación, y figura 4ª.- Sección vertical del aislador con la posición forzada de su extremo superior a fin de que quede claramente definida la abertura lateral de penetración radial del cordón.

75

80

85

90

El cuerpo del aislador presenta dos partes, superior, en forma de tronco de cono, -1- y -2-, con sus bases menores en sus extremos y coincidiendo con su centro hay un ensanchamiento o nudo -3- atravesado radialmente por una ranura -4-, cuya ranura está comunicada a la vez con el exterior por un tercer punto -5- constituido por una ranura o corte invisible a simple vista. El cordón está constituido por un cuerpo longitudinal en forma de cinta de anchura semejante a la ranura que atraviesa el nudo aislador. Está formado por dos conductores paralelos -6- y -7- envueltos por una capa aislante y separados entre sí por una superficie plana -8- de anchura suficiente para dejar paso al elemento -9- (clavo o tornillo) que atraviesa dicha superficie plana, al propio tiempo que se introduce en orificios axiales -10- y -11- previstos en las partes troncocónicas del aislador, cuyos orificios están formados por dos cavidades troncocónicas dispuestas en sentido contrario a la posición del cuerpo en que están practicadas.

• 60415

7 JUN 1917



95

El montaje de la instalación es harto sencilla ya que en cualquier punto de la instalación que se efectue puede colocarse un aislador sin necesidad de pasar el extremo del cable por dentro de la ranura del aislador, sino que basta con flexionar una parte del aislador para que el cable penetre por el corte invisible hasta la ranura.

100

Disponiendo entonces el clavo en los orificios troncocónicos del aislador coincide su extremo punzante con la superficie central plana del cable de conducción y con ligera presión sobre el elemento queda atravesada y pasado de parte a parte a punto de fijarse sobre la superficie en que haya de ir colocada la instalación.

105

Es de hacer notar que una vez pasado el clavo a través de la superficie central plana del cable, puede presionarse sobre éste de tal forma que el cable citado quede tensado lo suficiente para que no tenga contacto alguno con las paredes en que se instale.

110

Los orificios cónicos por los que se coloca el clavo, han sido previstos en dicha forma para permitir que la presión ejercida sobre la superficie plana del cable sea perpendicular al paso de la misma y la perforación se realice eficaz y seguramente.

115

Expresadas ya con suficiencia las ventajas que este nuevo conjunto de aislador y cable proporciona, hemos de hacer constar que los detalles de realización de la idea expuesta pueden variar sin que por ello cambie la esencia de la invención, que es la que se desprende de los párrafos que anteceden y lo que se reivindica en la siguiente

120

NOTA

En resumen: El Modelo de Utilidad que se solicita, ha de

• 60415



recaer sobre las reivindicaciones siguientes:

125

1ª.- CONJUNTO DE AISLADOR Y CABLE PARA INSTALACIONES ELECTRICAS, que se caracteriza esencialmente por el hecho de que el aislador presenta dos partes troncocónicas de pequeña altura con sus bases mayores coincidentes en cuyo punto se forma un ensanchamiento atravesado diametralmente por una ranura de sección rectangular, dotada de un tercer punto de comunicación con el exterior mediante un corte efectuado en una de las porciones macizas resultantes de la formación de la ranura, hallándose las partes troncocónicas dotadas de orificio axial de la misma configuración pero en posición invertida.

130

2ª.- CONJUNTO DE AISLADOR Y CABLE PARA INSTALACIONES ELECTRICAS, según la anterior reivindicación, que se caracteriza por el hecho de que el cable está constituido por una superficie longitudinal en forma de cinta de anchura igual a la abertura que presenta la ranura del aislador, hallándose en los bordes de la cinta los conductores eléctricos dispuestos en forma paralela y quedando expuesta la superficie plana central de unión a la penetración del elemento de fijación del aislador (clavo o tornillo) a su paso por los orificios axiales del aislador.

135

140

3ª.- Se reivindica por último como objeto sobre el que ha de recaer este Modelo de Utilidad que se solicita, "CONJUNTO DE AISLADOR Y CABLE PARA INSTALACIONES ELECTRICAS".

145

Todo tal y como queda descrito y reivindicado en la presente Memoria que consta de seis hojas escritas a máquina por una sola cara y dibujos que se acompañan.

Madrid, 7 de Junio de 1957

ALFONSO UNGRIA/

150

D. EDUARDO DE LA ASUNCIÓN MORAL,
D. MARIO V. JIMÉNEZ MARTÍNEZ Y
D. RAFAEL GÍMEZ GARCÍA.

HOYA ÚNICA

7 JUN 1957



Fig. 1ª

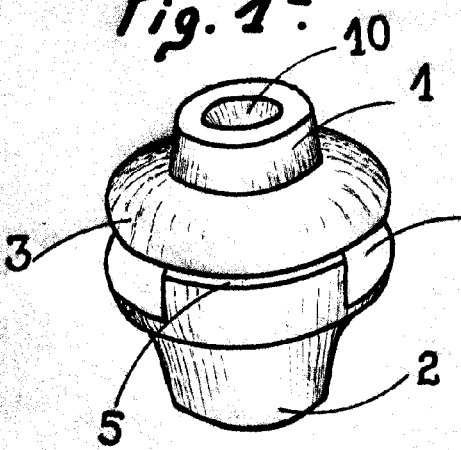

Fig. 2ª

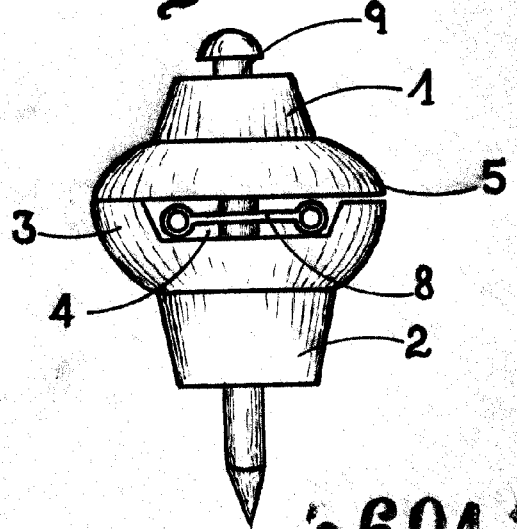

Fig. 3ª

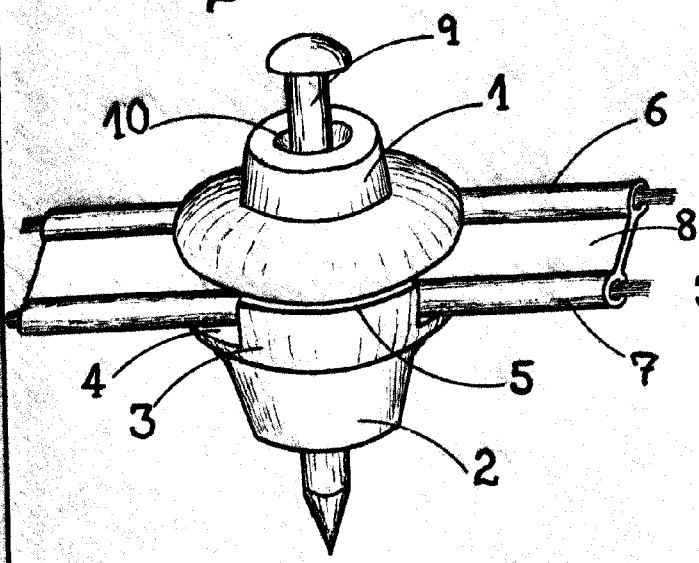
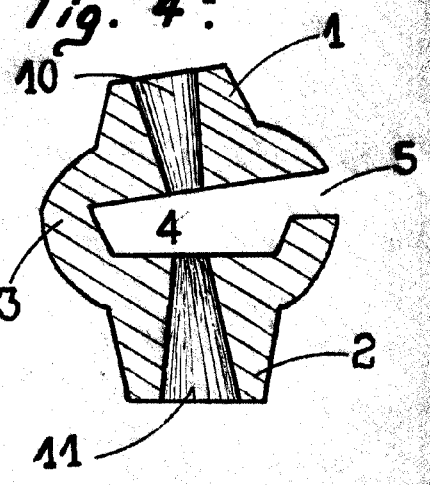

Fig. 4ª



60415

ESCALA VARIABLE
MADRID, 7 DE JUNIO DE 1957
ALFONSO UNGERÍA

Handwritten signature or mark.