

JE.

60071

29 M



60371

M O D E L O D E U T I L I D A D

=====

a favor de

COMPANIA ROCA RADIADORES, S. A., de nacionalidad es-
pañola, domiciliada en G A V A (Barcelona),

por:

"Radiador para calefacción".

==== ::: =====

D e s c r i p c i ó n .

El presente modelo de utilidad tiene por obje-
to un radiador para calefacción, cuya forma especial pro-
porciona un elevado rendimiento calorífico, permitiendo
además su empotramiento en ornacinas de la pared, sin de-
trimento de dicho rendimiento.

6037 1



Este radiador se caracteriza esencialmente por-
que cada uno de sus elementos presenta en sus caras latera-
les una serie de nervios que, al coincidir con los nervios
correspondientes de los elementos contiguos, determinan
5 entre ellos unos canales a cuyo través se establece una
circulación de aire.

Estos canales se abren en la parte inferior del
radiador y desembocan por la parte entero-superior del
mismo y, al estar calentados por el agua caliente o el va-
10 por que circula por el interior de los elementos del ra-
diador, se establece en ellos un tiraje natural que obliga
al aire ambiente a circular de abajo a arriba a través del
radiador, a cuyo paso se calienta, proporcionando así en
la calefacción del local en que se encuentra instalado el
15 radiador, un mayor rendimiento que el obtenido con los ra-
diadores ya conocidos, por unirse al efecto usual de radia-
ción un considerable incremento de la calefacción por con-
vección, producido por dicha circulación del aire a tra-
vés del radiador.

20 Los elementos del radiador comprenden, además
de los nervios que forman los canales de aire, unos ner-
vios periféricos que determinan una continuidad de las
superficies exteriores del radiador, la cual se interrump-
pe en la parte superior de la cara frontal del mismo, para
25 formar una serie de ventanillas a cuyo través desembocan
los citados canales de aire.

En el plano adjunto se representa como ejemplo
una forma de construcción del radiador para calefacción
objeto de este modelo de utilidad.

30 La figura 1, es una vista exterior del radiador.

8037 1

29 MAY.



La figura 2 es una perspectiva del mismo radiador empotrado en una pared, y con el elemento extremo retirado para mostrar la disposición de los canales para la circulación del aire.

5 Este radiador, que puede estar fabricado de fundición gris, de plancha o de cualquier otro material termo-transmisor adecuado, está constituido por dos elementos extremos simétricos -1-, provistos de pies -2- en su parte inferior, y por un número variable de elementos intermedios iguales -3-, los cuales se acoplan entre sí para formar el radiador mediante manguitos de acoplamiento roscados en orificios -4- de la parte superior e inferior de los elementos, que establecen la comunicación entre las cavidades interiores de todos ellos para la circulación del agua caliente o del vapor de la instalación.

15 Cada elemento del radiador presenta en sus dos caras laterales, excepto las caras exteriores de los elementos extremos -1-, un nervio periférico -5- que se extiende por el borde anterior, por el posterior y por el superior del elemento, de manera que al formar el radiador dichos nervios periféricos establecen una cierta separación entre cada dos elementos consecutivos, formándose así entre los cuerpos de los mismos una cámara abierta por la parte inferior -6- del radiador, y que se abre también por la parte superior de la cara frontal del mismo, a través de una serie de ventanillas -7- formadas por interrupciones apropiadas de dichos nervios periféricos -5-.

20 Los elementos comprenden además lateralmente
25 un cierto número de nervios -8- dispuestos paralelamente
30



6037 1

5 en sentido longitudinal y curvados en su parte superior, los cuales dividen dichas cámaras intermedias en una serie de canales que desembocan a través de las citadas ventanillas -7- de la parte superior de la cara frontal del radiador.

10 Como que estos canales en que quedan divididas las cámaras intermedias están rodeados por los cuerpos de los elementos por los que circula el agua caliente o el vapor de la instalación, se establece en ellos un tiraje natural que obliga a las capas inferiores de aire frío del local o habitación, a penetrar por la parte inferior abierta -6- de dichas cámaras intermedias y a ascender a través de las canales de las mismas para salir ya calientes a través de las ventanillas -7-.

15 Esta circulación del aire a través del radiador proporciona un considerable aumento del rendimiento del mismo, por incrementar el efecto del calentamiento por convección y, por otra parte, como la entrada del aire se efectúa por la parte inferior del radiador y la salida tiene lugar a través de la cara frontal del mismo, el radiador puede instalarse sin pérdida de dicho rendimiento empotrado en una ornacina -9- de la pared, tal como se representa en la figura 2, proporcionando así un ahorro de espacio y mejorando el aspecto estético de la instalación, por quedar el radiador prácticamente oculto,

N O T A

Se reivindica como objeto de este registro de modelo de utilidad:

30 1) Radiador para la calefacción, caracterizado porque sus distintos elementos presentan en sus caras la-

0087 1 29 MAY.



5 terales, excepto las caras exteriores de los elementos
extremos, un nervio periférico que se extiende por su
borde anterior por el posterior y por el superior, y que
presenta unas interrupciones en la parte superior del
borde anterior, de manera que el radiador formado por
el conjunto de los mismos queda limitado por superficies
exteriores continuas, y comprende entre sus elementos
una cámara intermedia abierta por su parte inferior y a
través de una serie de ventanillas de la parte superior
10 de su cara frontal.

2) Radiador para calefacción según la reivin-
dicación anterior, caracterizado por presentar en las
caras laterales de sus elementos, unos nervios paralelos
longitudinales curvados en su parte superior, que dividen
15 las cámaras intermedias del radiador en una serie de ca-
nales que se abren en la parte inferior y desembocan a
través de las ventanillas de la parte superior de la ca-
ra frontal del radiador, a través de los cuales circula
el aire ambiente, calentándose a su paso por los mismos.

20 3) Radiador para calefacción.

Esta memoria consta de cinco páginas escritas
por una sola cara.

BARCELONA, 29 MAY. 1957

P. A.

JOSE M. EOLIBAR

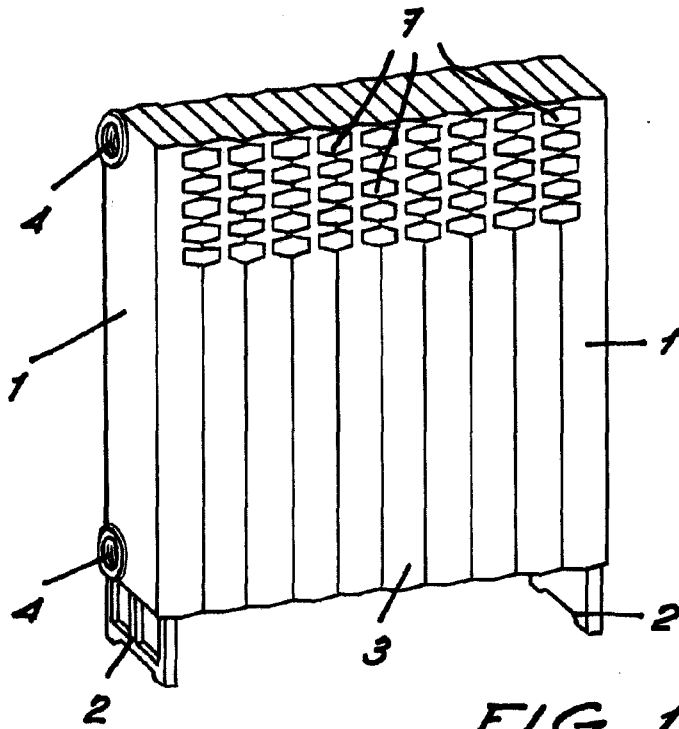

FIG. 1.

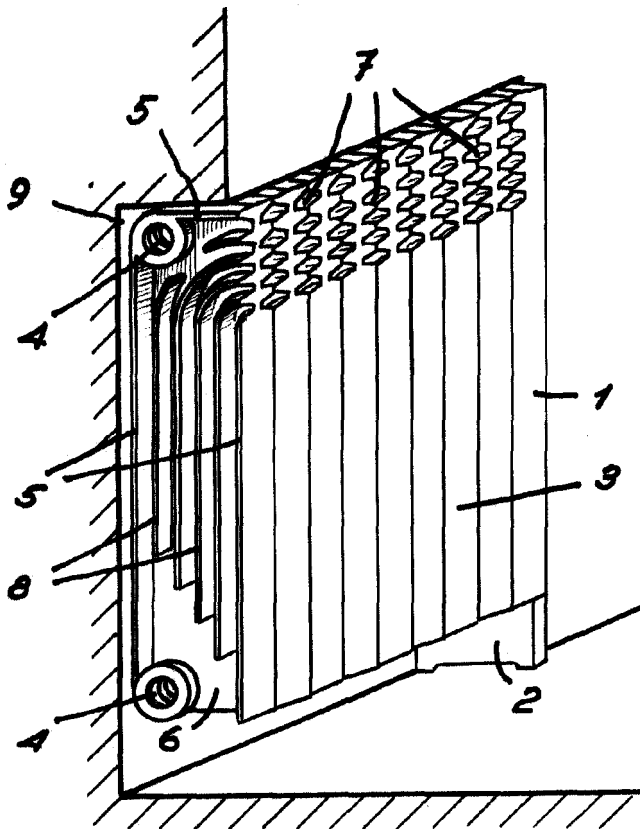

FIG. 2.

6037

P.A.
JOSE M. BUSTOS
P.