

MEMORIA DESCRIPTIVA
 para solicitar
 MODELO DE UTILIDAD
 en
 ESPAÑA
 por VEINTE años
 por "VALVULA AUTOMATICA AUXILIAR PARA
 INFLADO DE NEUMATICOS"

A nombre de:

Don Ramón FERRERIQUEL VENTARD y Don Joaquín
 NOYA MONTOLIU, de nacionalidad española,

domiciliados en:

TARRASA (Barcelona), Carruja de Volporedis, 6
 y Salvador Bisquets, 17

El objeto de la presente solicitud de modelo de utilidad, se refiere a una válvula automática auxiliar para inflado de neumáticos de vehículos automóviles, bicicletas y similares, aplicable a bombas de aire manuales, y cuyas características de novedad le confieren la cualidad de apor-

ter a la función a que se destina la ventaja de que elimina el trabajo de apertura del "obus" con lo que aumenta el rendimiento posibilitando que, con bombas manuales normales, se logra inflar y poner a presión neumáticos de cualquier clase, con poco esfuerzo y aún permitiendo usar bombas de las destinadas a bicicletas.

En el adjunto plano se ha representado una forma de ejecución del modelo de que se trata.

Como puede apreciarse, la válvula consiste en un tubo curvado (1), uno de cuyos extremos presenta rosas (2) para acoplar a la bomba, en tanto que el otro tiene un alojamiento para una bola (3) deslizante susceptible de retención por un puente (4) dotado de un botón (5) centrado respecto al eje de un casquillo (6) de material elástico contenido por la envolvente (7) prolongación del tubo curvado y la arandela (8).

Aplicando esta válvula sobre la del neumático, el botón (5) aprieta la espiga del "obus" y determina la apertura, funcionando entonces la bola (3) como válvula propiamente dicha con lo que es posible, con poco esfuerzo, bombear el aire para el inflado.

Este modelo es realizable en cualesquiera tamaños y materiales adecuados, siendo susceptible de toda clase de modificaciones de detalle que no alteren su fundamento.

- - - - -

Los puntos de invención propia y nueva que se presentan para que sean objeto de este modelo de utilidad, en España, por veinte años, son los siguientes:

1.- Válvula automática auxiliar para inflado de neumáticos, caracterizada por que consiste en un tubo curvado

uno de cuyos extremos presenta rosca acoplable a la de una
bomba manual corriente, en tanto que el otro se ensancha
y presenta un alojamiento base para una bola deslizante
susceptible de retención por un puente dotado de un tetón
40 centrado respecto al eje de un casquillo tubular de goma
contenido entre el ensanchamiento del tubo y una arandela.

Es.- "VALVULA AUTOMATICA AUXILIAR PARA INFLADO DE
NEUMATICOS".

Enl y como se ha descrito en la memoria que antecede,
45 representado en el dibujo que se acompaña y para los fines
que se han especificado.

Consta la presente memoria descriptiva de tres hojas
escritas a máquina por una sola cara.

Madrid, 5 de Junio de 1957

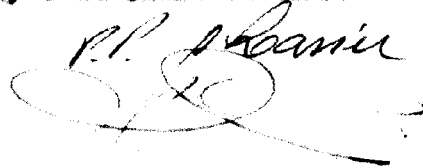

-5 JUN



Escala variable.

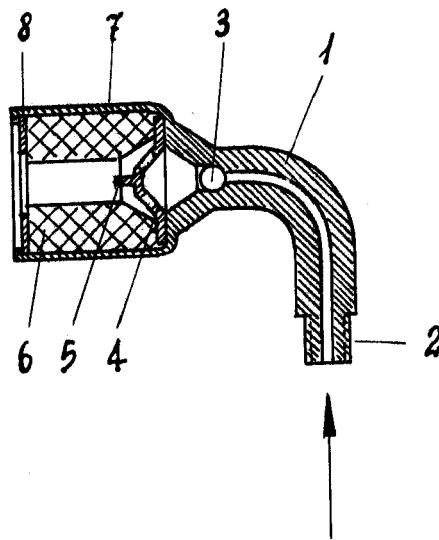

R. Peremiquel