

56 JUN



• 60363

MEMORIA DESCRIPTIVA

---

Correspondiente a la solicitud de registro de Modelo de Utilidad que, por veinte años, se solicita para España y sus Colonias, a favor de la razón social "GALVANIZACION, S.A." entidad española, residente en Madrid, Carretera de Andalucía km. 5,600,-----

p o r

" CIERRE SIMPLIFICADO PARA PUERTAS DE MUEBLES METALICOS Y SIMILARES ".

---

Los muebles metálicos y similares, no precisan comunmente el empleo de cerraduras, sino simplemente asegurar que la puerta de los mismos no se abra fortuitamente, debido al peso de la puerta cuando el mueble está desnivelado, por ejemplo, y si bien pueden estar dotados de cerradura, ésta



• 60363

no precisa ser empleada durante los periodos en que se está haciendo uso continuado del mueble por tener que retirar o introducir parte de su contenido reiteradamente.

10

Para conseguir éste cierre sin que resulte costoso, pero sí debidamente eficaz, se ha ideado y realizado el cierre simplificado para puertas de muebles metálicos y similares que constituye el objeto de la presente Memoria descriptiva y una de cuyas posibles formas de realización se representa, sin caracter limitativo y como simple ejemplo tan sólo, en los dibujos adjuntos.

15

La Fig. 1ª representa una perspectiva del cierre, sin llegar a efectuarse éste.

Y la Fig. 2ª es una sección vertical del mismo una vez efectuado.

20

Como puede apreciarse en la Fig. 1ª, el cierre está constituido por dos elementos: una hembra, fijo al cerco de la puerta, y otro macho, que emerge perpendicularmente de la cara interna de la puerta.

25

El primero (hembra), lo constituye una pieza en escuadra (1), que sobresale perpendicularmente de la jamba del cerco, presentando un orificio (2) en el que va encajada otra pieza (3), de forma de carrete de poca altura y material elástico, dispuesta de modo que los dos testeros del carrete quedan a uno y otra lado del ala de la escuadra (1) y adosados a sus superficies, efectuándose así su fijación.

30

En el orificio central de la pieza elástica (3) penetra, para efectuar el cierre, la pieza macho (4), la cual es un cuerpo de revolución cuya generatriz es una línea tal que en su parte anterior es puntiaguda, de líneas redondeadas y en la posterior presenta un cuello (5), que coincidirá, en posición de cierre, con la parte interna de la pieza

35



• 60363

40 elástica (3), con cuyo diámetro coincide, mientras que en su parte media tiene un diámetro superior a aquel y, por consecuencia, al penetrar el extremo anterior puntiagudo de la pieza (4), precisará vencer la elasticidad de la pieza elástica (3), para completar la penetración hasta el cuello (5), e inversamente, para la salida.

45 De esta manera sencilla y poco costosa queda resuelto el cierre de las puertas de muebles de la naturaleza anteriormente indicada, sin que ni su montaje ni su funcionamiento resulten complicados, pero asegurando un cierre eficaz contra las aperturas fortuitas.

50 Claro es que el ejemplo de realización descrito y representado podrá ser alterado, para su mejor adaptación a los diferentes casos, en materia, forma y dimensiones, sin que tales cambios supongan abandono de los principios esenciales que le son característicos.

N O T A

55 EN RESUMEN: El Modelo de Utilidad que, por veinte años se solicita para España y sus Colonias, ha de recaer sobre las siguientes reivindicaciones:

60 1.º: " CIERRE SIMPLIFICADO PARA PUERTAS DE MUEBLES METÁLICOS Y SIMILARES ", que se caracteriza por estar constituido por dos elementos: uno hembra, fijo a la cara lateral del cerco y formado por una pieza en escuadra que sobresale perpendicularmente y está provista de una perforación en la que va introducida una pieza elástica en forma de carrete, cuyos testeros quedan dispuestos a uno y otro lado del ala de la escuadra, y otro macho, que emerge perpendicularmente de la cara interna de la puerta y que está formado por un cuerpo de revolución que presenta una parte aguzada ante-

65



70

rior, seguida de una zona de mayor diámetro que el interno de la pieza elástica, seguida de un cuello de su diámetro aproximado, por lo que tanto la penetración como la salida del elemento macho ha de hacerse venciendo la elasticidad del carrete elástico para permitir el paso de la zona intermedia, de mayor diámetro, del elemento macho, al que retiene en la posición de cierre.

75

2º:- Por último, se reivindica como objeto sobre el que ha de recaer el Modelo de Utilidad que, por veinte años se solicita para España y sus Colonias,-----

p o r

" CIERRE SIMPLIFICADO PARA PUERTAS DE MUEBLES METALICOS Y SIMILARES ".

80

Todo conforme queda expresado en la presente Memoria descriptiva que consta de cuatro hojas escritas a máquina por una sólo cara y dibujos que se acompañan.

Madrid,

P.A.,

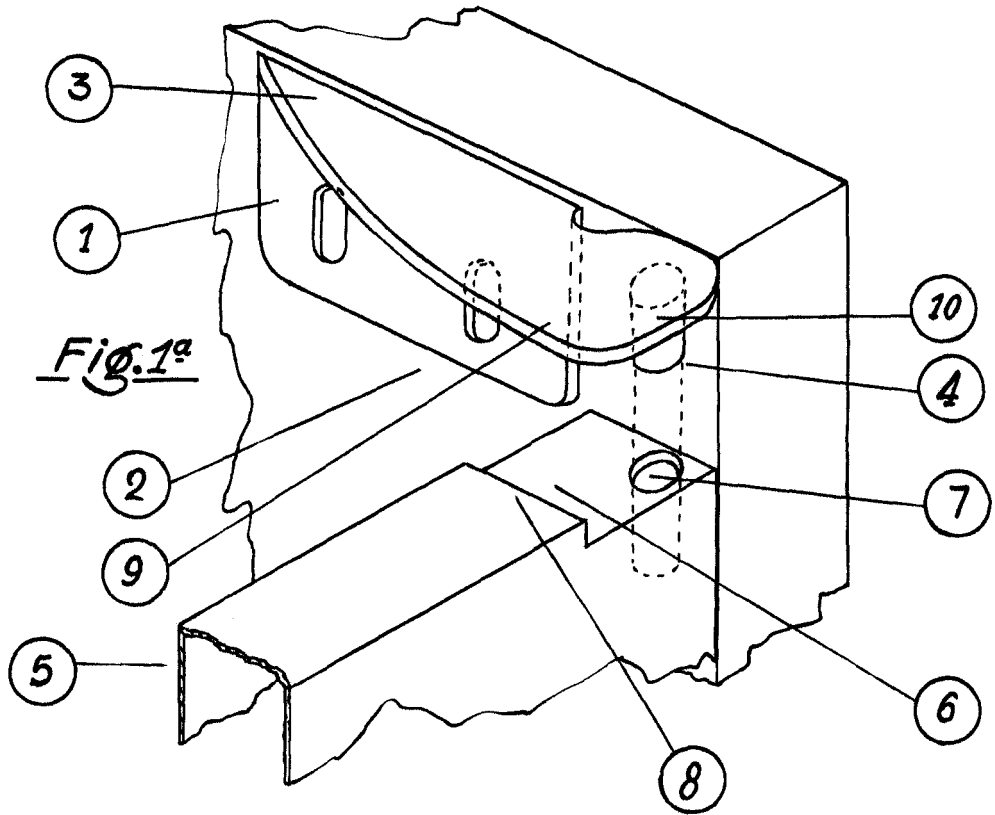

Fig. 1ª

• 60363

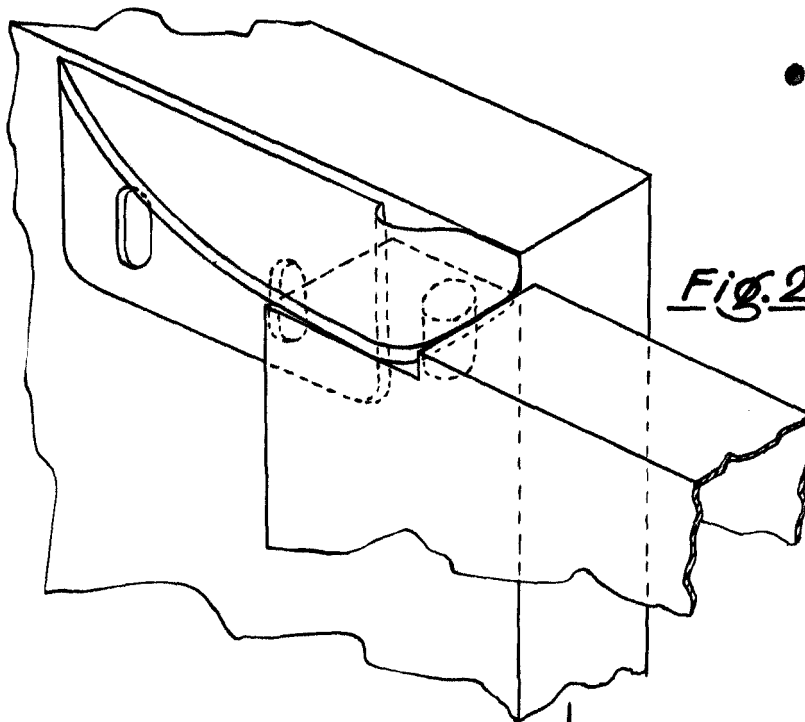

Fig. 2ª

ESCALA VARIABLE

MADRID 5 de Junio 1.957

P.A.