

MODELO DE UTILIDAD



60334

MEMORIA DESCRIPTIVA

sobre:

"Dispositivo adaptable a jarras".

=====

Solicitantes : FABRICACION ESPAÑOLA DE VIDRIO HUECO, S. A.,
entidad española, residente en Madrid,
P^a. Sta. María de la Cabeza, 48.

=====

El presente Modelo de Utilidad tiene por objeto,
un dispositivo adaptable a jarras que han de contener
líquidos, con elementos sólidos, tales como trozos de
hielo, de frutas, etc., impidiendo que, al servir tales
5. líquidos se viertan tales elementos sólidos.

En los dibujos adjuntos, a título de ejemplo no
limitativo se ilustra una forma de ejecución del invento,
con referencia a los cuales:

El dispositivo comprende un mango o asidero, 1,
10. que se prolonga en un cuerpo, 2, que cubrirá la correspon-

• 60334

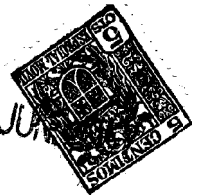

5. diente jarra, que presenta su rama o borde superior sensiblemente ascendente hacia su terminación, formando así como una cazoleta, 3, en la que, correspondientemente la profundidad aumenta hacia el exterior donde está situado o se forma el pico para verter el contenido de la jarra. En el fondo de dicha cazoleta, se disponen dos espacios horadados de forma elipsoidal, 4, que permiten que el líquido de la jarra vierta en el vaso del usuario, pero impidiendo que pasen los trozos de hielo, fruta o similar contenidos con dicho líquido.

10. El repetido cuerpo del dispositivo, presenta, en sus extremos, unos canales o dobles láminas, 5, en las que encaja el fondo de dicho cuerpo y el dispositivo se fija a la jarra, merced al correspondiente roscado, 6, de que va provisto.

15. Es fácilmente comprensible que podrán variar los materiales, tamaños, formas y proporciones en este modelo, ya que estas accesoriedades quedan comprendidas en la invención al no alterar su esencialidad.

20. N O T A

25. Descrita suficientemente la naturaleza del invento, así como la manera de realizarlo en la práctica, debe hacerse constar que las disposiciones anteriormente indicadas son susceptibles de modificaciones de detalle en cuanto no alteren su principio fundamental, siendo lo que constituye la esencia del referido invento y por lo que se solicita Modelo de Utilidad por 20 años en España: "Dispositivo adaptable a jarras"; caracterizándose por lo siguiente:

30. 1º.- Dispositivo adaptable a jarras, que se

• 60334

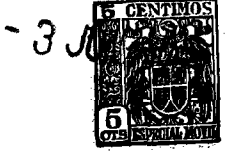

5). caracteriza porque comprende un mango o asidero, que se prolonga formando un cuerpo que cubrirá la jarra; dicho cuerpo presenta su borde superior sensiblemente ascendente hacia su terminación donde queda dispuesto el pico por el que vierte el líquido contenido en la jarra .

10. 2º.- Dispositivo, según reivindicación precedente, que se caracteriza porque en el fondo del cuerpo o cazoleta, se disponen dos espacios horadados, de forma elipsoidal, que permiten verter el líquido contenido en la jarra, impidiendo el paso de trozos de hielo, de frutas o cualesquiera otros elementos sólidos.

15. 3º.- Dispositivo, según reivindicaciones anteriores, que se caracteriza porque el cuerpo o cazoleta, presenta, en sus extremos, unos canales o dobles láminas, en los que encaja el fondo de dicho cuerpo; el dispositivo se fija a la jarra, merced al correspondiente roscado de que va provisto.

20. 4º.- Dispositivo adaptable a jarras; tal y como queda substancialmente descrito en la presente memoria e ilustrado en los adjuntos dibujos.

Esta memoria consta de tres hojas escritas a máquina por una solacara.

Madrid,

13 JUN. 1957

FABRICACION ESPAÑOLA DE VIDRIO HUECO, S.A.

J. GÓMEZ ACEBO Y MORENO
P. P.

FIG. 1

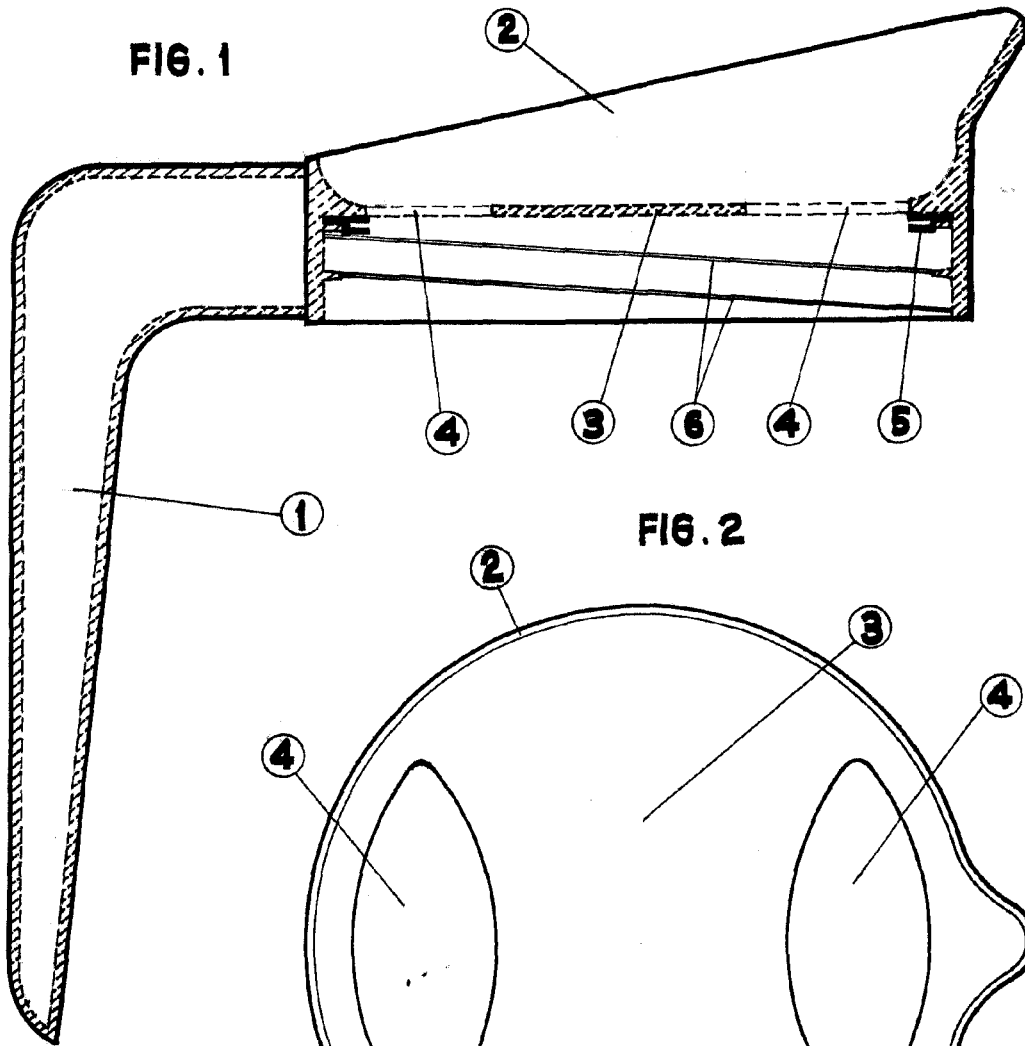
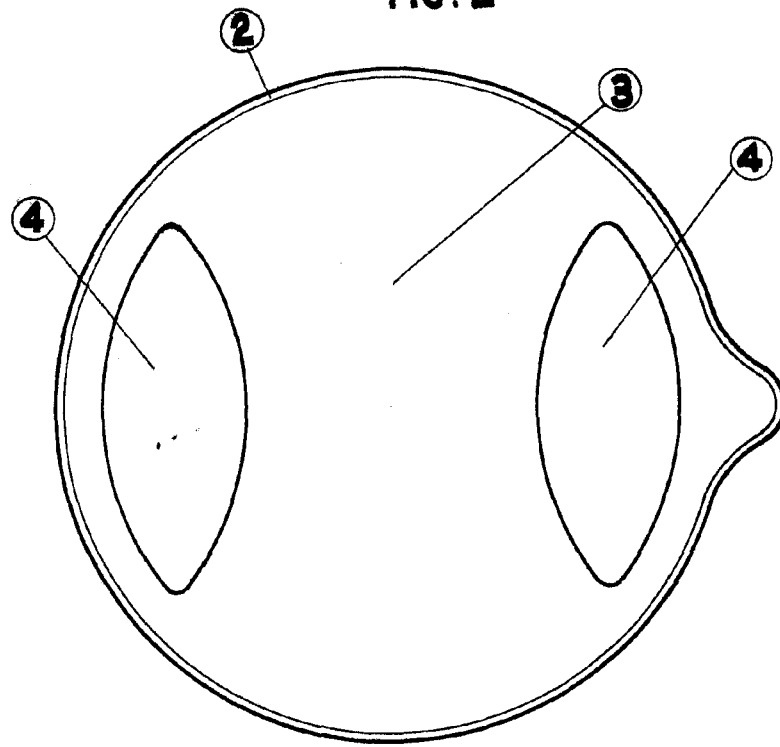

FIG. 2



MADRID DE - 31 JUN 1957 DE 1957
FABRICACION ESPAÑOLA DE VIDRIO HUECO
S.A.
P. R. II
J. GOMEZ AGUIRRE Y MOJER
P. R.

60334

ESCALA VARIABLE.