

• 60326

28



MODELO DE UTILIDAD
(por 20 años)

a favor de Don José Luis Casañé Puig de nacionalidad española, residente en Barcelona y domiciliado en la Via Layetana, número 51, pral. por " UN PAPEL DE TRAMA PARA ARTES GRAFIC S".

MEMORIA DESCRIPTIVA

1. Los papeles de trama actualmente conocidos para aplicar a las composiciones artísticas encaminadas a las confecciones de clichés para la impresión de tintas planas, son de papel opaco corrientemente satinado, papel en el que una de sus caras está ocupada por el dibujo de la trama propiamente dicha y que puede adoptar infinidad de dibujos, desde el simple punto en negro sobre fondo blanco o viceversa, uniformemente repartido o en intensidad decreciente hasta el rayado en forma de piel, escamas, etc. ... Por su otra cara el papel de trama suele ser blanco y liso, apto para recibir la goma que lo ha de pegar sobre la composición en que ha de entrar
- 5.
10. a tomar parte.

- Es característica intrínseca del papel que al recibir la goma acuosa se forman abollamientos en su superficie, abollamientos que en definitiva han de influir en una mala presentación de la composición en la que hagamos intervenir la trama. Este defecto viene
15. agravado cuando hay que componer mediante varias tramas ya que difícilmente se logran los recortes bien acoplados entre sí y menos cuando las líneas de contacto son curvas de formas caprichosas; entonces resulta prácticamente imposible el conseguir el encaje



de una manera perfecta.

20. Por otra parte, la opacidad del papel usado actualmente dificulta el calcado cuando este se hace necesario al querer reproducir figuras anteriormente diseñadas.

- La idea del recurrente ha venido a solventar todas estas incomodidades y consiste en disponer el impreso de la trama sobre superficies de grosor conveniente y concebidas a base de hoja transparente de material plástico (vinilo) o acetato de celulosa u otro material que reúna estas características intrínsecas. De esta manera se evitan las abolladuras en el engomado ya que estos materiales son hidrófugos y la humedad no puede alterar sus características físicas ni químicas. Por otra parte se naturaleza transparente soluciona todas las dificultades de calcado, a la vez que para conseguir con los efectos de contraste basta con superponerlos adecuadamente pudiendo conseguir toda clase de resaltes y variaciones. Tengase en cuenta que al tener la base transparente, podemos superponerlos uno sobre otro con lo que no ocultaremos la trama de cada uno de ellos teniendo un conjunto en el que resultarán visibles la totalidad de las tramas dispuestas según las inclinaciones que se hayan deseado en la confección del conjunto.
- 25.
- 30.
- 35.

- Estos papeles de trama llevan adherida en su cara posterior una capa adecuada de disolución plástica protegida por un papel de seda o satinado, papel que en el momento del uso se retirará, directamente sin necesidad de usar goma.
- 40.

- Sin que ello signifique restricción alguna a los efectos legales del presente Modelo, en la figura adjunta y en todo lo que sigue nos vamos a referir a un caso concreto de realización práctica :
- 45.

En dicha figura se representan las dos láminas 1- y 2-



• 60326

una de ellas con su dibujo de trama distinto. La zona -3- ocupada por ambas superpuestas permite, dada su transparencia, que el dibujo de la grama resultante sea el conjunto de la superposición de ambos.

50.- Noa alterarán la esencialidad de este Modelo: todas aquellas variaciones que no modifiquen la idea descrita en lo que tiene de fundamental, y que comprende las siguientes reivindicaciones:

NOTA.-

55.- 1ª.- Un papel de trama para artes gráficas concebido en lámina de material plástico (vinilo), acetato de celulosa, u otro material de consistencia transparente y características físicas hidrófugas, sobre el que se grava el dibujo de la trama, que puede adoptar infinidad de motivos, desde el punto negro

60.- sobre fondo incoloro o viceversa, uniformemente repartido o en intensidades variables, hasta el rayado, escamas, etc...

65.- 2ª.- Un papel de tram para artes gráficas según la primera reivindicación, que lleva adherida, en su cara posterior, u na capa adecuada de disolución plástica, recubierta con un papel de seda o satinado, de manera que para usar la trama que reivindicamos basta retirar este papel protector, para poder aplicar directamente la trama sobre la composición en que interviene, sin tener que hacer uso de la goma.



70. 3ª.- Un papel de trama para artes gráficas.-----

Barcelona, a 28 de Mayo de 1.957

P.A.

Encomienda de Real Cédula de Front
a. r.

La presente memoria consta de cuatro hojas foliadas y numeradas del uno al cuatro escritas a maquina por una sola cara, y de una lámina de dibujos.

28

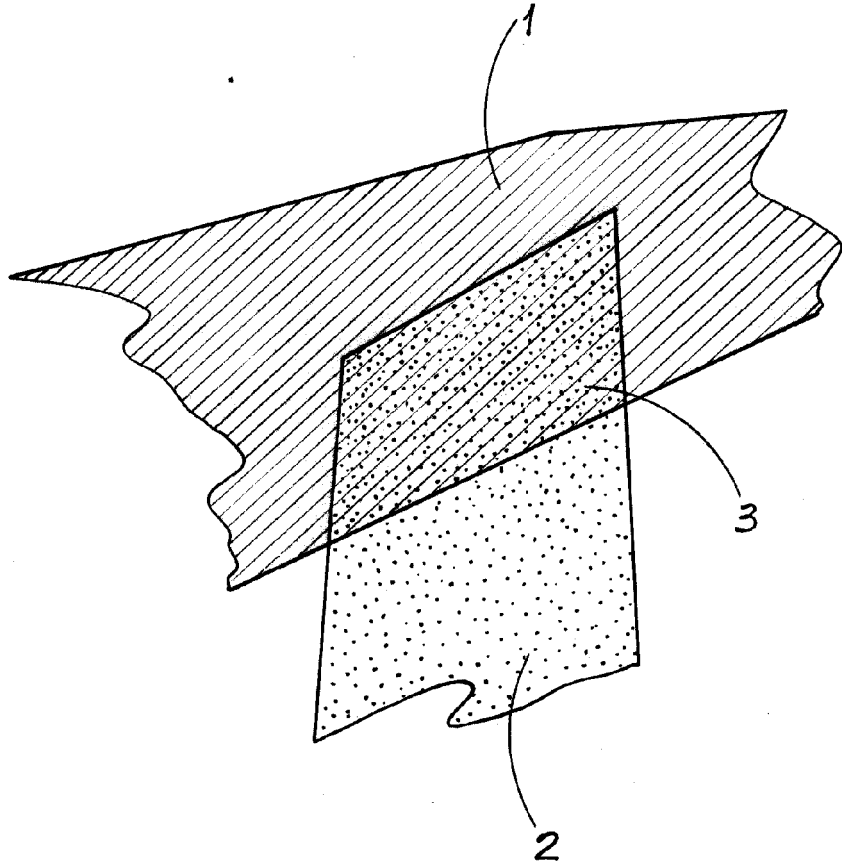

• 60326

ESCALA VARIABLE

Barcelona a 28 MAY. 1957

Disenador: Ant.ª Doñorena Front
A.P.